

قانون التحكيم الدولي



الحلقة 16 2025/04/25
2028-2025

نسخة للمناقشة و المراجعة و التدقيق

Oct 10, 2025

25th April 2025

The Code of Points is the property of the FIG. Translation and copying are prohibited without prior written approval by FIG. In case any statement contained herein is in conflict with the Technical Regulations, the Technical Regulations shall take precedence. Where there is a difference among the languages, the English text shall be considered correct. This translation has been authorised by the FIG but only the versions officially translated by the FIG and posted on the FIG website are valid. Where there is a difference among the languages, the English text shall be considered correct. This translation has been authorised by the FIG but only the versions officially translated by the FIG and posted on the FIG website are valid.

ملكية القانون الدولي للجماز تعود للاتحاد الدولي. لا يسمح بترجمة و نسخ القانون من غير موافقة خطية من الاتحاد الدولي و في حالة تعارض أي بيان وارد في هذه الوثيقة مع اللوائح الفنية. تكون الأولوية للأئحة الفنية. في حالة وجود اختلاف بين اللغات ، يعتبر النص الإنجليزي صحيحا.

تمت الموافقة على هذه النسخة المترجمة من قبل FIG و لكن النسخ المترجمة رسميا من قبل FIG و المنشورة على موقع الويب FIG هي فقط الصالحة.

الجزء الأول قواعد المشاركة في البطولة

الفصل الأول

الغرض

مادة - 1 الغرض الرئيسي من قانون التحكيم هو:

- 1- تقديم وسائل موضوعية لتقييم تمارين لاعبي الجمناز لجميع المستويات الوطنية و الإقليمية و البطولات الدولية.
- 2- وضع معيار واحد لتحكيم المراحل الأربعة للمنافسات الرسمية تحت مظلة الاتحاد الدولي للجمناز:
 1. البطولة التأهيلية 2. بطولة الفرق 3. بطولة الفردي العام 4. بطولة نهائي الأجهزة.
 - 3- ضمان تحديد أفضل لاعب جمناز في أي بطولة.
 - 4- إرشاد المدربين و اللاعبين في تركيب تمارين البطولة.
 - 5- تزويد الحكام و المدربين و اللاعبين بالمصادر الفنية الأخرى و التي هم بحاجة إليها بشكل دائم في البطولات.

الفصل الثاني :

مادة - 2 قواعد ضبط اللاعب

1.2 حقوق اللاعب

1- يضمن اللاعب الحقوق التالية:

- (a) أن يُحكم أدائه بشكل صحيح و عادل حسب شروط قانون التحكيم الدولي.
- (b) يستلم خطيا قيمة صعوبة الحركة أو القفزة الجديدة التي أداها اللاعب بوقت كافي قبل بداية البطولة .
- (c) أن تعلن نتيجته فورا أمام الجمهور بعد الانتهاء من أداء التمرين، أو حسب الأنظمة التي تدار بها البطولة.
- (d) أن يعيد أداء التمرين إذا تم إعاقته لأسباب خارجة عن إرادته أو مسؤوليته مع أخذ الموافقة من اللجنة العليا.
- (e) أن لا يُرفض طلبه من دون أسباب معقولة من قبل رئيس لجنة الحكام العليا عند رغبة اللاعب ترك الصالة لوقت قصير لقضاء حاجة شخصية بناء على توجيه مدير البطولة أو رئيس اللجنة العليا.

ملاحظة: البطولة لن يتم تأخيرها أثناء غياب اللاعب

- (f) يستلم رئيس الوفد نتيجة درجات اللاعبين صحيحة و تظهر بها الدرجات التي حصل عليها اللاعب.

الأجهزة

يضمن اللاعب الحقوق التالية:-

- (a) الحصول على أجهزة و مراتب مطابقة لمواصفات الاتحاد الدولي في صالة الاحماء و صالة البطولة.
- (b) يجب استخدام مرتبة لينة اضافية بسمك 10 سم على مرتبة الهبوط الموجودة بسمك 20 سم وذلك لأداء حركة النهاية على أجهزة الحلق و طاولة القفز و العقلة.
- (c) يساعد لوضعية التعلق من المدرب أو لاعب ليبدأ تمرينه و ذلك على جهازي الحلق و العقلة.
- (d) يكون له شخص مساعد واحد بجانب الحلق و العقلة.
- (e) يعطى فترة راحة أو لكي ينتشافي في الوقت المتاح له بعد السقوط من الجهاز.
- (f) يتحدث مع المدرب خلال الفترة المسموحة له بعد السقوط من الجهاز، و فيما بين القفزة الأولى و القفزة الثانية على طاولة القفز.
- (g) الحصول على اذن لرفع جهاز العقلة ليناسب طول اللاعب.
- (h) اعادة التمرين بأكمله (الحلق أو العقلة فقط) من غير خصومات في نهاية الدورة مع موافقة لجنة حكام D. اذا اللاعب اظهر تمزق واضح بالجلدة مما سبب له السقوط أو انقطاع في التمرين.

الإحماء

في البطولة التمهيدية و بطولة نهائي الفرق و بطولة نهائي الأجهزة.

- كل لاعب (حتى اللاعب الاحتياط أو المصاب) له الحق بالإحماء لمدة 50 ثانية قبل بدء البطولة على جميع الاجهزة ما عدا طاولة القفز و الذي يكون للاعب 2 قفزة كحد أقصى حسب تعليمات و شروط اللجنة الفنية التي تدير البطولة.

ملاحظة:

1. يجوز لأي شخص معتمد من الاتحاد الدولي الحاصل على بطاقة مشاركة من اتحاده المشارك في البطولة أن يساعد في اعداد الأجهزة قبل أداء التمرين في البطولة التمهيدية أو نهائي بطولة الفرق ، و يسمح لثلاثة أشخاص كحد أقصى (اللاعب المتنافس، المدرب ، و أحد الأشخاص الحاصلين على بطاقة المشاركة المعتمدة).
2. تعطى اشارة صوتية لتنبيه اللاعبين على انتهاء الاحماء. فإذا اللاعب كان مستعد ذهنيا و بدنيا لأداء القفزة أو ما زال على الجهاز أثناء الاشارة الصوتية فإنه يستطيع تكلمة الحركة أو بدء السلسلة. بعد فترة الإحماء يمكن أن يجهز الجهاز و لكن لا يمكن استخدامه.
3. سيتم تحديد التوقيت المتعلق بجميع التمارين (بداية التمرين و مدة التمرين) في زيادة قدرها ثانية واحدة.
4. سوف تظهر اشارة واضحة من رئيس الجهاز (D1) في البطولات الرسمية للاتحاد الدولي عبارة عن ضوء أخضر ليبدأ اللاعب تمرينه خلال 30 ثانية من ظهور الاشارة.
5. البطولة التمهيدية و بطولة نهائي الفرق يكون وقت الاحماء بكامله للفريق. و على الفريق الانتباه للوقت ليستطيع اخر لاعب الإحماء قبل انتهاء الوقت.
6. البطولة التي بها مجموعة من لاعبين من دول متعددة فالوقت يكون لكل لاعب في المجموعة. و ترتيب إحماء اللاعب حسب ترتيب طلوعه على الجهاز.

المادة 2.2 مسؤوليات اللاعب وهي :

(a) معرفة قانون التحكيم ليوحه نفسه حسب القانون.

(b) أن يُسلم اللاعب أو مدربه طلبا خطيا إلى رئيس لجنة الحكام العليا لتقييم حركة جديدة يؤديها اللاعب و ذلك قبل 24 ساعة من بدء البطولة.

(c) أن يُسلم اللاعب أو مدربه طلبا خطيا إلى رئيس لجنة الحكام برفع جهاز العقلة قبل 24 ساعة على الأقل من بدء البطولة ليتناسب مع طوله أو حسب اللائحة الفنية التي تدار بها البطولة.

المادة 3.2 واجبات اللاعب - عام

(a) أن يقدم نفسه بشكل لائق (يرفع يدا واحدة أو كلتا يديه عاليا) ليبلغ حكم D1 باستعداده لبدء التمرين و يفعل الشيء ذاته عند نهاية التمرين.

(b) يبدأ تمرينه خلال 30 ثانية بعد ظهور الضوء أو اشارة من D1 (على جميع الأجهزة).

(c) يبدأ التمرين بعد السقوط خلال 30 ثانية (الوقت يبدأ عندما يقف اللاعب على رجليه من بعد السقوط). و أثناء فترة ما بعد السقوط فاللاعب من الممكن أن يتشافي و يضع البودرة و يتحدث مع مدربه و من ثم يكمل التمرين. اذا اللاعب تعمد عدم الوقوف على رجليه بعد السقوط لكي يتجنب بدء احتساب الوقت ال 30 ثانية (يرتاح، يعدل الجلدة، يأخذ بودرة من المدرب، يؤخر البطولة من غير مبرر الخ. فسوف يطبق القانون من مادة e.4.2 سلوك همجي أو تصرف سيئ و يكون الخصم 0.3 من الدرجة النهائية للاعب من حكم D1.

(d) ترك المنصة فورا بعد الانتهاء من التمرين.

(e) ألا يغير ارتفاع أي جهاز إلا بعد أخذ الإذن و سمح له بذلك.

(f) عدم التحدث مع الحكام المنشغلين في التحكيم أثناء البطولة.

(g) عدم تأخير البطولة و عدم البقاء لفترة طويلة على المنصة و الصعود على المنصة بعد الانتهاء من التمرين و انتهاك حقوقه أو التعدي على حقوق المشاركين الآخرين.

(h) أن يمتنع عن أي سلوك همجي أو تصرف سيئ. أو تخطيط سجاد الحركات الأرضية بالماغنسيوم (البودرة) أو إلحاق الضرر بأي سطح من الأجهزة أو أجزائها أثناء الاعداد لتمرين اللاعب أو نزع سبرنك (زنبرك) من المنط. رش بالماء أو أي مادة أخرى حسان الحلق أو طاولة القفز. و هذه الانتهاكات سوف يتعامل معها بالانتهاكات المتعلقة بالأجهزة بالخصم كخطأ كبير و هو 0.5 نقطة.

(i) إبلاغ لجنة الحكام العليا اذا دعت الضرورة لترك قاعة الصالة . والبطولة لن تتأخر أثناء غياب اللاعب .

(j) ترك المرتبة الإضافية في مكانها (مرتبة الهبوط) أثناء أداء الجملة.

(k) أن يشارك في احتفالات التتويج مرتديا زي البطولة حسب نظام اللجنة الفنية.

ملابس البطولة

(a) يجب عليه لبس سروال جميز طويل و جوارب على أجهزة حسان الحلق، و الحلق، و المتوازي و العقلة. و لا يسمح بلبس البنطلون، الجوارب، حذاء الجميز باللون الأسود او الألوان الداكنة البنية أو الزرقاء أو الخضراء.

- (b) له حرية اختيار لبس الشورت مع أو من دون الجوارب أو بنطلون (سروال) طويل مع الجوارب على جهاز الحركات الأرضية و حسان القفز.
- (c) اجباري يجب على اللاعبين لبس الفانيلة (الخاصة بلعبة الجمباز) على جميع الأجهزة.
- (d) للاعبين الحق في اختيار ارتداء الحذاء الخفيف الخاص بلعبة الجمباز أو الجوارب .
- (e) يجب عليهم وضع الرقم المقدم من اللجنة المنظمة.
- (f) يجب عليه ارتداء ما يحدد هوية الدولة أو وضع شعار على الفانيلة حسب تعليمات الاتحاد الدولي الحديثة.
- (g) يجب عليه ارتداء ما يحدد هوية الشعارات و إعلانات الشركات الداعمة المسموح بها حسب لوائح اللجنة الفنية الحديثة.
- (h) ملابس الفريق عليها أن تكون متشابهة في البطولة التأهيلية و بطولة الفرق أما بالنسبة للاعبي الفردي من غير فريق في البطولة التأهيلية من الممكن ارتدائهم لملابس غير متشابهة في البطولة التمهيديّة.
- (i) على اللاعب الامتناع من لبس الأكمام الضاغطة أثناء المنافسة و يسمح باستخدام جلدة اليد و رباط الجسم و اليد و عليهم أن يكونوا مثبتين بإحكام و بحالة جيدة و لا تقلل من جمال الحركة و من الموصي به رباط بنفس لون الجلد .

مادة 4.2 - العقوبات

- (a) العقوبة الطبيعية لانتهاك القانون و التوقعات المقدمة في الماديتين 2 و 3 تعتبر خطأ وسط و يخصم 0.3 للانتهاكات السلوكية و يخصم 0.5 كخطأ كبير للانتهاكات المتعلقة بالأجهزة.
- (b) هناك عقوبات أخرى محتملة موجودة في الأسفل .
- (c) فيما لم يتم الإشارة إليه، هذه العقوبات تطبق دائما من حكم D1 و ذلك بالخصم من الدرجة النهائية للتمرين.
- (d) من الممكن طرد اللاعب أو المدرب من صالة البطولة في الحالات القصوى بالإضافة إلى تعريضهم لعقوبات أخرى .
- (e) الانتهاكات و العقوبات المرتبط بها هي:

مادة 1.4.2 - جدول الانتهاكات و العقوبات :-

العقوبات	الانتهاكات
الانتهاكات المتعلقة بالسلوك	
خصم 0.3 من الدرجة النهائية (مرة واحدة في البطولة) و الخصم يتم من رئيس لجنة الحكام العليا.	مخالفة قوانين ارتداء الملابس (مادة 3.2)
خصم 0.3 من الدرجة النهائية والخصم يتم من حكم D1.	عدم احترام الوقت الرسمي للإحماء
خصم 0.3 من الدرجة النهائية والخصم يتم من حكم D1.	عدم تعريف اللاعب بنفسه لحكم الجهاز D1 قبل أو بعد أداء التمرين
خصم 0.3 من الدرجة النهائية والخصم يتم من حكم D1.	تجاوز 30 ثانية قبل بدء التمرين
ينتهي التمرين	تجاوز 60 ثانية قبل بدء التمرين
خصم 0.3 من الدرجة النهائية والخصم يتم من حكم D1.	تجاوز 30 ثانية بعد السقوط للاستمرار بالتمرين
ينتهي التمرين عند السقوط	تجاوز 60 ثانية بعد السقوط للاستمرار بالتمرين
خصم 0.3 من الدرجة النهائية و الخصم يتم من حكم D1.	اعتلاء منصة التمرين بعد الانتهاء من أداء التمرين
خصم 0.3 من الدرجة النهائية والخصم يتم من حكم D1.	السلوك الهمجي أو سوء سلوك آخر
الانتهاكات المتعلقة بالأجهزة	
خصم 0.5 من الدرجة النهائية والخصم يتم من حكم D1.	تواجد مساعد للاعب في مكان غير مسموح فيه.
خصم 0.5 من الدرجة النهائية والخصم يتم من حكم D1.	عدم استخدام البودرة بشكل مناسب أو تخريب الأجهزة ، من ضمنهم الرش باستثناء المتوازي
خصم 0.5 من الدرجة النهائية والخصم يتم من حكم D1.	إستخدام مرتبة بشكل غير قانوني أو عدم استخدامها حيث يجب.
خصم 0.5 من الدرجة النهائية والخصم يتم من حكم D1.	تحريك المدرب للمرتبة الإضافية أثناء أداء اللاعب التمرين.
خصم 0.5 من الدرجة النهائية والخصم يتم من حكم D1.	رفع الأجهزة من دون إذن.
خصم 0.5 من الدرجة النهائية والخصم يتم من حكم D1.	إعادة ترتيب أو خلع زنبرك من المنط
الانتهاكات الفردية الأخرى	
الحرمان من بقية البطولة (تطبق من رئيس اللجنة العليا للحكام)	الغياب من منطقة البطولة من دون إذن ، عدم العودة و تكملة البطولة
تلغى النتائج و الدرجة النهائية للفردى و الفريق (تطبق من اللجنة العليا للحكام)	الغياب من احتفالات التتويج
الدرجة النهائية هي صفر	أداء التمرين من دون إشارة أو ضوء الأخضر
مخالفة الفريق	
خصم 1.0 من مجموع درجات الفريق على الجهاز الذي يلعب عليه الفريق (الخصم من رئيس لجنة الحكام العليا).	لعب الفريق بالبطولة على الأجهزة من دون الالتزام بالترتيب
خصم 1.0 من مجموع درجات الفريق كل مرة (الخصم من رئيس لجنة الحكام العليا).	عدم احترام الوقت الرسمي للإحماء
خصم 1.0 من مجموع درجات الفريق في البطولة مرة واحدة في البطولة (الخصم من رئيس لجنة الحكام العليا).	مخالفة قوانين ارتداء الملابس في بطولة الفرق

المادة 5.2 قسم اللاعبين

يقرأ اللاعبون النص التالي أثناء افتتاح مراسيم بطولات العالم. " بإسم جميع اللاعبين اتعهد بالمشاركة في بطولة العالم و احترم القوانين و التزم بها و لا اتعاطى المنشطات و المخدرات من أجل الروح الرياضية العالية و المنافسة الشريفة واحترام لعبة الجمناز.

الفصل الثالث

لوائح المدربين

المادة 1.3 حقوق المدرب :

- (a) مساعدة اللاعب أو الفريق الذي تحت رعايته و طلب رفع الأجهزة خطيا و تقييم الحركة الجديدة أو القفزة.
- (b) مساعدة اللاعب أو الفريق الذي على المنصة و تحت رعايته أثناء فترة التسخين على جميع الأجهزة.
- (c) مساعدة اللاعب أو الفريق في إعداد الأجهزة استعدادا للبطولة . و إعداد أي جهاز قد تم إعداده من فريق سابق في نهاية التمرين في الدورة الحالية و بعد اعلان درجة اخر لاعب على الجهاز.
- (d) يرفع اللاعب الى حالة التعلق على الحلق و العقلة.
- (e) التواجد على المنصة بعد إضاءة الضوء الأخضر لكي يبعد المنط من جهاز المتوازي.
- (f) التواجد عند الحلق و العقلة أثناء أداء اللاعب لتمرينه و ذلك لسلامة اللاعب .
- (g) مساعدة و تقديم نصيحة للاعب أثناء ال 30 ثانية بعد السقوط من على جميع الأجهزة و بين القفزة الأولى و الثانية في جهاز طاولة القفز.
- (h) له الحق في ظهور نتيجة لاعبيه للجمهور بعد انتهاء التمرين فورا أو حسب اللوائح المحددة التي تدار بها البطولة.
- (i) التواجد عند جميع الأجهزة لمساعدة اللاعب في حالة الإصابة أو حدوث خلل في الجهاز.
- (j) الطلب من لجنة الحكام لتقييم تمرين اللاعب (انظر المادة 4.3)
- (k) الطلب من لجنة الحكام العليا مراجعة خصومات الوقت و الخطوط.

المادة 2.3 مسؤوليات المدرب :

- (a) عليه معرفة القانون ليرشد نفسه حسب القانون.
- (b) عليه تقديم ترتيب أعضاء الفريق على الجهاز و المعلومات الأخرى المطلوبة طبقا للقانون و اللائحة الفنية التي تدير البطولة.
- (c) عدم تغيير ارتفاع أي جهاز او اعادة ترتيب أو حذف زنبرك (سبرنك) من المنط.
- (d) عدم تأخير البطولة أو اعاقة الحكام من مشاهدة التمرين أو انتهاك حقوق الآخرين أو المشاركين.
- (e) عدم التحدث مع اللاعب أثناء تمرينه و تقديم أي مساعدة مثل (إعطاء اشارة، الصراخ، التشجيع ، او شيء مشابه).

(f) عدم مناقشة الحكام العاملين أو أشخاص خارج محيط دائرة البطولة أثناء البطولة (ما عدا طبيب الفريق و رئيس الوفد).

(g) الامتناع عن السلوك المعادي و الغير منضبط.

(h) التحلي بالأخلاق الرياضية في جميع الاوقات أثناء سير البطولة و حفل التتويج.

ملاحظة: انظر للخصومات أو الانتهاكات و السلوك الغير رياضي

عدد المدربين المسموح بهم داخل قاعة البطولة	
البطولة التأهيلية - و بطولة نهائي الفرق	
1 أو 2 مدرب	• فريق كامل * دول مع لاعبين فردي
1 مدرب	
بطولة الفردي العام و بطولة نهائي الأجهزة	
1 مدرب	لكل لاعب

مادة 3.3 العقوبات

سلوك المدرب

بواسطة رئيس حكام اللجنة العليا	لاستخدام الاتحاد الدولي الرسمي و البطولات المسجلة
سلوك المدرب من دون التأثير المباشر على نتائج / أداء اللاعب / الفريق	
تصرف غير رياضي (ساري المفعول في جميع مراحل البطولة)	(تحذير) أول مرة – بطاقة صفراء للمدرب
	ثاني مرة – يحصل المدرب على البطاقة الحمراء و يبعد من البطولة.
سلوك مشين و عدواني و غير منضبط (ساري المفعول في جميع مراحل البطولة)	يحصل على الكرت الأحمر فوراً و يتم ابعاده من البطولة.

سلوك المدرب مع التأثير المباشر على نتائج / أداء اللاعب / الفريق	
التصرف الغير رياضي الذي يؤثر مباشرة على النتيجة/أداء اللاعب/الفريق (ساري المفعول في جميع مراحل البطولة) .. التأخير الغير مبرر أو إعاقة البطولة، التحدث مع الحكم العامل في البطولة ما عدا التحدث مع حكم D1 (و مسموح للاستفسار فقط) ، التحدث مباشرة مع لاعب الجمباز سواء بالإشارة ، بالصراخ ، (التشجيع) أو شي مشابه أثناء التمرين، الخ	أول مرة – خصم 0.50 (من اللاعب/الفريق على الجهاز) و المدرب يحصل على تحذير بإعطائه كرت أصفر عندما يتحدث للحكام العاملين.
	أول مرة : خصم 1.0 (من اللاعب/الفريق على الجهاز و الحصول على كرت أصفر كتحذير عندما يتحدث المدرب مع الحكام العاملين بشكل عدواني.
	ثاني مرة : خصم 1.0 (من اللاعب/الفريق على الجهاز. و حصول المدرب على كرت أحمر وابعاده من أرضية البطولة.
سلوك مشين آخر مع التأثير المباشر على النتيجة/ أداء اللاعب/ الفريق - الحضور الخاطئ للشخص الغير مصرح له في الدائرة الداخلية أثناء البطولة	خصم 1.0 (من اللاعب/الفريق على الجهاز. و حصول المدرب على كرت أحمر وابعاده من أرضية البطولة.

ملاحظة : أثناء البطولة بأكملها اذا هناك مدربان و تم استبعاد مدرب فمن الممكن تبديل المدرب بمدرب آخر لمرة واحدة أثناء البطولة بأكملها.

أول مرة لسوء السلوك = كرت أصفر

ثاني مرة لسوء السلوك = كرت أحمر، و يبعد المدرب من باقي مراحل البطولة.

* اذا كان هناك مدرب واحد فإنه يكمل البطولة و لكن ليس له الحق بحضور البطولة الرسمية القادمة التي سوف يقيمها الاتحاد الدولي للجماز (بطولة العالم ، الألعاب الاولمبية).

المادة 4.3 - الاستفسارات و الاحتجاجات

الرجاء الرجوع الى اللائحة الفنية

المادة 5.3 - قسم المدربين

باسم جميع المدربين و الأعضاء الآخرين المشاركين، أتعهد بالالتزام بالأخلاق الرياضية حسب القواعد الاساسية للأولمبياد. و سوف نتقف اللاعبين على التمسك باللعب العادل و الابتعاد عن تعاطي الممنوعات و احترام المشاركة في جميع البطولات و قوانين الاتحاد الدولي التي تدير بطولات العالم.

الفصل الرابع

قوانين للجنة الفنية

مادة 1.4 رئيس اللجنة الفنية

رئيس اللجنة الفنية أو من يمثله سوف يعمل كرئيس للجنة الحكام العليا . و مسئوليتاهم و من يكون في اللجنة العليا للحكام كالتالي:

(a) التوجيه الفني العام للبطولة كما هو موضح في اللوائح الفنية للاتحاد الدولي للجماز.

(b) دعوة جميع الحكام للاجتماع و ترأسه.

(c) تطبيق شروط الحكام و اللوائح لتلك البطولة

(d) التعامل مع طلبات تحديد الصعوبات للحركات الجديدة و رفع جهاز العقلة و ترك قاعة البطولة و الاحداث التي تظهر في البطولة و هذه القرارات تتخذ من قبل اللجنة الفنية.

(e) التأكد من احترام ما تم نشره في خطة العمل.

(f) مراقبة عمل مراقبي الأجهزة و التدخل اذا دعت الحاجة. ما عدا في حالة الاحتجاج، أخطاء الوقت و الخطوط. عادة لا يتم تغيير الدرجة بعد ظهورها على لوحة ظهور الدرجة.

(g) التعامل مع الاحتجاجات حسب القانون.

(h) التعاون مع أعضاء اللجنة العليا للحكام و التأكد من تحذير أو تبديل أي حكم يعتبر تحكيمه غير مرضي أو نقض قسم الحكام.

(i) قيادة تحليل الفيديو (بعد البطولة) مع اللجنة الفنية لتحديد الأخطاء التي وقعت في التحكيم و ارسال تقييم التحكيم للجنة الانضباط.

(j) مراقبة فحص ارتفاعات الأجهزة حسب مواصفات الاتحاد الدولي.

(k) في الحالات الخاصة و الغير اعتيادية من الممكن تعيين حكم لتلك البطولة.
(i) ارسال تقرير للجنة التنفيذية للاتحاد الدولي و التي لا بد ان ترسل الى سكرتارية الاتحاد الدولي بأسرع وقت ممكن و لكن ليس أكثر من 30 يوم و التقرير سوف يحتوى على المعلومات التالية.

- الملاحظات العامة عن البطولة و الاحداث الخاصة التي حصلت و الاستنتاجات للمستقبل.
- التحليل بالتفصيل للحكام المتميزين و الاقتراح لمكافأة أفضل الحكام و عقوبات على الحكام ذو الأداء الغير مرضي الذين لا يستوفون التوقعات خلال 3 أشهر.

- كتاب سجل مفصل بالتدخلات (تغيير الدرجة قبل و بعد الاعلان).
- التحليل الفني لدرجات حكام لجنة D.

مادة 2.4 أعضاء اللجنة الفنية

أثناء كل مرحلة في البطولة أعضاء اللجنة الفنية أو من يمثلهم سوف يخدمون كأعضاء في لجنة الحكام العليا و مراقبين على كل الأجهزة. ومسئوليتهم:-
(a) المشاركة في الاشراف على اجتماع الحكام و جلسات التعليمات و ارشاد الحكام على العمل الصحيح في التحكم على الأجهزة.
(b) تطبيق " قانون التحكم " و ضبطه بشكل عادل و مستقيم و متوافق بشكل كامل مع القوانين الحالية و معاييرها.
(c) تسجيل محتوى البرنامج بكامله بطريقة الرموز.
(d) جمع درجة D و درجة الخصومات E لغرض تقييم لجنة D و E .
(e) مراقبة التقييم الكامل و الدرجة النهائية لكل تمرين.
(f) فحص الأجهزة المستخدمة في التدريب و الأحماء و البطولة حسب مواصفات الاتحاد الدولي.

الفصل الخامس

اللائحة و مسؤوليات و تركيب لجان الأجهزة

مادة 1.5 المسئوليات

كل حكم مسؤول بشكل كامل عن درجته. و جميع الحكام الذين على الجهاز مسؤوليتهم كالتالي:-

(a) لهم معرفة بشكل كامل في:

- القوانين الفنية للاتحاد الدولي

- القانون الدولي للتحكيم

- قوانين الحكام للاتحاد الدولي

- أي معلومات فنية ضرورية للقيام في عمل التحكيم أثناء البطولة.

(b) أن تكون له معرفة كاملة في الجمار الحديث و يفهم المعنى و الغرض ، و يفسر و يطبق كل قانون.

(c) أن يحضر جميع الدورات التعليمية و اجتماعات الحكام حسب الجدول، و يحضر الى صالة التدريب في البطولات الرسمية للاتحاد لدولي للجمبار. (و يستثنى منها الأشياء التي لا يمكن تجنبها و الاتحاد الدولي يأخذ قرار بها).

(d) الالتزام بالتنظيمات الخاصة أو التحكيمية المتعلقة بالتعليمات المعطاة من المفوضين بإدارة البطولة. (تعليمات نظام الدرجات).

(e) المشاركة في تدريبات اللاعبين على المنصة ليست اجبارية على جميع الحكام الا اذا تم الإشارة بذلك في التوجيهات.

(f) أن يكون مستعدا للتحكيم على جميع الأجهزة بشكل تام.

(g) أن يكون متمكنا من أداء الواجبات الضرورية المختلفة والتي تتضمن :

* أن يكمل ورقة الدرجات بشكل صحيح.

* استخدام الكمبيوتر أو جهاز آلي .

* يسهل سريان البطولة بشكل فعال.

(h) أن يكون مستعدا و مرتاحا و يقضا و حاضرا قبل البطولة على الأقل بساعة أو حسب تعليمات خطة العمل.

(i) ارتداء ملابس مناسبة (بدلة زرقاء داكنة، قميص أبيض مع رباط عنق) ما عدا اللبس في الأولمبياد و الذي سوف يزود به الحكم من قبل اللجنة التنظيمية .

أثناء البطولة يجب على الحكم:

(a) التصرف بسلوك محترف و اخلاقي بجميع الاوقات. و يقدم مثال على السلوك الأخلاقي الغير متحيز.

(b) يقوم بالواجبات المحددة التي في المادة 4.5.

(c) أن يقيم كل تمرين بموضوعية و دقة و عدالة و بسرعة و في حالة الشك تعطي الفائزة للاعب.

(d) الحفاظ على سجله الشخصي بدرجات اللاعبين.

e) البقاء في المقعد المخصص له (الا في حالة موافقة رئيس الجهاز D1. و الامتناع عن الاتصال أو مناقشة اللاعب ، المدربين ، رؤساء الوفود أو حكام آخرين. عقوبات تقع على الحكام للتقييم الغير مناسب و السلوك الغير مناسب حسب النسخة الحديثة للقانون أو اللانحة الفنية المطبقة لتلك البطولة.

مادة 2.5 حقوق

في حالة تدخل اللجنة العليا ، فالحكم له الحق في شرح درجته و الموافقة أو عدمها لتغيير الدرجة. و في حالة عدم الاتفاق من الممكن أن تفرض اللجنة العيا للحكام عليه و تغيير الدرجة و سوف يبلغ بذلك .

في حالة اتخاذ قرار اعتباطي ضد الحكم فالحكم له الحق في الاعتراض:

a) للجنة العليا للحكام اذا كان القرار متخذ من مراقب الجهاز.

b) للجنة الاستئناف اذا كان القرار متخذ من اللجنة العليا.

مادة 3.5 تركيب لجنة الحكام على الأجهزة

لجنة الأجهزة مكونة من:-

للبطولات الرسمية للاتحاد الدولي و بطولات العالم و الاولمبياد، لجنة الجهاز مكونة من لجنة D و لجنة E.

- يتم اختيار و تعيين حكام D من قبل اللجنة الفنية طبقا لأحدث شروط اللجنة الفنية.

- يتم اختيار حكام E بالقرعة تحت اشراف اللجنة الفنية طبقا للشروط الحديثة للجنة الفنية أو حسب قوانين لائحة اللجنة الفنية التي تدير البطولة.

تركيب حكام الجهاز لمختلف أنواع البطولات كما يلي:

بطولات أخرى	بطولة العالم و الاولمبياد
الرجاء الرجوع الى قوانين الحكام العامة	9 حكام 2 حكم في لجنة D 7 حكم في لجنة E

حكام الخطوط و الوقت :

- 2 حكم خط للحركات الأرضية

- 1 حكم خط لجهاز طاولة القفز

- 1 حكم وقت لاحتساب الوقت على جهاز الحركات الأرضية

من الممكن تعديل عدد الحكام في البطولات الدولية الأخرى و الوطنية و المحلية.

المادة 4.5 وظيفة حكام الجهاز

المادة 1.4.5 وظيفة حكام لجنة D

(a) لجنة حكام D ، كل حكم من هذه اللجنة يسجل تمرين اللاعب كاملا بالرموز و كل واحدا منهم يقيم التمرين معتمدا على نفسه من دون تحيز ومن ثم يتم وضع درجة D النهائية و يسمح بالنقاش بينهم.

(b) حكام لجنة D هم الذين يدخلون درجة D في الكمبيوتر.

(c) درجة D تتكون من: - قيمة صعوبة الحركات حسب الجدول في القانون.

- قيمة الربط حسب القانون الخاص لكل جهاز.

- عدد و قيمة المجموعة الحركية المنفذة.

- مكافأة للهبوط الثابت

وظيفة حكم D1

(a) يعمل كوسيط بين حكام الجهاز و مراقب الجهاز، وسوف يعمل المراقب بالاتصال مع مراقب رئيس الحكام عند الضرورة.

(b) ينسق العمل بين حكام الخطوط و الميقاتي و السكرتارية.

(c) التأكد من سير العمل بفاعليه على الجهاز بالإضافة الى مدة وقت الأحماء.

(d) إظهار الاشارة الخضراء أو إشارة توضيحية اخرى ليبلغ اللاعب بأن عليه بدء التمرين خلال 30 ثانية.

(e) التأكد من خصم النقاط من درجة اللاعب النهائية بسبب الأخطاء كسوء السلوك و تجاوز الوقت المسموح و خصومات الخطوط قبل اظهار الدرجة النهائية.

(f) التأكد من تطبيق الخصم الصحيح للتمرين القصير.

(g) للتأكد من تطبيق الخصومات: -

- الاخفاق في تقديم نفسه للحكم كرفع اليد قبل و بعد التمرين.

- أداء حركة غير موجودة صفر (0) للقفزة.

- المساعدة أثناء : القفز و التمرين و حركة النهاية.

(h) التأكد من تطبيق إضافة 0.1 عشر لحالة الهبوط الثابت و صحته على أساس القانون الخاص.

وظيفة حكام لجنة D بعد البطولة:

- تسليم تقرير مكتوب يوجه الى رئيس اللجنة الفنية بالمعلومات التالية:
- عمل جدول بالانتهاكات التي حدثت و الغموض و القرارات المشكوك بها و عليها أسئلة مع كتابة رقم و اسم اللاعب.
- كتابة محتوى جميع التمارين بإحدى اللغات الرسمية في الاتحاد موجه الى رئيس اللجنة الفنية و مراقب الجهاز في اللجنة العليا خلال 2 اسبوع من البطولة .

المادة 2.4.5 وظيفة لجنة حكام E

- (a) عليهم ملاحظة التمرين والانتباه للأخطاء و تطبيق الخصومات المناسبة بشكل صحيح و كل حكم يعتمد على نفسه من دون نقاش الحكام الآخرين.
- (b) عليهم تسجيل الخصومات التالية:

* أخطاء عامة

* الأخطاء الفنية

* أخطاء الأوضاع

(c) عليهم اكمال تعبئة ورقة الخصومات مع التوقيع عليها أو ادخال الخصم في جهاز الكمبيوتر.

(d) يجب عليهم التمكن من تجهيز سجل خاص بهم بتقييم جميع تمارين اللاعبين.

المادة 5.5 وظيفة حكام الخطوط و الوقت و السكرتارية

1.5.5 وظيفة حكام الخطوط و الوقت

يتم اختيار حكام الخطوط و الوقت عن طريق القرعة و مهمتهم كالتالي: (حكام الخط)

* ملاحظة اللاعب عند اخذ خطوات خارج منطقة الارضي و رفع العلم الأحمر عند وقوع اللاعب في الخطأ.

* إبلاغ حكم D1 بالمخالفة و الخصم و توقيع ورقة الخصم و تسليمها.

* يحدد عدد القفزات أثناء الإحماء على جهاز طاولة القفز .

المطلوب من حكم الوقت

* توقيت مدة تمرين اللاعب على جهاز الحركات الأرضية.

* إطلاق اشارة صوتيه للاعب عند 60 ثانية و 70 ثانية على جهاز الحركات الأرضية.

* التأكد من الإلتزام بالوقت على جهاز المتوازي.

* إبلاغ حكم D1 لأي انتهاك للوقت و كتابة خصم الوقت و توقيع الورقة و تسليمها.

* في حالة عدم توفر الكمبيوتر يجب على حكم الوقت كتابة الوقت الذي تجاوزه اللاعب بدقة.

2.5.5 وظيفة السكرتارية

السكرتارية عليهم معرفة استخدام الكمبيوتر و هم عادة يتم تعيينهم عن طريق منظمي البطولة تحت مسؤولية حكم D1 وهم مسؤولين عن صحة المعلومات الداخلة في الكمبيوتر.

* الالتزام بادخال أسماء لاعبين الفريق بالترتيب الصحيح.

* إشغال الاضاءة الحمراء و الخضراء.

* إظهار الدرجة على اللوحة بشكل صحيح.

* احتساب وقت مدة السقوط.

* الضغط على زر بدء التمرين لظهور الضوء الأخضر و إعلام اللاعب ببدء تمرينه.

المادة 6.5 ترتيب جلوس الحكام

يجلس الحكام في مكان و على مسافة تسمح لهم بالقيام بواجبات التقييم من دون اعاقتهم لمشاهدة اللاعب.

* لجنة حكم D يجب عليهم الجلوس على نسق واحد من منتصف الجهاز.

* يجلس الميقاتي عند حكم الجهاز على أي جانب.

* يجلس حكما الخطين لجهاز الحركات الأرضية عند الزاويتين المتقابلتين و يلاحظ كل حكم الخطين القريبين عليه.

* على حكم الخط على جهاز طاولة القفز الجلوس عند الخط البعيد لمنطقة هبوط اللاعب.

* يجلس حكم لجنة حكم E باتجاه عقارب الساعة حول الجهاز، يبدأ من يسار حكم - D أو يجلس الحكام على خط مستقيم ، حكم E3, E2, E1, D2

يجلسون على يسار حكم D1 أما على يمينه فيجلس السكرتير و حكم E4, E5, E6, E7.

* الاختلاف في ترتيب جلوس الحكام جائز حسب الظروف المتاحة في صالة البطولة .

المادة 7.5 قسم الحكام (اللائحة الفنية 12.7)

في البطولات الرسمية للاتحاد الدولي أو البطولات الأخرى المهمة، يقسم الحكام و لجنة التحكيم على أن يحترموا شروط قسم الحكام و هو كالتالي:
باسم جميع الحكام و المسؤولين ، أتعهد بالمشاركة في بطولة العالم (أو أية بطولة أو حدث رسمي للاتحاد الدولي) بكامل الحيادية و احترام القوانين و إلتمزم بها بروح رياضية عالية.

المادة 8.5 تسمية الحركات الجديدة

- * أداء الحركة لأول مرة في بطولات مجموعات الاتحاد الدولي (1،2،3) بوجود أعضاء أو من غير وجود أعضاء اللجنة الفنية أو أشخاص رسميين في الاتحاد الدولي.
- * حركات ذات صعوبة C وأعلى و تؤدي من غير سقوط لتقييمها.
- * سوف تحدد صعوبة الحركة و تسميتها فقط من اللجنة الفنية بعد تحليل أدائها.
- * إذا أكثر من لاعب أدى نفس الحركة الجديدة فسوف تسمى الحركة باسم اللاعبين الذين أدوا الحركة في البطولة.
- * الاتحاد التابع له اللاعب عليه المسؤولية بإرسال تصوير فيديو للحركة الجديدة لرئيس اللجنة الفنية الدولية بعد انتهاء البطولة في أقرب فرصة ممكنة. بالإضافة الى ارسال اللجنة الفنية تصوير الفيديو الرسمي و رسمة الحركة من المدرب اذا موجودة و جميع التفاصيل المؤقتة التي قيمت صعوبة الحركة في تلك البطولة الى رئيس اللجنة الفنية الدولي.

الجزء الثاني تقييم التمرين

الفصل السادس

تقييم تمرين البطولة - المادة 1.6 قانون عام

1. هناك درجتان منفصلتان، درجة صعوبات الحركات D و درجة الخصومات E و من ثم يتم جمعهم على كل جهاز.
- * حكام لجنة D هم الذين يحددون محتوى التمرين لإعطاء درجة D أما لجنة E فوظيفتهم الخصم من اللاعب عند وقوعه بأخطاء فنية و أخطاء الأوضاع بجانب أخطاء التركيب في التمرين.
- * تحتوي درجة D على :

قيمة الصعوبة الإضافية المكونة من 8 حركات و يتم اختيار افضل 7 حركات + حركة النهاية و يتم اختيار 4 حركات من كل مجموعة كحد أقصى و إذا احتاج الحكم اختيار 7 حركات التي لها نفس القيمة و لكنها من مجموعات مختلفة فحكام لجنة D عليهم احتساب الحركات التي تخدم مصلحة اللاعب .

مثال 1

I	I	II	III	III	III	III	II	II	IV
A	B	B	B	B	B	C	E	C	D
	B		B	B	B	C	E	C	D

مثال 2 : الحركات الارضية

II	II	I	I	IV	II	III	II	IV	III
A	D	B	D	B	D	D	D	D	D
	<i>D</i>	<i>B</i>	<i>D</i>		<i>D</i>	<i>D</i>	<i>D</i>	<i>D</i>	<i>D</i>

ملاحظة : الصعوبات باللون الداكن و المائلة هي الحركات المحسوبة

- قيمة الربط على اساس القوانين الخاصة لكل جهاز.
- قيمة المتطلبات لكل مجموعة حركية، تؤدي من ضمن ال 8 حركات.
- درجة - E تبدأ من 10 نقاط وهي تقيم عن طريق الخصومات بعشر الدرجة.
- مجموع الخصومات على الاخطاء التنفيذية و الجمالية.
- مجموع الخصومات الفنية و التركيبية للتمرين .
- يلغي الحكم أعلى و أقل درجة من درجات حكام E و تحتسب مجموع الخصومات بعشر النقطة و تخصم للأخطاء التنفيذية و الجمالية الفنية و التركيبية.
- و لتحديد درجة E النهائية سوف ينقص معدل مجموع الخصم من درجات الحكام من 10 نقاط.

تحتسب درجة ال E كالتالي:

- خصومات درجات 7 حكام : متوسط 3 درجات
- خصومات درجات 5 حكام : متوسط 3 درجات
- خصومات درجات 4 حكام : متوسط 2 درجة
- خصومات درجات 3 حكام : متوسط 3 درجات
- خصومات درجات 2 حكام : متوسط 2 درجة

المادة 2.6 تحديد الدرجة النهائية

- 1- الدرجة النهائية للاعب هي إحتساب درجة - D بالإضافة الى درجة - E النهائية.
- 2- القواعد التي تحكم تقييم التمرين و تحدد الدرجة النهائية متطابقة لجميع دورات البطولة الاختيارية (التأهيلية، نهائي الفرق، نهائي الفردي العام ، و نهائي الأجهزة) عدا طاوله القفز فله قوانين خاصة به في نهائي الأجهزة. (انظر فصل 13)
- 3- درجات الفردي العام هي مجموع الدرجات النهائية التي حصل عليها اللاعب على الأجهزة الستة.
- 4- درجة الفريق تجمع حسب اللائحة الفنية الحديثة التي تدار بها البطولة.
- 5- التأهل و المشاركة في نهائي الفرق ، نهائي الفردي العام و نهائي الأجهزة تتم حسب اللوائح الفنية الحالية التي تدار بها البطولة.
- 6- - عادة تحتسب الدرجة النهائية من موظف جامع الدرجات و لكن الدرجة يجب أن تؤكد من مراقب الجهاز قبل أن تعلن.

7. في بطولات الاتحاد الدولي الرسمية، سوف تظهر الدرجة الفردية لدرجة - D من لجنة حكام - D. و الدرجة النهائية لدرجة E بواسطة جهاز اظهار النتيجة و التي تبين خصومات كل حكم من لجنة حكام E و درجة D و الدرجة النهائية.

المادة 3.6 - التمرين القصير

يحصل اللاعب على 10 نقاط لتمرينه كحد أعلى . و لجنة حكام D سوف تخصم على التمرين القصير من الدرجة النهائية على حسب الجدول التالي :

عدد الحركات	الخصومات
8	0
7	0
6	0
5	3.0
4	4.0
3	5.0
2	6.0
1	7.0
0	10

الفصل السابع

اللائحة التي تحكم درجة D

المادة 1.7 الصعوبات

1- تحتسب قيمة الصعوبات التالية على جهاز الحركات الأرضية، و حصان الحلق، و الحلق، و المتوازي و العقلة في جميع البطولات:

قيمة الأجزاء	A	B	C	D	E	F	G	H	I	J
القيمة	0.10	0.20	0.30	0.40	0.50	0.60	0.70	0.80	0.90	1.00

- 2- الحركات الفردية فقط تكون في جدول الصعوبات. كل حركة أعطيت لها رقم تعريفي و قيمة.
- 3- الحركات الغير موجودة في جدول الصعوبات يجب أن تقدم إلى رئيس اللجنة العليا للحكام قبل 24 ساعة من بدء البطولة وفي البطولات الرسمية للاتحاد الدولي للجمباز. و الصعوبات المؤقتة يمكن تحديدها من قبل اللجنة الفنية في البطولات الدولية و القومية و المحلية.
- 4- يمكن تكرار الحركة التي تحمل الرقم التعريفي نفسه و لكن تكرار الحركة لا تساهم في درجة D . (انظر اللوائح التي تحدد التكرار لجهاز حصان الحلق و الحلق في الفصليين 11 و 12).
- 5- الحركات الغير موجودة في القانون تعتبر حركات ليس لها قيمة.

المادة 2.7 المجموعة الحركية و متطلبات النهاية

- 1- مع تصنيف التقييم، يُقيم الحكم سلسلة الحركات المطلوبة بالإضافة إلى مواهب اللاعب الشخصية و قدراته الفنية بقصد الزيادة في قيمة أو جمال الحركات المتنوعة في تركيب التمرين.
- 2- يؤدي اللاعب حركات من ثلاث مجموعات ، مجموعة 1 – 2 – 3 و حركة نهاية ، ما عدا جهاز الحركات الأرضية فالنهاية تسمى بالمجموعة 4.
- 3- يجب أن يحتوي تمرين اللاعب على الأقل حركة واحدة من كل مجموعة من المجموعات الثلاثة. و حركة من مجموعة 4 للحركات الأرضية.
- 4- أن تتوافق الحركة التي تم تنفيذها من المجموعة الحركية في جدول الصعوبات.
- 5- كل حركة توفى بمطلب المجموعة الحركية ذات صعوبة D أو أعلى تمنح 0.5 من لجنة D و هي حركات محسوبة (من ضمن 7 حركات (8 على جهاز الأرضي) .
- 6- يتم منح 0.3 لحركات المجموعة الثانية و الثالثة ذات صعوبة A B' C' من قبل لجنة حكام D ما عدا أداء أي صعوبة من المجموعة الأولى فتمنح 0.5 لجميع الأجهزة.
- 7- كل تمرين ما عدا طاولة القفز على اللاعب أن ينتهي بنهاية قانونية من مجموعة النهاية و الهبوط على الأرجل. (انظر فصل 10 و 13 للشروط الخاصة بالنسبة للحركات الأرضية و حصان القفز).
- 8- بالنسبة الى الحركات من مجموعة النهاية سوف يطبق القانون التالي حيث ان قيمة صعوبة الحركة تساوي قيمة المجموعة على سبيل المثال اذا أدى اللاعب حركة نهاية قيمتها 0.6 فإن اللاعب يحصل على 0.6 من مجموعة النهاية. هالقانون لا يطبق على جهاز الحركات الأرضية.
- 9- سيتم منح اللاعب على مكافأة 0.1 من قبل لجنة D عند الوقوف بثبات كامل لحركات النهاية التي لا نقل قيمتها عن C (و كذلك بالنسبة لطاولة القفز و السالتو) ما عدا حصان الحلق. و الخصومات الأخرى مثل فتح الرجلين عند الهبوط ، حركة اليدين و نقص في الاستعداد للهبوط و لا يمنع منح اللاعب 0.1 للثبات و لكن اذا الكعبين تحركوا فلن يحصل اللاعب على 0.1 .

المادة 3.7 نقاط الربط

- 1- يمنح عامل التقييم حكام لجنة - D القدرة على منح نقاط لحالات الربط الخاصة. و هذه النقاط تخدم الأداء الأفضل الذي يحتوي على ربط خاص بين الحركات و التي يتم توضيحها على كل جهاز.
- 2- نقاط المحسنات تمنح فقط لأداء الحركات ذات القيمة العالية المعترف فيها و التي تؤدي من دون سقوط.

المادة 4.7 تقييم لجنة الحكام - D

- 1- لجنة حكام - D هي المسؤولة عن تقييم محتوى التمرين و تحدد القيمة الصحيحة لدرجة D على كل جهاز كما تم تعريفه في الفصلين 10 الى 15 ما عدا الحالات التي تم تحديدها في المادة 4.7. و لجنة الحكام ملزمة بالاعتراف و احتساب كل حركة يؤديها اللاعب بشكل صحيح
- 2- من المتوقع أن يحتوي تمرين اللاعب فقط على الصعوبات التي يمكن أن يؤديها بطريقة كاملة و بأمان مع درجة عالية من المهارة و البراعة الفنية. و أما اذا كان أداء الحركة ضعيفا جدا فإنه لن يتم الاعتراف بها من قبل لجنة حكام - D و سوف تقوم لجنة حكام -E بالخصم على اللاعب.
- 3- يجب أن تنتهي كل حركة مُعرفة بنهاية كاملة أو أن يكون الأداء بشكل مُتقن.
- 4- الحركة التي لا يمكن يعترف بها من قبل لجنة حكام D لا تحصل على قيمة.
- 5- لا تعترف لجنة حكام D بالحركة إذا انحرفت بشكل واضح من خلال الأداء الذي تم وصفه. و لا يعترف بالحركة ولا تحتسب للأسباب التالية (ليس من الضروري محددة بالأسباب التالية):
 - a) على جهاز الحركات الأرضية إذا كانت بداية الحركة أديت من خارج منطقة الأرضي (انظر قسم 10 المادة 3a.1.2.10).
 - b) إذا أدى اللاعب قفزة غير محددة في المادة 13 على جهاز طاولة القفز.
 - c) إذا أدى اللاعب الحركة على جهاز العقلة مستخدما الرجلين أو رجلاه على البار (انظر قسم 15).
 - d) إذا كان ثبات الحركة مع فتح الرجلين على أي جهاز ولم تكن الحركة موجودة في جدول الصعوبات .
 - e) إذا تغير أداء الحركة ولم يكن من الممكن تحديد رقمها في جدول الصعوبات أو القيمة (انظر ملحق 3.i) على سبيل المثال:
 - i. أداء حركة قوة باستخدام المرجحة أو بالعكس بشكل كامل تقريبا.
 - ii. أداء حركة ووضع الجسم مستقيم والجسم به ثني واضح أو منحنى (بايك) أو بالعكس. في مثل هذه الحالة تعطى الحركة عادة قيمة الحركة كما أديت.
 - iii. أداء اللاعب لحركة قوة مع فتح الرجلين و هذه الحركة عادة تؤدي مع ضم الرجلين.
 - iv. أداء حركة ثبات بالقوة مع ثني واضح للذراعين .
 - v. الحركة من أو إلى الوقوف على اليدين على جهاز الحلق و التي تثبت عن طريق وضع القدمين أو الساقين على الحبل.
 - f) إذا اكتملت الحركة مع مساعدة المدرب.
 - g) إذا سقط اللاعب من أو على الجهاز أثناء الحركة أو غير أداء الحركة أو انقطعت بشكل ما.
 - h) إذا سقط اللاعب على أو من الجهاز أثناء الحركة من دون الوصول لوضع النهاية التي تسمح على الأقل بالاستمرار في أداء مرجحة أو فشل بإظهار التحكم بالحركة أثناء الهبوط أو إعادة المسك.
 - i) إذا حركة الثبات بالقوة أو حركة ثبات بسيطة لم تثبت.
 - j) إذا أديت حركة الضغط أو السحب من حركة ثبات بالقوة التي لم يتم التعرف عليها أو احتسابها لأي سبب.

- (k) إذا أديت حركة اللف على معظم الأجهزة بزيادة أو نقص في اللف بأكثر من 90 درجة أو إذا تم أداء حركة المرجحة عن الوضع النهائي التام بأكثر من 45 درجة (راجع أيضا ملحق i.3.A) و في بعض الأحيان قد يؤدي نقص اللف بأكثر من 90 درجة الى الاعتراف بقيمة أقل للقفزة / الحركة من قبل لجنة حكام D.
- (l) على حسان الحلق إذا انحرفت حركات الارتكاز الطولي أو الارتكاز الجانبي عن الارتكاز الصحيح بـ 45 درجة للجزء الأكبر للحركة.
- (m) إذا انحرفت أوضاع الثبات بالقوة أو أوضاع الثبات البسيطة على أي من الأجهزة عن وضع الجسم الأفقي الصحيح، الذراعين ، الرجلين بـ 45 درجة .
- 6- في جميع الحالات تبني لجنة حكام D قراراتها على مفهوم لعبة الجميز و تقرر لمصلحة رياضة الجميز.
- 7- الحركة التي تؤدي بشكل ضعيف والتي لا يمكن معرفتها من قبل لجنة حكام D وكذلك تخصم لجنة حكام E بشدة .
- 8- الحركات ذات القيمة الأكبر هي التي تحسب أولا في حالة التكرار الخاص.

المادة 5.7 التكرار

1. لا يمكن تكرار التمرين إلا في حالة اضطرار اللاعب لوقف تمرينه لأسباب خارجة عن إرادته.
2. إذا سقط اللاعب على أو من الجهاز فإنه يستطيع الاختيار بين الاستمرار في تمرينه من السقوط. أو إعادة الحركة المفقودة حتى تحتسب و الاستمرار من تلك النقطة. (انظر المادة 5.2.9)
3. ليس هناك حركة (من نفس رقم تعريف الحركة) يمكن إعادتها لاحتساب الصعوبة أو نقاط الربط . وهذا ينطبق أيضا على حركات الربط (عدا بعض الحركات المتكررة على حسان الحلق كالدوائر (فلنكات) على الحلقات التي تزيد من القيمة إذا أديت مرتين في تركيبات خاصة (انظر قسم 11 و 12)
4. إذا لم يعترف بصعوبة الحركة لأي سبب فهذه الحركة لن تستطيع أيضا أن تفي بالمتطلبات الخاصة للمجموعة الحركية.

المادة 6.7 تقييم لجنة الحكام - D

عمل لجنة حكام D	أداء اللاعب
عدم الاعتراف بالصعوبة	أخطاء تؤدي إلى عدم الاعتراف (انظر المادتين 7.4 و 9.4)
عدم الاعتراف في الصعوبة	المساعدة من المدرب في إكمال حركة
عدم الاعتراف في الحركة في الصعوبة	عدم الثبات
يسمح بإعادتها و لكن لا تعطى قيمة	تكرار الحركة
عدم الاعتراف بالنهاية و لا تحقق متطلب مجموعة النهاية.	الدفع بالرجل للنهاية أو حركات أخرى للنهاية غير قانونية
عدم الاعتراف بالحركة	حركات ممنوعة أخرى

الفصل الثامن

اللوائح التي تحكم درجة E

مادة 1.8 وصف أداء التمرين

1- يحتوي أداء التمرين على عناصر ذات طابع قانوني مستخلصة من أداء الجمباز الحديث و ينتج عن غيابها خصم من قبل لجنة - E هذه العناصر هي:

(a) الأداء الفني و التنفيذ الجمالي و التوقعات العامة لتكوين التمرين.

2- القيمة العليا للتمرين هي 10 نقاط.

المادة 2.8 حساب خصومات لجنة الحكام - E

1- يحكم حكام لجنة - E التمرين و يحددون الخصومات مستقلين عن الحكام الآخرين و عليهم تحديد الخصومات خلال 20 ثانية من بعد إكمال اللاعب لتمرينه .

2- كل تمرين يقيم بالاستناد إلى توقعات الأداء الكامل . و أي انحراف عن هذه التوقعات يكون له خصم .

(a) مجموع الخصومات لأخطاء الأداء و تركيب التمرين هو 10.0 نقطة كحد أقصى لكل تمرين.

مادة 3.8 تعليمات للاعب

1- يجب أن يحتوي تمرين اللاعب على الحركات التي يستطيع أن يؤديها بأمان كامل و درجة عالية من الإتقان و الجمال فقط و تقع المسؤولية كاملة عليه من حيث الأمان . و لجنة الحكام E مطالبة بالخصم بشدة على الأخطاء الفنية و الجمالية .

2. يجب على اللاعب عدم المحاولة في زيادة الصعوبة أو قيمة درجة D على حساب الأداء الفني و الجمالي للحركة.
3. يجب أن تبدأ كل البدايات من وضع الوقوف الأساسي البسيط، ، أو من جري قصير (عدا المتوازي و العقلة) ، أو من التعلق الثابت. و لا يمكن للحركات التمهيدية أو الوسيطة أن تسبق البداية. و هذه القوانين لا تطبق على حسان القفز لوجود قواعد محددة تطبق على هذا الجهاز.
4. النهاية في جميع الأجهزة و كذلك في جهاز الحركات الأرضية و حسان القفز يجب أن تنتهي الحركة بوضع الوقوف على القدمين معا. و لا يسمح بدفع الجهاز بالقدم لتنفيذ النهاية. و يستثنى بذلك جهاز الحركات الأرضية.

الفصل التاسع توجيهات فنية

مادة 1.9 تقييم لجنة حكام E

1. لجنة الحكام E هي المسؤولة عن تقييم جميع جوانب الأداء الجمالي و الفني للتمرين و المتوافق مع تركيب التمرين المتوقع للجهاز. و في كل حالة تطلب لجنة الحكام E أن تؤدي الحركات بإتقان و أوضاع نهاية متقنة (انظر إلى الملحق 2.A).
2. لجنة حكام E لا تهتم بالصعوبات التي يؤديها اللاعب و لجنة الحكام E مطالبة بالخصم بشفة لأي خطأ بغض النظر عن صعوبة الحركة أو الربط بين الحركات .
3. يجب على لجنة حكام E و لجنة حكام D معرفة آخر المعلومات في الجباز الحديث في كل الأوقات و التوقعات الحديثة لأداء الحركة. و يجب عليهم معرفة المعايير المتغيرة كلما تطورت الحركة. و في هذا السياق يجب عليهم معرفة ما هو محتمل، و ما هو متوقع و معقول ، و ما هي الاستثناءات ، و ما هو الانطباع الخاص للحركة (انظر الملحق 4A)
4. يجب على لجنة التحكيم E عدم الخصم لبعض الحركات التي ليس بها أخطاء ، والتي تؤدي لإعطاء انطباع خاص أو لغرض خاص. و على سبيل المثال:
 - i- المرجحة الكبيرة على جهاز العقلة دائمة التعديل استعدادا لحركات الفلته و النهاية و لا يجب الخصم عليها كونها لم تمر أثناء الوقوف على اليدين إلا إذا كانت غير ضرورية أو مبالغا بها كانتهاك للتوقعات الجمالية و الفنية.
5. إذا كان هناك حكم في لجنة الحكام E غير قادر على التوصل إلى قرار لأي سبب ، فيجب على الحكم في حالة الشك إعطاء الفائدة للاعب.
6. لجنة الحكام E ملزمة بالخصم مرتين في أخطاء الحركة لخطئين مختلفين متميزين في حالة أداء اللاعب لحركة بها خطئين في الأداء الجمالي و الفني. على سبيل المثال: ستوزكوهار (فرور توست) على المتوازي يمكن أن تتعرض للخصم لعدم كفاية السعة و لثني الركبة.

مادة 2.9 حدود الأداء الفني وأخطاء أوضاع الجسم

1. تحدد كل حركة بوضع نهائي كامل أو يتم الأداء بكمال. (راجع الملاحق)
2. تعتبر كافة الانحرافات عن الأداء الصحيح أخطاء في الأداء، و يجب أن تحكم وفقا لذلك من الحكام. و يحدد مجموع الخصم للأخطاء الصغيرة ، متوسطة أو كبيرة من درجة الانحراف عن وضع الأداء الصحيح. و الخصم نفسه يطبق كل مرة حسب شدة الانحناء ، سواء كان في الذراع أو الرجلين أو الجسم.

3. يطبق الخصم التالي لكل انحراف جمالي أو فني عن الأداء الكامل المتوقع و تحتسب هذه الخصومات بغض النظر عن صعوبة الحركة أو التمرين .

خطأ صغير	0.1
خطأ متوسط	0.3
خطأ كبير	0.5
سقوط	1.0

- الأخطاء الصغيرة : (الخصم = 0.1)

- i. أي انحراف ثانوي أو خفيف من نهاية الوضع الكامل أو من الأداء التام.
- ii. أي تعديل خفيف لليدين ، القدمين، أو وضع الجسم.
- iii. أي تجاوز خفيف آخر عكس الأداء المتوقع الكامل و الجمالي.

-b الأخطاء المتوسطة: (الخصم = 3.0)

- i. أي انحراف ملحوظ أو مميز من نهاية الوضع الكامل أو من الأداء الكامل.
- ii. أي تعديل ملحوظ أو مميز لليدين، القدمين، أو وضع الجسم.
- iii. أي تجاوز ملحوظ أو مميز مخالف للأداء المتوقع الفني و الجمالي .

-c الأخطاء الكبيرة: (الخصم = 0.5)

- i. أي انحراف شديد أو رئيسي من نهاية الوضع الكامل و من التنفيذ الكامل.
- ii. أي تعديل شديد أو رئيسي لليد أو القدمين أو الجسم.
- iii. أي مرجحة وسيطة كاملة.
- iv. أي تجاوز شديد أو رئيسي آخر مخالف لتنفيذ الأداء الفني و الجمالي

-d السقوط و مساعدة المدرب: (1.0)

- i. أي سقوط على أو من الجهاز أثناء الحركة من دون الوصول إلى نهاية الوضع التي تسمح للحركة بالاستمرار و بمرجحة على الأقل (شكل التعلق المميز على جهاز العقلة أو شكل الارتكاز المميز على حضان الحلق بعد الحركة المشار إليها) أو الفشل في ظهور التحكم اللحظي للحركة أثناء الهبوط أو إعادة المسك .
- ii. خصم 1.0 درجة كحد أقصى للحركة التي يسقط اللاعب بها من ضمنها أخذ الخطوات و اللمس أو الارتكاز على الأرض أو المرتبة التي تقود إلى السقوط. و تطبق الخصومات الأخرى بالأداء مثل الارتفاع و فرد الجسم عند الهبوط و عدم الكفاية باللف.

iii- أي مساعدة من قبل المدرب تساهم في إكمال الحركة.

4. على جميع الأجهزة ، لن يخصم على اللاعب عند عدم أدائه حركة نهاية ونزل من الجهاز قاصدا الهبوط على قدميه.
5. بعد السقوط على أو من الجهاز، يمكن للاعب أن يكمل التمرين خلال 30 ثانية و يستطيع أن يؤدي عددا من الحركات أو الصعوبات للرجوع إلى وضع البداية، و لكن هذه الحركات و الصعوبات كلها يجب عليها أن تؤدي بتنفيذ كامل . و يسمح للاعب بتكرار الحركة المفقودة لاحتسابها، ما عدا السقوط أثناء النهاية (ما عدا حصان الحلق) أو طاولة القفز.
6. أخطاء الأداء مثل ثني الركبتين، ثني الذراعين، وقفة سيئة أو وضع الجسم، الإيقاع السيئ ، و السعة السيئة ويخصم للأخطاء المدرجة في المواد 2.9 و 3.9 وفقا لدرجة الخطأ أو الانحراف من الحركة التي تعتبر أدائها الكامل.
7. أخطاء الأداء مثل ثني الذراعين و الساقين أو الجسم و هي مصنفة كما يلي:

خطأ صغير	خطأ وسط	خطأ كبير
ثني بسيط	خطأ قوي	خطأ شديد

لمعرفة الاختلاف بين الأخطاء طبق مبادئ انحراف الزوايا للحركة

الخطأ	زاوية الانحراف	الخصم
ثني بسيط	أكثر من 0 – 45 درجة	0.1
ثني قوي	أكثر من 45 – 90 درجة	0.3
ثني حاد (بالغ الشدة)	أكثر من 90 درجة	0.5 و عدم اعتراف

المستثنى من هذا القانون فقط ما يلي:-

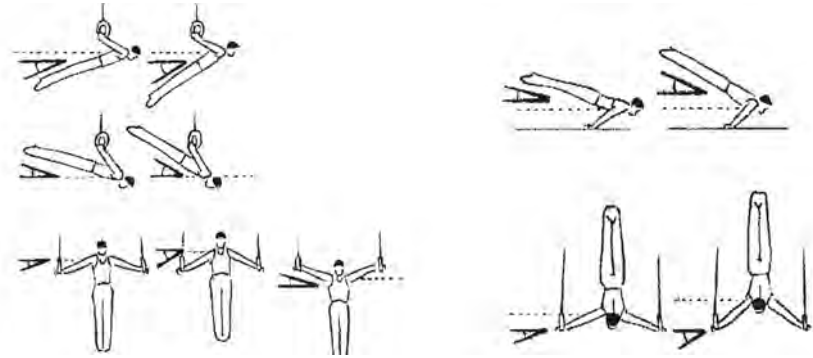
- * جهاز المتوازي، ثني الأرجل قبل المستوى الأفقى أثناء حركة المرجحة و حركة موي Moy أو أي حركة كرانند (مرجحة كبيرة) و بعد حركات نوع البافسار (بهافسار).
- * جهاز العقلة ، تعطى خصومات محددة لاستثناءات ثني الأرجل أثناء المرجحة و ثني الذراعين عند حركة الطيران و إعادة مسك البار.

8. خلال الثبات بالقوة أو الضغط بالقوة ، الذراعان ([حيثما كان ذلك مناسباً للجسم) يجب أن يكونا في استقامة أثناء تنفيذ الحركة . إذا تم ثني الزراعين أو الجسم في أي نقطة فسوف يكون الخصم كالأتي :-

الخطأ	زاوية الإنحراف	الخصم
صغير	0 – 15 درجة	0.1
وسط	أكثر من 15 – 30 درجة	0.3
كبير	أكثر من 30 – 45 درجة	0.5
كبير	أكثر من 45 درجة	0.5 و عدم الاعتراف

9. للثبات بالقوة أو وضع ثبات بسيط على الجهاز، يحدد مقدار الخطأ الفني و المتطابق مع الخصم الفني للانحراف الواضح عن وضع الثبات الكامل . مثال

خطأ صغير	خطأ وسط	خطأ كبير
أكثر من 5 – 20 درجة	أكثر من 20 – 45 درجة	أكثر من 45 درجة و عدم اعتراف



10. الضغط من حركة القوة الساكنة والتي ليس لها رقم بجدول الصعوبات لا يعترف بصعوبتها. جزء القوة التالي ممكن الاعتراف فيه إذا استوفى المتطلب الفني للحركة.

11. إذا حصلت حركة الثبات بالقوة السابقة على خصم للخطأ الفني أو الوضع، فسوف يطبق الخصم نفسه حتى 0.30 لحركة الضغط من حركة الثبات بالقوة إذا تم تحديد حركة الضغط التي سهلت لذلك . و يقصد بهذا التفسير فقط حالات الوضع العادي أو الثبات الفني السيئ الذي يجعل حركة الضغط اللاحق أسهل (و لا يقصد الضغط بالقوة من جلسة - L المختلة أو المسكة الخاطئة من أوضاع الثبات لأكثر من 2 ثانية) . هذا الخصم يطبق فقط على خصم على الزاوية العالية على كلتا الحركتين المرتبطتين بالقوة في بعض.

12. يمكن تطبيق الخصم الفني للانحرافات الواضحة من وضع النهاية الكاملة على مهارات المرجحة. ويحدد في معظم الحالات وضع النهاية الكامل كالوقوف على اليدين الكامل، أو أثناء الدوائر (الفلكات) على حصان الحلق أو مثل الارتكاز الصليبي (كروس) الكامل، أو وضع الارتكاز الجانبي الكامل.

و يطبق على حركات المرجحة الحالات التالية:

(a) حركات المرجحة يتوقع أداؤها أثناء المرور بوضعية الوقوف على اليدين و ليس من خلال الوقوف التام على اليدين ومن ثم أداء الحركة لكي لا يكون هناك انقطاع في إيقاع الحركة و ذلك على أجهزة الحركات الأرضية، حصان الحلق، و الحلق، و المتوازي، و العقلة. ولهذا السبب يسمح بانحراف الزاوية الصغيرة حتى 15 درجة من الوقوف على اليدين التام إلى نهاية الحركة. و يحتسب الخصم الصغير إذا كان الانحراف من الوقوف على اليدين بأكثر من 15 إلى 30 درجة .

(b) معظم حركات الدوائر (الفلكات) على حصان الحلق يجب أن تؤدي في، أو من ، أو ضمن 15 درجة لوضع الارتكاز المقاطع و الارتكاز الجانبي. و الخصم المناسب لانحراف الزاوية يأخذ كل مرة من الخطأ الذي يحدث أثناء التمرين. و هذا يعني بأن لجنة الحكام - E سوف تخصم من كل دائرة منحرفة . بينما لا تعترف لجنة الحكام - D بالحركة إذا انحرفت عن اتجاه الارتكاز الصحيح ب 45 درجة أو أكثر للجزء الأكبر من الحركة.

13. أثناء حركات المرجحة التي تؤدي حركة النهاية بوضعية الوقوف على اليدين أو المرور بها أو النهاية في وضع الثبات بالقوة، (انظر 2.15 لمعلومات إضافية على جهاز العقلة) يعاقب الانحراف عن الوضع الصحيح كالتالي:

ليس هناك خصم: إلى 15 درجة

خطأ صغير : أكثر من 15 إلى 30 درجة

خطأ متوسط : أكثر من 30 إلى 45 درجة

خطأ كبير : أكثر من 45 درجة و لا تعترف لجنة حكام - D بالحركة.

ملاحظة: الانحراف في نهاية أوضاع حركات المرجحة بأكثر من 45 درجة (أو حركات اللف بأكثر 90 درجة) و لجنة حكام - E سوف تخصم خصم كبير على اللاعب و لن تعترف بها لجنة حكام - D و على أية حال في بعض الحالات من الممكن لبعض حركات اللف الغير كاملة احتسابها بقيمة أقل اعتمادا على اللغات الكاملة الصحيحة أثناء أداء حركة اللف.

14. على جهاز الحلق، أثناء المرجحة لوضع الثبات، مستوى الاكتاف عليه أن لا يكون أعلى من مستوى الثبات في الوضع النهائي للحركة. فإذا الاكتاف ارتفعت عن وضع مستوى الثبات النهائي فتطبق الخصومات التالية:

أكثر من 5 الى 20 درجة خطأ صغير

أكثر من 20 الى 45 درجة خطأ متوسط

أكثر من 45 درجة خطأ كبير و لجنة D لا تعترف بالحركة

15- جميع حركات الثبات يجب أن تثبت 2 ثانية على الأقل و تحسب من لحظة وضع الوقوف الكامل . و الحركات التي ليس بها ثبات تعاقب بخم كبير و لا يعترف بها من قبل لجنة الحكام - D

ثبات 2 ثانية	0.00 ليس هناك خصومات
أقل من 2 ثانية	0.30 خطأ متوسط
عدم التوقف	0.50 خطأ كبير و عدم الاعتراف

16. هناك خصومات فنية إضافية موجودة في المادة 9.4، و الهبوط الصحيح هو الذي أعد له و ليس الذي وقف اللاعب على رجليه بالحظ. و الحركة يجب أن تؤدي بتكنيك ممتاز و التي أكملها اللاعب بشكل كامل و لديه الوقت بتقليل سرعة الدوران أو تمدد الجسم قبل الهبوط.

17. الهبوط و النهايات على الأرجل من غير خصومات

و بسبب الأمان يستطيع اللاعب الهبوط و رجله مفتوحة (بشكل كافي ليضم الكعبين معا) عند الهبوط من اي حركة سالتو و من الممكن تحديد المسافة ب 10 سم. اذا الرجلين متباعدتين بأكثر من 10 سم سوف يختم عليها من 0.1 أو 0.3 حتى لو يضم الكعبين بعد الهبوط. و يجب على اللاعب ضم الكعبين من غير رفع الجزء الأمامي من القدم و يجب على اللاعب التحكم بكلتا يديه بشكل كامل من غير تحريكهم بدوائر غير ضرورية.

النتيجة	الحركة (من غير خطوات، قفز ، أو تحريك اليدين)
ليس هناك خصم	فتح الرجلين الى (10 سم) بشكل بسيط عند الهبوط و رفع اللاعب كعبيه وضمهم معا من غير تحريك
0.1 خصم للهبوط مع ابتعاد الرجلين عن	فتح الرجلين بشكل بسيط (الى 10 سم) أو أقل من عرض الكتفين عند الهبوط و من ثم يحرك اللاعب
0.3 خصم للهبوط مع ابتعاد الرجلين عن بعضهما	فتح الرجلين أكثر من عرض الكتفين عند الهبوط و اللاعب يرفع احدى القدمين ليضم الرجلين أو عدم ضمهم معا

- جميع الخصومات التنفيذية (الأخطاء التي تحدث في مرحلة الطيران للسالتو أو قصور في مد الجسم استعدادا للهبوط) يجب أن تكون في الاعتبار بجانب متطلبات الهبوط المذكورة اعلاه في الجدول.

18. أثناء الهبوط تحدد الخطوة الصغيرة بمسافة قدم بين مسافة الهبوط و القفزة أو الخطوة. أي مسافة أكثر من ذلك سوف تعتبر قفزة أو خطوة كبيرة و سوف تعتبر خطأ متوسط.

19. يتم تعريف الهبوط المنخفض بأن الوركين أسفل الركبتين و الذي يجب أن يخصم 0.5 للخطأ الفني.

20. خصومات فنية اضافية مذكورة في المادة 4.9 و أيضا في الفصل الخاص لكل جهاز.

المادة 3.9 توقعات تركيب التمرين

1. التوقعات لتركيب التمرين هي التي تكون متوقعة للتمرين والتي تحدد الجوهر الذي نتوقعه و هي كذلك مفهومنا لأداء اللاعب على كل جهاز، كاستغلال مساحة جهاز الحركات الأرضية، و المرجحات من دون توقف ، و عدم التكرار، إلخ. و هي محددة لكل جهاز في الفصل المناسب.

2. أخطاء في تركيب التمرين (و لكن ليست محددة بهذه الأخطاء فقط) :

a - فتح الرجلين بشكل كبير (خطأ متوسط = 0.3):

i- لا يمكن للاعب أداء الحركة مع فتح الرجلين والتي ليس لها غرض مفيد أو التي تؤثر على الأداء الفني . على سبيل المثال الفرورد توست أو البروت pirouette على جهاز المتوازي لا يمكن أدائها مع فتح الرجلين. و على جهاز العقلة و الحلق هناك حركات لا يمكن أدائها مع فتح الرجلين سواء خلفا أو أماما وكذلك على جهاز الحلق مثل الصليب و السوالو و الوقوف على اليدين لا يمكن أن تؤدي بفتح الرجلين . و معظم الحركات المسموح بها و التي يتطلب أدائها فتح الرجلين موجودة في جدول الصعوبات.

b - تكرار الحركات

i. يسمح بتكرار الحركات و لكنها لا تمنح درجات للصعوبات أو الربط بين الحركات و لجنة الحكام - E تقيمها بشكل طبيعي .

c - المرجحات الخلفية ، الخالية ، و الوسيطة (خطأ متوسط 0.3 أو كبير 0.5 ويتم الخصم من لجنة - E)

i - المرجحة الخالية هي المرجحة التي تنتهي دون عمل حركة أو هي التي لا تؤدي بعدها حركة ارتكاز أو وضع التعلق أو القبضة (خطأ متوسط للجنة حكام - E).

ii. المرجحة الوسيطة هي مرجحتان خاليتان متعاقبتان (خطأ كبير للجنة حكام - E).

iii. Layaways هي المرجحات الخلفية من الارتكاز أو على الارتكاز العضدي و هي ببساطة تعكس الاتجاه المعاكس و المرجحة الخلفية للأسفل أو للتعلق الأسفل أو وضع الارتكاز (و كذلك إذا تراكفت مع تبديل بالمسك) و هي تحتسب كخطأ متوسط من لجنة حكام - E.

d) انخفاض الرجلين عند اداء المرجحة للوقوف على اليدين . الجدول يبين الخصومات التي تأخذ من اللاعب عند خفض الأرجل أثناء المرجحة للوقوف على اليدين

انحراف الزاوية من الوضع الأصلي	لجنة D	خصومات حكام E
من 0 الى 15 درجة		خصم صغير = 0.1
أكثر من 15-30 درجة		خصم متوسط = 0.3
أكثر من 30-45 درجة		خصم كبير = 0.5
أكثر من 45 درجة و عدم اعتراف	عدم الاعتراف	خصم كبير 0.5

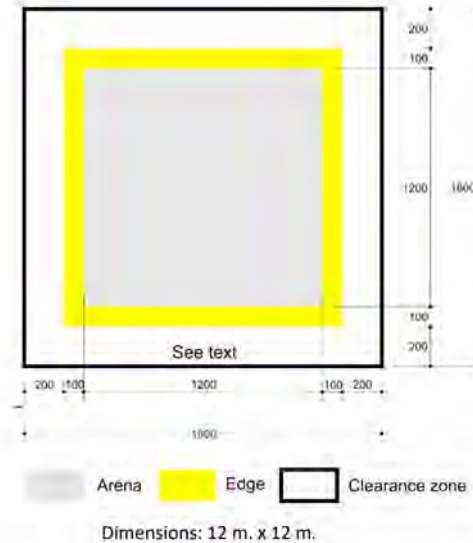
المادة 4.9 خصومات لجنة الحكام - E

هذه الخصومات تطبق على جميع الأجهزة و الحركات الأرضية من قبل لجنة الحكام - E انسجاماً مع الخطأ الذي وقع فيه اللاعب، انظر الفصول من 10 إلى 15 للأخطاء الإضافية و الخصومات المحددة لكل جهاز .

كبير 0.5	وسط 0.3	صغير 0.1	الأخطاء
الأخطاء الفنية و الجمالية			
	+	+	أوضاع غير واضحة (الثني ، الانحناء، المستقيم)
		+	تعديل أو تصحيح وضع اليد أو القبضة لكل مرة
		+	المشي على اليدين أو الوثب (لكل خطوة أو وثبة)
		+	لمس الجهاز أو الأرض
+			ضرب الجهاز أو الأرض
	+		لمس اللاعب و لكن لم يساعده المدرب لإكمال الحركة أثناء التمرين
+			انقطاع الجملة من دون السقوط
+	+	+	ثني الذراعين، ثني الرجلين، تباعد الرجلين
	+	+	الأداء الضعيف أو وضع الجسم أو تعديل الأوضاع في نهاية الحركة.
	أكبر من عرض الكتفين	أقل أو مساو لعرض الكتفين	(شقلبة الهوائية) مع فتح الرجلين أو الركبتين
	أكبر من عرض الكتفين	أقل أو مساو لعرض الكتفين	فتح الرجلين عند الهبوط
		+	عدم الثبات، تعديل الرجلين بشكل ثانوي ، أو مرجحة اليدين عند الهبوط
	عدم توازن بشكل كبير أو خطوة كبيرة أو وثبة أو لمس المرتبة مع يد واحدة أو كلتا اليدين	عدم توازن بشكل خفيف، خطوة صغيرة أو وثبة 0.1 لكل وثبة	فقد التوازن أثناء الهبوط مع عدم السقوط أو الارتكاز على اليدين (خمس 1 درجة كأقصى حد للخطوات و القفزات و الوثبات)
0.5			الهبوط مع نزول الحوض تحت الركبتين (نزول منخفض)
1.0			السقوط أو الارتكاز على يد واحدة أو 2 يد عند أي هبوط
1.0 و عدم اعتراف			السقوط عند الهبوط من دون وصول القدمين أولاً على المرتبة
	+		فتح الرجلين لغير الأداء المتعارف عليه
+	+	+	أخطاء جمالية أخرى

الانحراف في المرجحات الى أو خلال أداء الوقوف على اليدين أو في حركة الدائرة	أكثر من 30-15 درجة	أكثر من 45-30 درجة	أكثر من 45 درجة و عدم إعراف
انحراف الزاوية من وضع الثبات التام	اكثر 5 من الى 20	اكثر من 20 الى 45	أكثر من 45 درجة و عدم اعتراف
الضغط من وضع الثبات السيئ	الخصومات مساوية لحركات و وضع الثبات المكررة (خصم 0.3 كحد أقصى)		
اللف غير المكتمل	حتى 30 درجة	أكثر من 60-30 درجة	أكثر من 90-60 درجة (أكثر من 90 درجة و عدم اعتراف)
نقص في الارتفاع أو السعة لحركة (سالتو) و حركات الطيران	+	+	
الارتكاز الإضافي أو المتوسط على اليد	+		
حركة قوة مع مرجحة و بالعكس (انظر الى الحلق)	+	+	+
مدة ثبات الحركة (2 ثانية)		أقل من 2 ثانية	عدم التوقف و لا يعترف فيها
الانقطاع للحركة التي بها طلوع	+	+	
انخفاض الأرجل للحركة التي فيها طلوع الوقوف على اليدين أو حركة ثبات	0 الى 15 درجة	أكثر من 15 الى 30 درجة	أكثر من 30 الى 45 درجة - عدم اعتراف اذا أكثر من 45 درجة
عدم الثبات أو السقوط من الوقوف على اليدين	+	مرجحة أو اضطراب كبير	
السقوط من أو على الجهاز			1.0
المرجحة الوسيطة أو layaway		نصف أو layaway	كاملة
المساعدة من المدرب في تكملة الحركة			1.0 و عدم الاعتراف من لجنة D
النقص في التمدد بالنسبة لحركة للهبوط	+	+	
أخطاء فنية أخرى	+	+	+

الحركات الأرضية
مساحة جهاز الحركات الأرضية (12x12 م)



المادة 1.10 وصف تمرين الحركات الأرضية

تتكون الحركات الأرضية بشكل سائد من حركات اكروباتية مرتبطة بحركات أخرى مثل القوة و أجزاء التوازن و حركات المرونة و الوقوف على اليدين و حركات الرقص المتكاملة المتحددة على صورة تمارين الإيقاع و التوازن و باستغلال المساحة الكاملة لجهاز الحركات الأرضية. (12 x 12 م)

المادة 2.10 معلومات عن محتوى و تركيب التمرين

المادة 1.2.10 معلومات عن تقديم التمرين

1. يجب على لاعب الجمباز أن يبدأ تمرين الحركات الأرضية في منطقة الأرضي من الوقوف الثابت و الرجلان مضمومتان. و يبدأ التمرين و التقويم من أول حركة قدم تصدر من اللاعب .

2. الأداء الإضافي وتوقعات تركيب التمرين هي:

- a. يجب أن يؤدي اللاعب التمرين داخل منطقة الأرضي بأكملها. و الحركات التي تؤدي خارج منطقة الأرضي تقيم بالطريقة الاعتيادية من حكام لجنة - E ولكن لجنة حكام - D لا تعترف بها .
- i. المكان المتاح للحركات الأرضية محدد بخطوط أو بألوان فاصلة. و الخطوط تعتبر جزءا من منطقة الحركات الأرضية. ويمكن للاعب أن يلامس الخط ولكن يجب ألا يخرج عنه.
- ii. الخطوط خارج منطقة الأرضي المحددة تكون تحت مراقبة حكومي الخطوط اللذان يجلسان متقابلان على منطقة الحركات الأرضية. و يلاحظ كل حكم حدود الخططين القريبين عليه. و عندما يحدث تجاوز ، يجب على حكم الخط إخطار مسؤول لجنة الجهاز كتابة. و حكم D1 يحتسب الخصومات المناسبة من الدرجة النهائية. مستخدما المعايير التالية:-

* الهبوط أو اللمس بيد واحدة أو رجل واحدة خارج منطقة الأرضي ، الخصم = 0.1

* اللمس بالرجلين و باليدين ، باليد و الرجل أو مع أي جزء من أجزاء الجسم خارج منطقة الأرضي الخصم = 0.3

* الهبوط مباشرة خارج منطقة الأرضي . الخصم = 0.3

* الحركات التي تبدأ من خارج منطقة الأرضي. لا قيمة لها و سوف يخصم حكم D1 من الدرجة النهائية اللاعب .

iii. إذا خرج اللاعب من منطقة الأرضي، فلا يخصم على خطوات رجوعه إلى داخل منطقة الارضي.

b. المدة القصوى لتمرين الحركات الأرضية هي 70 ثانية و الميقاتي يحسب الوقت. و ليس هناك حد أدنى للوقت، و يعطي حكم الوقت إشارة تحذيرية صوتيه عند 60 ثانية و أخرى عند 70 ثانية ليشير إلى انتهاء الوقت. و يحسب الوقت من بداية الحركة الأولى لرجل اللاعب إلى النهاية التي يجب على اللاعب أن ينهيها بوضع الوقوف على كلتا القدمين. و يعطي الميقاتي إشارة للحكم D1 الذي يحسب خصومات مماثلة من الدرجة النهائية عندما يتجاوز اللاعب وقت التمرين المحدد.

c. يجب أن تستخدم منطقة الأرضي بأكملها ، و ليس هناك اي تحديد لعدد المرات التي يستخدمها اللاعب من زاوية الى زاوية و لكن يجب على اللاعب ان يذهب من/او من زاوية الى أخرى و اذا أراد اللاعب أن يستخدم نفس الخط أكثر من 2 مرة فيجب على اللاعب استخدام الخط الجانبي الى الزاوية التي لم يستخدمها.

- الخط الجانبي اقل من 12 متر.(الاتجاه A-D, D-C, C-B, B-A)

- الخط القطري هو أي خط اكروباتي اخر. بالإضافة ، يجب أن يذهب اللاعب من و /أو إلى كل زاوية من الأرضي. إذا كان مرور اللاعب النهائي نحو زاوية غير مستخدمة ، فإن هذا سوف يفي بمتطلبات استخدام تلك الزاوية. سيؤدي عدم الذهاب إلى و / أو من كل زاوية ، على النحو المحدد إلى خصم 0.3 من قبل حكم D1 مرة واحدة أثناء التمرين. سيؤدي استخدام نفس القطر 3 مرات متتالية ، في انتهاك للمتطلبات المذكورة أعلاه ، إلى خصم محايد 0.3 من قبل حكم D1 مرة واحدة أثناء التمرين. و اذا أدى اللاعب الحركة النهائية للخط و قاده الى زاوية لم يستخدمها فتعتبر الزاوية قد تم استخدامها و تفي بالمتطلب لاستخدام الزوايا. و عدم استخدام الزاوية او الوصول لها أو أداء التمرين منها سوف يتم خصم 0.3 من حكام لجنة D مرة واحدة للتمرين. يخصم من اللاعب 0.3 عند استخدامه نفس الخط 3 مرات مخالفا للمتطلبات المذكورة أعلى و الخصم يكون من حكم D1 لمرة واحدة.

d. لا يسمح بالتوقف لمدة 2 ثانية أو أكثر قبل سلسلة أكروباتية أو حركات. الحركة البسيط بالذراعين تدخل في تعريف التوقف و يبدأ عد 2 ثانية من لحظة وقوف اللاعب بعد أداء الحركة.

e. يجب أن تنتهي كل حركة أكروباتية أو سلسلة بهبوط محكم واضح قبل الاستمرار بأداء حركة غير أكروباتية. و الهبوط اللحظي غير المتحكم به أثناء الانتقال غير مسموح به .

f. يجب أن ينتهي التمرين بحركة أكروباتية و يكون الهبوط بها على القدمين معا.

g. على اللاعب ان لا يأخذ خطوات بسيطة للوصول الى الزاوية. خطوات بسيطة تحدث عندما يعدل اللاعب وضعه من غير رقصات (اللف اكثر او يساوي 180 درجة ، القفز ، رفع الرجل اعلى من الأفقي أثناء أخذ الخطوة الخ).

h. الخصومات على الأداء الجمالي و التنفيذ لكل حركة سالتو و ليس لكل حركة داخلية في السالتو.

3. لقائمة الأخطاء الكاملة والقوانين التي تتحكم بالخصومات أثناء أداء التمرين انظر الى الفصل 9 و ملخص الخصومات

في المادة 4.9 و 3.10.

المادة 2.2.10 معلومات عن درجات حكام لجنة (D)

1- المجموعات الحركية هي:

i. الحركات الغير اكروباتية.

ii. الحركات الأكروباتية الأمامية

iii. الحركات الأكروباتية الخلفية

iv. حركة سالتو منفردة باللف الامامي او الخلف للفة واحدة او أكثر

2. حركة النهاية لا يمكن أن تؤدي من المجموعة الحركية الأولى.

3. سالتو المتعددة من المتطلبات في التمرين (مثل حركة النهاية للكبار) و يجب ان تكون من ضمن ال 8 حركات المحسوبة للاعب.

4. معلومات عن الصعوبة و حركات المجموعة

a) الحركات الاكروباتية يمكن ربطها ببعض مع المحافظة على قيمة صعوبتها كحركة مستقلة.

5. معلومات عن الربط

- D او اعلى + B او C + = 0.1 ، D او اعلى + D او اعلى = + 0.2

- يعطى قيمة للربط لكلا الجانبين من الحركة.

- لإعطاء قيمة الربط ، يجب على جميع الحركات أن تكون من ضمن الحركات ال 8 المحسوبة في التمرين.

- ليس هناك ربط للحركات التي تؤدي بعكس اتجاه الحركة المسبقة مثال دبل سالتو خلفية مع لفة كاملة متبوعة بدبل امامي مع لفة .

- ليس هناك منح قيمة ربط للحركات التي بها لفة مباشرة مع حركة سالتو بها لفات . مثال (حركة سالتو خلفية مع 5/2 مباشرة مع سالتو أمامية 1/1 لفة).
- اذا أدى اللاعب 2 حركة أو أكثر للحصول على نقاط الربط و لكن اللاعب سقط في الحركة فلن يحصل على نقاط الربط .

6. قوانين و معلومات إضافية

- (a) حركات 2/3 (دورة و نصف) و من ثم الشقلبة على اليدين غير مسموح بها.
- (b) الحركة التي تنتهي بتدريج أو بالانبطاح غير مسموح بهما و ليس لهما قيمة .
- (c) جميع الحركات المسموح بها و التي بها تدريج او التي تنتهي بالانبطاح الأمامي موجودة في جدول الصعوبات. ولغرض الأمان لا يسمح للحركات الجديدة من هذا النوع.
- (d) واذا لم يتم الاشارة اليها في جدول الصعوبات فحركات الفلنكات (الدوائر) و التوماس لهما نفس القيمة و نفس الرقم التعريفي في جدول الصعوبات. و حركات مرجحات الوندي مع فتح الرجلين غير مسموح بها.
- (e) غير مسموح بحركات الثبات بالقوة مع فتح الرجلين الغير مدرجة في الجدول .
- (f) على اللاعب الثبات حسب الجدول عند أداء حركات مكونة من 2 (جزء) حركة قوة لكي تحصل على قيمة صعوبة واحدة و سوف تقل قيمتها اذا كان الثبات في جزء واحد من حركة القوة التي تم الثبات به. مثال : حركة مانا (1 ثانية) و الضغط للوقوف على اليدين (ليس هناك ثبات) = C لحركة مانا.
- (g) جميع حركات دوائر/الفليز تبدأ و تنتهي بالارتكاز الأمامي.
- (h) ليس هناك حركات اضافية يمكن ان تضاف قبل او بعد الحركة 1.82 للحصول على قيمة اعلى . من حيث المبدأ فقط الحركات الاكروباتية تستطيع أن تحصل على قيمة أعلى من D.
- (i) جميع حركات الياپانية يجب ان تكون الرجلين مضمومتان في الوقوف على اليدين.
- (j) اذا اللاعب أخذ خطوات أو خفض رجليه و لمست الأرض أثناء أداء حركة الضغط للوقوف على اليدين فإن الحركة لن تعطى قيمة و لكن من الممكن إعطاء قيمة لحركة الوقوف على اليدين في حالة الثبات.
- (k) للتوضيح بالنسبة للحركات الاكروباتية لأنها لن تخفض قيمة صعوبتها اذا كان الثاني في جزء من الحركة على سبيل المثال سوف يحصل اللاعب على قيمة حركة الدبل الامامية المستقيمة باللف اذا كان الثاني حصل في الجزء الثاني من الحركة و سوف يخضع على للوضع الغير واضح (مكورة، منحنية، مستقيمة). مادة

4.9

- (l) لا يسمح لحركة الراندوف مع 1/4 لفة المتجهه للأمام (Tinica) ولن يعترف بالحركة التي بعدها .
- (m) يجب على اللاعب أن يؤدي حركة ميزان على رجل واحدة من حركات الموجودة في الجدول ، حركة الميزان في مربع رقو (1.61 او i.62) ممكن ان خارج عدد الحركات ال 8 المحسوبة.

7. التكرارات الخاصة

a. اداء 1 حركة قوة كحد أقصى للحصول على قيمة في التمرين (و منهم حركة الوقوف على اليدين بالقوة) الحركات من i.1 الى i.48 تعتبر حركات قوة ما عدا الحركات التالية :-

* حركة i.19 - الوقوف على اليدين (2 ثانية)

* حركة i.31 نصف او لفة كاملة من الوقوف على اليدين او الى الوقوف على اليدين.

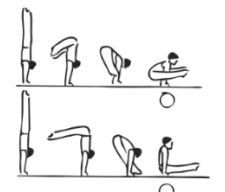

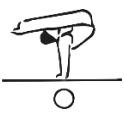
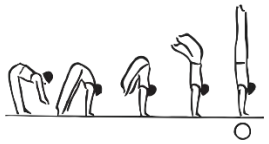
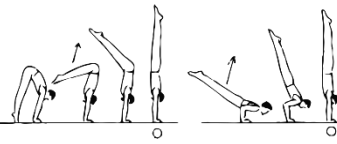
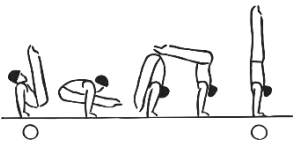


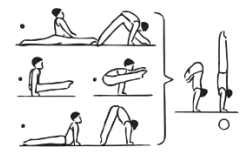
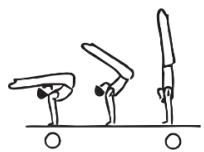

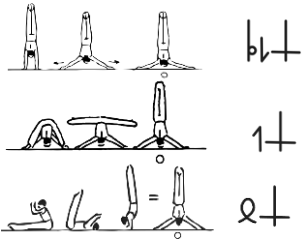
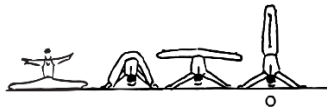
b. فقط 1 دائرة او فليز او الروسية لاحتسابهم من ضمن الصعوبة في التمرين .

(8) لقائمة الحركات الغير معترف فيها و الحالات الأخرى لدرجة D انظر فصل 7 و ملخص الخصومات في المادة 7.6.

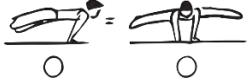

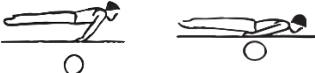

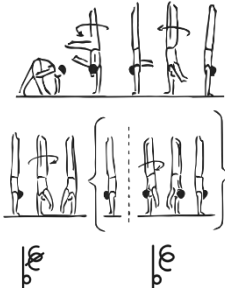

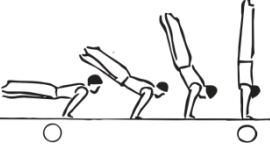

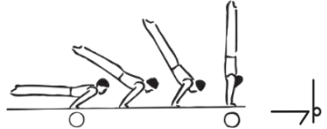








لجنة حكام D

كبير 0.5	وسط 0.3	صغير 0.1	الخطأ
أكثر من 5 ثانية	أكثر من 2-5 ثانية	أقل أو يساوي 2 ثانية	التمرين أكثر من 70 ثانية
		+	الهبوط أو لمس بيد واحدة أو قدم واحد خارج منطقة الارضي
	+		اللمس بالقدمين أو باليدين (بالقدم و اليد) أو أي جزء من الجسم خارج منطقة الارضي
	+		الهبوط مباشرة خارج منطقة الارضي
	+		عدم المرور الى / أو من الزاوية
	+		استخدام نفس الخط أكثر من 2 مرة (مره واحده في الجملة)
	+		عدم اداء حركة سالتو متعدد (النهاية للكبار)
	+		عدم أداء ميزان على رجل واحدة
			بدء الحركة خارج منطقة الارضي
ليس للحركة قيمة			

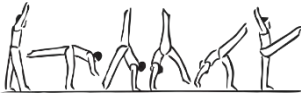








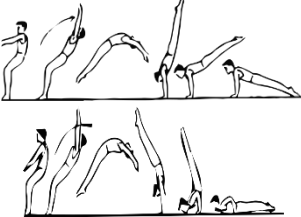

لجنة E			
كبير 0.5	وسط 0.3	صغير 0.1	الخطأ
	+	+	ارتفاع غير كاف للحركات الأكروباتية
	+	+	نقص في المرونة أثناء اللعب و حركات الثبات
		+	الانتظار لمدة 2 ثانية أو أكثر قبل البدء بحركات أكروباتية
+	+	+	عدم التحكم اللحظي عند الهبوط و كذلك في النقلة
		+	خطوات بسيطة أو نقلات للوصول للزوايا في مربع الارضي
+			القفز لأداء الانبطاح بعد حركة السالتو
	+	+	الانحراف عن مستوى الحركة

A = 0,1	B = 0,2	C = 0,3	D = 0,4	E = 0,5	F = 0,6 G = 0,7 H = 0,8 I = 0,9, J = 1.0
EG I: Non-acrobatic Elements					
<p>1. From hdst. lower to L-sit or strad. L-sit (2 s.).</p>  <p>↓> ↓L</p>	<p>2. V-sit (2 s.).</p>  <p>N</p>	<p>3. V-sit with legs horizontal. (2 s.). (Manna)</p>  <p>↗</p>	<p>4.</p>	<p>5.</p>	<p>6.</p>
<p>7. From stand, Swiss press to hdst. (2 s.).</p>  <p>>↓</p>	<p>8. Piked body, str. arm or str. body, bent arm press to hdst. with legs together (2 s.).</p>  <p>↖↓ ^↓</p>	<p>9. V-sit (2 s) and press to hdst. (2 s.). Also final phase with straddle.</p>  <p>N↓</p>	<p>10. Manna (2 s.) and press to hdst. (2 s.). Also final phase with straddle.</p>  <p>↗↓</p>	<p>11.</p>	<p>12.</p>
<p>13. Rock to hdst. from prone position (2 s.).</p>  <p>↖↓</p>	<p>14. Press from split, L-sit strad. or front sup. (2 s.).</p>  <p>⊥↓ >↓ ↖↓</p>	<p>15.</p>	<p>16. From Manna (2 s.), turn over (dislocation) to handstand (2 s.).</p>  <p>↗↑↓</p>	<p>17.</p>	<p>18.</p>
<p>19. Handstand (2 s.).</p>  <p>↓</p>	<p>20. Press or lower or swing to Japanese hdst. (2 s.).</p>  <p>↓+ ↓+ ↓+ ↓+ ↓+ ↓+ ↓+ ↓+ ↓+</p>	<p>21. From split press to Japanese handstand (2 s.).</p>  <p>⊥+</p>	<p>22.</p>	<p>23.</p>	<p>24.</p>



A = 0,1	B = 0,2	C = 0,3	D = 0,4	E = 0,5	F = 0,6 G = 0,7 H = 0,8 I = 0,9, J = 1.0
EG I: Non-acrobatic Elements					
25. Planche, legs straddle (2 s.).  	26.	27. Planche (2 s.) / Swallow (2 s.).  	28.	29.	30.
31. ¼ or 1/1 turn in handstand or to handstand.  	32. From straddled planche (2 s.) press hdst. (2 s.).  	33.	34. From Planche 2 s. press handstand (2 s.).  From Swallow 2s. press to Japanese hdst. (2s.).  (Alvaríño) 	35.	36.
37. From L-sit, etc., turn over bwd. to stand.  	38.	39.	40.	41.	42.
43.	44. Endo roll to handstand (2 s.).  * 	45. Endo roll piked to handstand legs together (2 s.).  * 	46.	47.	48.

* Does not need to come from handstand to be recognised

A = 0,1	B = 0,2	C = 0,3	D = 0,4	E = 0,5	F = 0,6 G = 0,7 H = 0,8 I = 0,9, J = 1.0
EG I: Non-acrobatic Elements					
49. Forward walkover.  	50.	51.	52.	53.	54.
55. Cross or side split (stop required).  	56.	57.	58.	59.	60.
61. Any standing scale (2 s.).   	62. Any standing scale with 180° straddle, no hand hold (2 s.).  	63.	64.	65.	66.
67. Jump bwd. to front support.  	68. Jump bwd. with pike-stretch or with 1/1 turn to front support (Endo)  	69.	70.	71.	72.

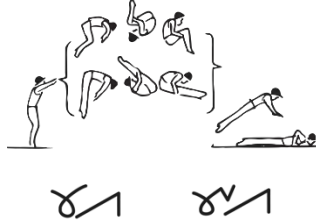

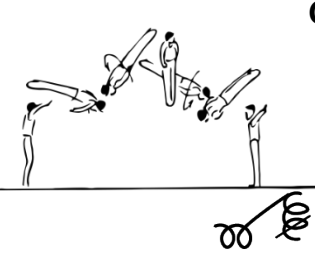
A = 0,1	B = 0,2	C = 0,3	D = 0,4	E = 0,5	F = 0,6 G = 0,7 H = 0,8 I = 0,9, J = 1.0
EG I: Non-acrobatic Elements					
73. Butterfly. B	74. Butterfly with 1/1 twist fwd. or bwd. (Tong Fei) B \in	75. Butterfly with 2/1 twist. B \in	76.	77.	78.
79. 1 circle or flair. f	80. Circles or flair to handstand. fb	81. Flair or circle to hdst. continue to flair or circle. (Gogoladze) fbf	82. Flairhopping with 360° t. bwd. thr. hdst and back to flair (2 hops). f \uparrow bf	83.	84.
85.	86. Lower from hdst. to flair or circle. bf	87.	88.	89.	90.
91. Flair with 1/2 spindle. f ϕ	92. Flair with 1/1 spindle (in 2 circles). f ϕ	93. Flair with >270 spindle (in 2 circles) directly to handstand. f ϕ b	94.	95.	96.

A = 0,1	B = 0,2	C = 0,3	D = 0,4	E = 0,5	F = 0,6 G = 0,7 H = 0,8 I = 0,9, J = 1.0
EG I: Non-acrobatic Elements					
97.	98. Flair with ½ spindle to handstand.  fϕb	99.	100. Flair with > 270° spindle (in 2 circles) directly to handstand and continue to circle or flair.  fϕbf	101.	102.
103. Russian wendeswing with 360° or 540°.  r	104. Russian wendeswing with 720° or 900°.  rr	105. Russian wendeswing with 1080° or more. (Fedorchenko)  rrr	106.	107.	108.
109. Roll bwd. through hdst. with ½ t.  ϑb	110. Roll bwd. with hop 1/1 t. through hdst.  ϑbe	111.	112.	113.	114.
115.	116.	117.	118.	119.	120.

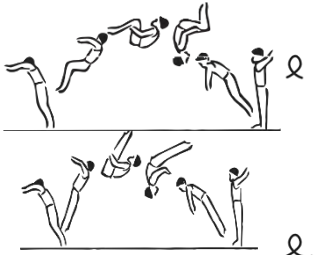
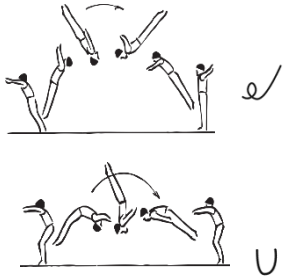
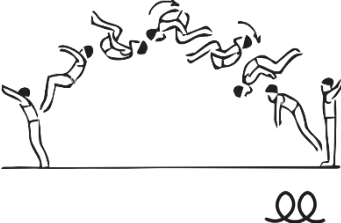
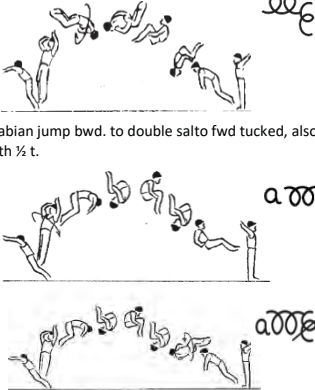

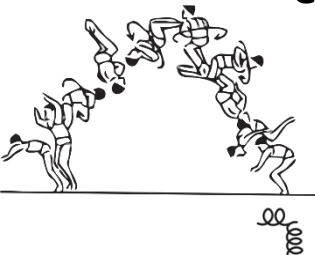
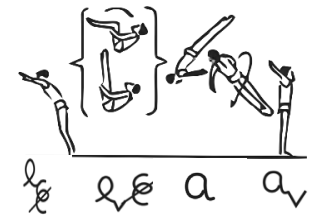
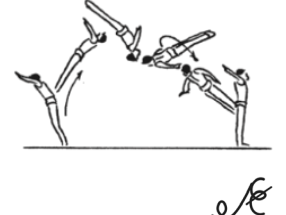
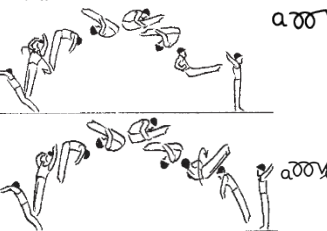
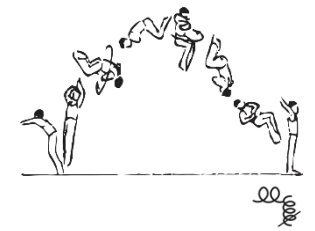


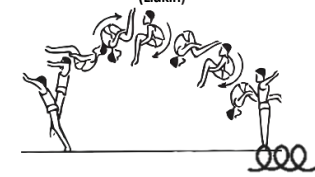
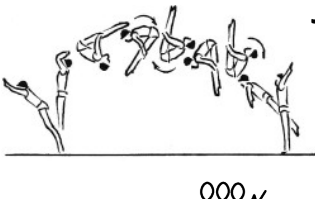


A = 0,1	B = 0,2	C = 0,3	D = 0,4	E = 0,5	F = 0,6 G = 0,7 H = 0,8 I = 0.9, J = 1.0
EG II: Acrobatic elements forward					
1. Forward handspring or flyspring. u	2.	3.	4. Handspring salto fwd. tuck. (Morandi) w	5.	6.
7. Dive roll. v	8.	9.	10.	11.	12.
13. Salto fwd. tucked or piked, also with 1/2 t. x x y y	14. Salto fwd. straight, also with 1/2 t. z z	15.	16. Double salto fwd. tucked, also with 1/2 t. aa bb	17. Double salto fwd. piked, also with 1/2 t. cc dd	18.
19.	20.	21.	22.	23.	24.

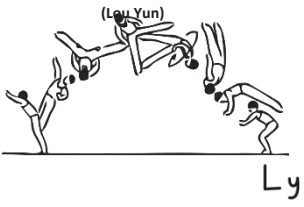
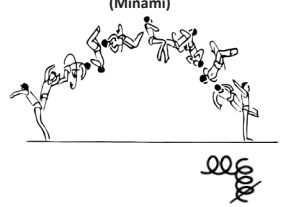
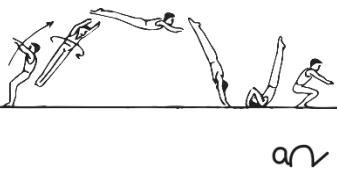
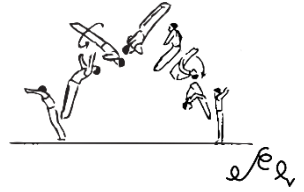
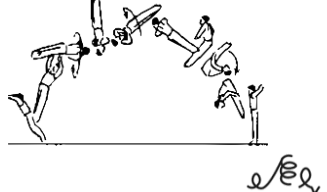
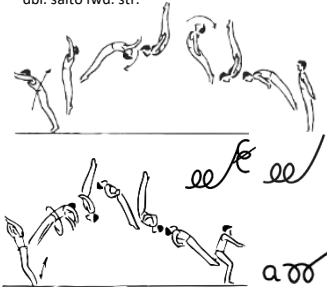
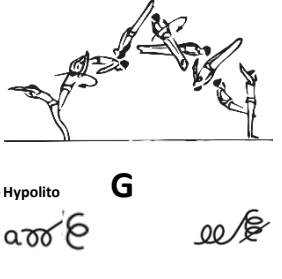
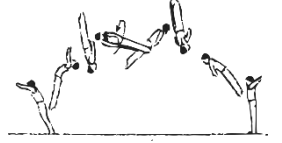


A = 0,1	B = 0,2	C = 0,3	D = 0,4	E = 0,5	F = 0,6 G = 0,7 H = 0,8 I = 0,9, J = 1.0
EG II: Acrobatic elements forward					
25.	26.	27.	28.	29.	30.
31.	32.	33.	34.	35.	36. Double salto fwd. tucked with 1/1 turn. 
37.	38. Salto fwd. t. or p. to front support. 	39.	40.	41.	42. Double salto fwd. tucked with 3/2 turn. (Zapata) 
43.	44.	45.	46. Jump fwd. with 1/2 t. to dbl. salto bwd. Tuck (Deferr) 	47.	48. Double salto fwd. piked or straight with 3/2 turn. (Zapata 2) 

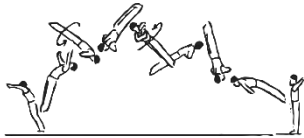

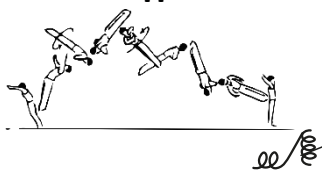
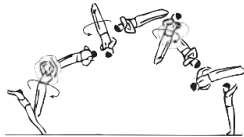

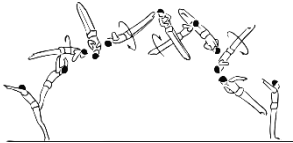



A = 0,1	B = 0,2	C = 0,3	D = 0,4	E = 0,5	F = 0,6 G = 0,7 H = 0,8 I = 0,9 J = 1.0
EG III: Acrobatic elements backward					
<p>1. Salto backwards tucked or piked.</p> 	<p>2. Salto backwards str. or Tempo salto bwd.</p> 	<p>3. Double salto bwd. tucked.</p> 	<p>4. Salto bwd. with 1/1 t. and salto bwd. (Tsukahara)</p>  <p>Arabian jump bwd. to double salto fwd tucked, also with 1/2 t.</p>	<p>5. Double salto bwd. tucked with 2/1 t. or double salto bwd t. with 3/2 t. or salto bwd. str. 3/2 to fwd. salto tucked.</p>  <p>Also (Korosteljev)</p>	<p>6. Double salto bwd. tucked with 3/1 t. (Ri Jong Song)</p> 
<p>7. Salto backwards tucked or piked w. 1/2 t. or Arabian tucked or piked.</p> 	<p>8. Salto backwards str. w. 1/2 t.</p> 	<p>9.</p>	<p>10.</p>	<p>11. Arabian jump bwd. to double salto fwd piked, also with 1/2 turn</p> 	<p>12. Double salto bwd. tucked with 5/2 t.</p> 
<p>13. Back handspring.</p> 	<p>14.</p>	<p>15.</p>	<p>16. Double salto bwd. piked.</p> 	<p>17.</p>	<p>18. Triple salto bwd. tucked. (Liukin)</p> 
<p>19.</p>	<p>20.</p>	<p>21.</p>	<p>22.</p>	<p>23.</p>	<p>24. Triple salto bwd. piked. (Nagornyy)</p> 

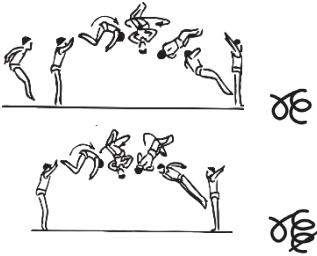
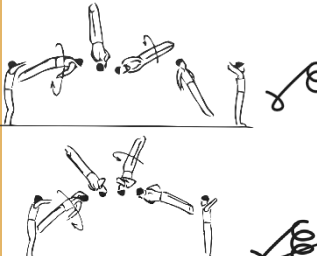
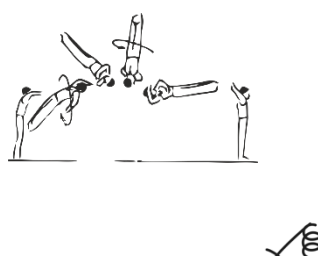
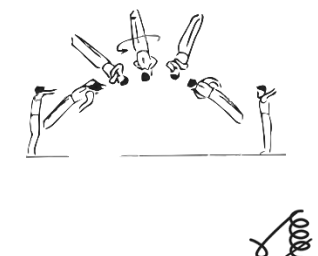
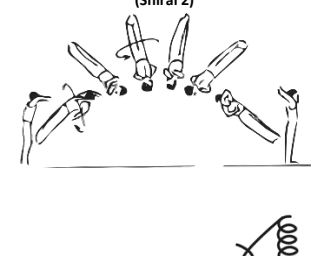
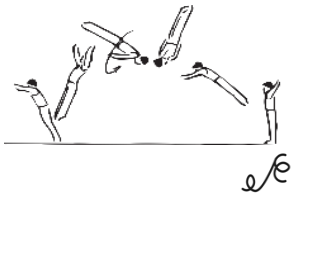
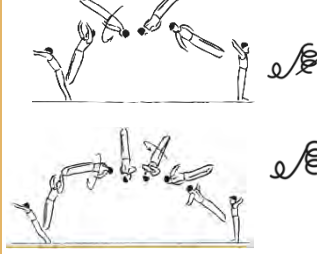
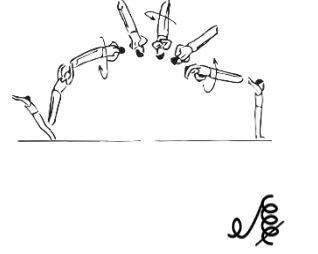
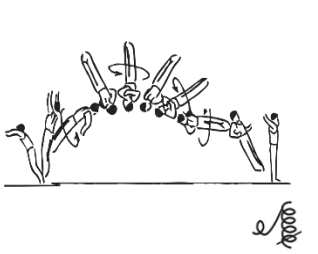
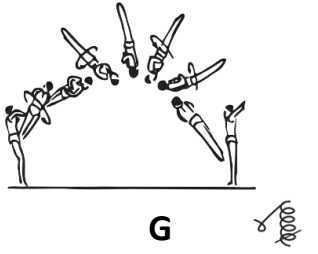

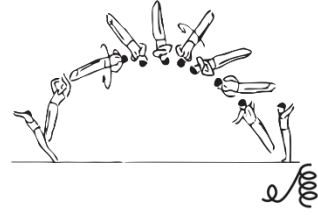
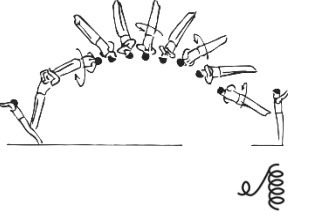


A = 0,1	B = 0,2	C = 0,3	D = 0,4	E = 0,5	F = 0,6 G = 0,7 H = 0,8 I = 0,9, J = 1.0
EG III: Acrobatic elements backward					
25.	26.	27.	28.	29. Double salto bwd. straddled with 1/1 t.  Ly	30. Double salto tucked bwd. tucked with 7/2 t.  H
31. Jump bwd. with 1/2 t. to roll fwd.  ar	32.	33.	34.	35. Salto bwd. str. with 1/1 t and salto bwd piked.  ee	36. Salto bwd. str. with 2/1 t and salto bwd piked. (Kolyvanov)  ee
37.	38.	39.	40.	41. Double salto bwd. straight or Double salto bwd. straight and with 1/2 t., or Arabian Jump bwd. to dbl. salto fwd. str.  (Tamayo)	42. Double salto bwd. str. with 3/2 t. or Arabian Jump bwd. to dbl. salto fwd. str. with 1/1 t.  Also Hypolito G aoo ee
43.	44.	45.	46.	47.	48. Double salto bwd. straight with 1/1 t. or Arabian jump bwd. to dbl. salto fwd. str. with 1/2 t.  Also Penev ee aoo



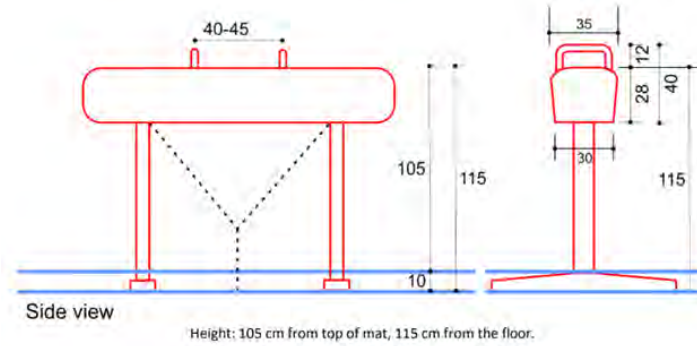
A = 0,1	B = 0,2	C = 0,3	D = 0,4	E = 0,5	F = 0,6 G = 0,7 H = 0,8 I = 0,9, J = 1.0
EG III: Acrobatic elements backward					
49.	50.	51.	52.	53.	54. Double salto bwd. str. with 2/1 t.  G 
55.	56.	57.	58.	59.	60. Double salto str. bwd. str w 5/2 t.  H
61.	62.	63.	64.	65.	66. Double salto bwd. str. with 3/1 t. (Shirai 3)  I 
67.	68.	69.	70.	71.	72. Double salto bwd. str. with 7/2 t. (Jarman)  J 



A = 0,1	B = 0,2	C = 0,3	D = 0,4	E = 0,5	F = 0,6 G = 0,7 H = 0,8 I = 0,9, J = 1.0
EG IV: Single salto forward and backward with 1 or more turns.					
1.	2. Salto fwd. tucked with 1/1 t., also with 3/2 t. 	3. Salto fwd. str. with 1/1 t., also with 3/2 t. 	4. Salto fwd. str. with 2/1 t. 	5. Salto fwd. str. with 5/2 t. 	6. Salto fwd. str. with 3/1 t. (Shirai 2) 
7.	8. Salto backwards str. w. 1/1 t. 	9. Salto bwd. str. with 3/2 t. or 2/1 t. 	10. Salto bwd. str. with 5/2 t. 	11. Salto bwd. str. with 7/2 t. (González) 	12. Salto fwd. str. with 7/2 t. (Goshima)  G
13.	14. Salto backwards tucked w. 3/2 t. 	15.	16.	17.	18.
19.	20.	21.	22. Salto bwd. str. with 3/1 t. 	23.	24. Salto bwd. str. with 4/1 t. (Shirai / Nguyen) 



حصان الحلق



المادة 1.11 - وصف التمرين

يتميز تمرين حصان الحلق الحديث بمرجحات بندولية وأنواع مختلفة من المرجحات الدائرية مع تباعد الرجلين عن بعضهما أو مضمومتان في أوضاع مختلفة مع الارتكاز على جميع أجزاء الحصان و كذلك مرجحات أو/ مقصات و يسمح بالمرجحات من وضع الوقوف على اليدين مع أو دون دوران. و يجب أن تؤدي جميع الحركات مع المرجحة و من دون أي انقطاع ولو بشكل خفيف. و لا يسمح بحركات القوة و الثبات.

المادة 2.11 معلومات عن المحتوى و تركيب التمرين

المادة 1.2.11 معلومات عن تقديم التمرين

1- يجب على اللاعب أن يبدأ تمرينه من وضع الوقوف. و يسمح بخطوة الاقتراب أو الوثب. و يبدأ التقييم من لحظة ابتعاد أرجل اللاعب عن الأرض.

2- الأداء الإضافي و توقعات بناء التمرين يكون كالآتي :

- (a) يجب أن يحتوي التمرين على المرجحات التي تؤدي بسهولة من دون توقف ظاهر أو استعمال للقوة.
- (b) لا يسمح بالانحراف أثناء أداء حركة التوماس (الفليير) و الدوائر. و يمكن أداء دوائر الفليير في الارتكاز من جانب إلى جانب آخر أو وضع الارتكاز الجانبي. و يجب أن تبدأ كل حركات الدوران و تنتهي إما بالارتكاز الجانبي أو بالارتكاز الطولي.
- (c) يجب أن تؤدي الدوائر و التوماس مع تمدد كامل. و يخضع عند ظهور نقص في السعة كخضم فردي لكل حركة. و يجب ان يخضع خطأ فني لكل دائرة أو فليير عند وجود زاوية في الورك أثناء الحركات الفردية في التمرين. و يجب أن يخضع على كل لفة كاملة.
- (d) يجب أن تؤدي مرجحات وندي والرجلان مضمومتان، و تعتبر مرجحات الوندي المفتوحة غير نموذجية و يتم الخضم المناسب عليها (مادة 9.4).

(e) أثناء أداء المقصات و المرجحات برجل واحدة، يجب على اللاعب أن يظهر ارتفاعا مناسباً للحوض و ابتعاد الرجلين عن بعضهما بشكل كبير.



الارتفاع	الخصم
أعلى من خط الكتف	0.0
بين الكتف و الخط الأفقي	0.1
أقل من الخط الأفقي	0.3

هذا الجدول يوضح تطبيق الخصومات قبل و أثناء و بعد أداء الحركات مع المرجحة بالأرجل و/أو المقصات.

(f) يجب أن تنجز حركات الوقوف على كلتا اليدين مع الاستقامة الكاملة للذراعين و من دون أي انقطاع للمرجحة أو إستعمال واضح للقوة.

(g) حركات النهاية من الفلير أو الفلنكات للوقوف على اليدين و الحركات التي ترجع الى الفلنكات أو الفلير (أو الارتكاز) ، فيجب الأخذ بعين الاعتبار للأخطاء التنفيذية عند أداء الحركات التي يصعد بها اللاعب للوقوف على اليدين مع اللف أو النزول مثل التردد و القوة و ثني الذراعان و انخفاض الورك و عدم الثبات و تمدد الفلير أو الفلنكات عند اكمال الحركة . ليس هناك خصومات الزاوية في الورك عند الصعود لحركة الوقوف على اليدين .

(h) لكي يتم الاعتراف بحركة النهاية البسيطة و التي يقف اللاعب على يديه أو النهاية التي بها وقوف على اليدين وفيها لفة 270 درجة من الارتكاز الجانبي يجب أن يكون الهبوط على الجانب مواجه المحور المقاطع (الطولي) لجهاز الحصان و جسمه قريب على آخر موقع ارتكاز يده. اذا متطلبات النهاية لم يتم استيفائها فتعتبر الحركة شاذة و يخصم عليها 0.3 لمشكلة اللفة. (مادة 4.9).

(i) توقعات أداء المقصات و التي تؤدي الى الوقوف على اليدين:

* يتوقع من اللاعب أن يؤدي المرجحة للوصول الى وضعية الوقوف على اليدين من دون استعمال القوة أو تردد و يكون الورك ممتد.

* حركة المقص التي بها ثني واضح في الورك و أيضا استخدم اللاعب القوة أثناء أدائها يخصم عليها خصم واحد من حكام E.

* سوف تخصم لجنة E للمقصات الى الوقوف على اليدين التي يظهر اللاعب انخفاض رجليه أو الورك.

* جميع المقصات التي تنتهي بالوقوف على اليدين تتطلب أن تكون الرجلان مضمومتان.

(j) التوضيحات بخصوص تقييم جميع حركات الوقوف على اليدين و لكن بها خطأ في خطوة اليد أي تحرك اليد.

* نزول يد واحدة من الحلقة ومن ثم ارجاعها الى الحلقة ، لجنة - D تحسب صعوبتها = D و لجنة حكام - E سوف تخصم 0.3 من الحركة بالإضافة الى أخطاء الأداء الأخرى لعدم التحكم في الارتكاز على اليد.

* نزول يد واحدة من الحلقة من غير ارجاعها الى الحلقة، لجنة - D تحسب صعوبتها = D و لجنة حكام - E سوف تخصم 0.5 من الحركة بالإضافة الى أخطاء الأداء الأخرى لعدم التحكم في الارتكاز على اليد.

* نزول كلتا اليدين من الحلقة = لا تحتسب صعوبتها من لجنة D و لجنة حكام E سوف تخصم 0.5 أو 1.0 و يعتمد ذلك على أكمال الحركة أو سقوط اللاعب من الحركة بالإضافة الى أخطاء الأداء الأخرى.

(k) جميع النهايات ما عدا النهايات التي بها وقوف على اليدين يجب عليها أن تؤدي و الجسم يكون بحد أدنى ب 30 درجة أعلى من الخط الأفقي للكتف. و للزاوية الأقل من 30 درجة سوف يخصم على الحركة من جدول الخصومات. المادة 3.11

(l) اذا اللاعب يعتقد بأنه لم يحصل على قيمة للوقوف على اليدين في حركة النهاية، فمن الممكن اعادة أي حركة نهاية للحصول على قيمة الحركة (مرة واحدة فقط) خلال 30 ثانية لتكملة المحاولة الأصلية . اذا حركة النهاية الأصلية حصلت على خصم كبير و حركة النهاية تم تكرارها فالخصم الكبير يجب أن يزداد الى 1.0 من لجنة E.

3. للاطلاع على القائمة الكاملة للأخطاء و الخصومات التي تحكم أداء التمرين، انظر الفصل 9 أو ملخص الخصومات في المادة 4.9 و 3.11.

المادة 2.2.11 : معلومات عن درجة - D

1- المجموعات الحركية هي:

i- مرجحات برجل واحدة و مقصات.

ii- مرجحات و الفلير (التوماس) مع أو من دون محور دوران و الوقوف على اليدين. مرجحات كير و وندي، و حركات القلوب و الحركات المركبة

iii - التنقلات من ضمنهم التونك فيه، الواكنيان و الروث و تنقلات السبندل

vi - نهايات

2- قوانين و معلومات إضافية

1. a) إذا لم يتم الإشارة اليه، جميع حركات الدوائر تبدأ و تنتهي من الارتكاز الأمامي (و منها حركات التنقل ، السبندل و مرجحات الوندي)

2. a) اذا لم يتم الإشارة اليه، كل حركة محددة تؤدي في تركيبة و تنتهي عندما تؤدي تركيبة جديدة ، تستثنى منها التركيبات للحركات التالية:

i . حركات الدفع تنتهي عند اكتمال الدفع أو سلسلة الدفع.

ii. حركات الفلنكات أو الفلير تنتهي عندما تتغير الى أخرى.

iii. حركات السبندل تنتهي عندما تتوقف حركتها.

iv. حركات الارتكاز الأمامي (مرجحات الوندي) تنتهي عندما تتوقف حركتها.

v. حركة التنقلات بالارتكاز الأمامي تنتهي حركة التنقل أو وضع الارتكاز الطولي اما عند اعاققتها بفلنكة أو حركات أخرى أو انتهت بطريقة أخرى.

vi. لغرض الاعتراف في الصعوبة، حركات التنقل تعتبر منتهية عندما يكتمل التنقل مع الارتكاز الكامل على كلتا اليدين على الجزء المطلوب للحصان .

vii. لغرض الاعتراف بالصعوبة ، يمكن اعتبار حركات التنقل منتهية بمجرد اكتمال النقلة.

viii. حركة ماجير و سيفادوا من الممكن أن تتشارك بالدائرة (فلنكة) لتربط بينهما و تحصل على قيمة D+D . و للحصول على قيمة A بين الحركتان فعلى

اللاعب أداء دائرة كاملة من الارتكاز الأمامي الى الارتكاز الأمامي.

ix- في القانون ، بلنكي iii52 ، و موغليني iii46 من الممكن أن تبدأهم من الارتكاز الطولي و يكون اللاعب مواجه الجهاز (و أيضا من الظهر) ناقص 90 درجة من أول لفة و اللفة النهائية مع الانتقال من طرف الجهاز الى الطرف الأخر.

a.3) جميع التنقلات من الارتكاز الجانبي تبدأ من وضع 1-2 و نهاية وضع 4-5 تعتبر كافية لاستيفاء المتطلب .

a.4) لتبسيط القانون المتعلق في السقوط، جميع الحركات في المجموعة الثانية و الثالثة تعطى قيمة حسب ما هو في الجدول، ما عدا الحركة التي بها مرجحة بكلتا القدمين (نص دائرة) و تنتهي برجل واحدة متبوعة بمرجحة برجل واحدة أو مقص.

- على سبيل المثال : على حلقة واحدة: S,S,L,L و ينهي اللاعب الحركة برجل واحدة متبوعة بمرجحة بسيطة بالرجل أو مقص. تقيمها لجنة - D بصعوبة E و لن تعطى قيمة في حالة السقوط و ليس هناك تجزئة للحركة. أما في حالة الانتهاء من الحركة المدمجة و بعدها سقط فأنا اللاعب سوف يحصل على قيمة صعوبتها .

a.5) سوف نقل قيمة جميع أنواع حركات السوهن و البيزوكو (Sohn and Besugo) التي تبدأ من الوقوف (و ليس التي تبدأ من خلال الفلنكة) بحرفين عن الصعوبة التي في القانون . و تعرف الحركتان السوهن و البيزوكو (Sohn and Besugo) من الارتكاز على الحلقتين بلفة 360 درجة من الارتكاز الأمامي على الحلقتين. اذا اللاعب لا ينهي الحركة و اليدين على الحلقتين فلن تحصل الحركة لقيمة الصعوبة.

a.6) حركة وندي الروسية على النهاية التي تبدأ بالارتكاز الطولي معطيا ظهره للجهاز يجب أن تكتمل الحركة الروسية (الروسيات) المذكورة بالقائمة قبل حركة الوندي للحصول على قيمة كاملة .

a.7) حركة و كانيون Wu Guonian تطلب دوران الجسم بحد أدنى 360 درجة لكي تكتمل الحركة مع كلتا اليدين بين الحلقات. و من بعد اكمال الحركة اللاعب ممكن أن يضيف أي حركة من القانون (روسية 180، روسية 360 الخ)

a.8) ليس هناك حركات إضافية تضاف لكي تحصل على قيمة اكبر للحركات التالية:

* موغليني (Moguilny) iii.46 (كير امامي، رفيرس شتوكلي، كير أمامي)

* بلنكي (Belenki) iii.52 (كير الخلفية، كير الأمامية، كير الأمامية)

a.9) للتوضيح : بداية التنقلات الخلفية يسمحا للاعب أن يبدأ الحركة بالارتكاز الخلفي من طرف الحصان مواجهها للخارج مع اليدين على الجلدة.

a.10) . يجب أن تبدأ جميع التنقلات مع السبندل من الدائرة الإضافية في الموضع المناسب.

a.11) في حالة حركات من نمط Mikulak ، حيث يدعم لاعب الجباز نفسه بساقه قبل إكمال الحركة ، لن يتم الاعتراف بالحركة ويتم خصم 0.5 لانقطاع التمرين دون سقوط.

(b) الدوائر

1b) جميع الدوائر البسيطة تبدأ من الارتكاز الأمامي و الجانبي (أيضا على حلقة واحدة) يمكن أن تنتهي مع ¼ لفة من غير تغيير من تركيب أو قيمة الحركة.

2b) الصعود على الحلقة مع أو من غير ¼ لفة قيمته B . دائرة مع أو من غير ¼ على حلقة واحدة فتحسب كبداية لسلسلة دوائر(حركة ii.8).

(c) الوقوف على اليدين

- c.1) ليس هناك حركة تعطى لها قيمة أعلى للفة أثناء الوقوف على اليدين الأتية من حركة المقص.
- c.2) ليس هناك حركة تعطى لها قيمة أعلى للفة أثناء الوقوف على اليدين (من الدائرة أو الفلير) لمجرد كونها على الحلقات، اللف أثناء الوقوف على اليدين تتطلب أن تكون على الجلدة .
- c.3) عند أداء التنقل 3/3 أثناء الوقوف على اليدين (داخل التمرين أو عند أداء النهاية) ، على اللاعب أن يظهر الارتكاز بيد واحدة على طرفي نهاية الحصان للحصول على قيمة أعلى . ليس هناك قيمة أعلى للفة إضافية بعد الوقوف على اليدين القادمة من دائرة أو فلير (اشير إليها في الجدول في الأسفل)
- c.4) للحصول على زيادة أعلى في قيمة الحركة من الفلنكات أو الفلير

الوقوف على اليدين			
D	C	B	
E	D	C	مع / لفة 450 درجة أو التنقل 3/3
F	E	D	مع / لفة 450 درجة و التنقل 3/3

* التنقل 3/3 يتطلب لفة 270 درجة كحد أدنى.

2. الدائرة أو الفلير للوقوف على اليدين و انخفاض الرجل الى أداء الدائرة/الفلير.

الوقوف على اليدين			
D	C	B	
E	D	C	الانخفاض لأداء الفلنكة / فلير
F	E	D	مع / لفة 360 درجة أو التنقل 3/3
G	F	E	مع / لفة 360 درجة أو أكثر و التنقل 3/3

* تنقل 3/3 تطلب لفة 180 درجة

c.5) المرجحة مع القوة و/أو انخفاض الورك أو الأرجل للطلوع للوقوف على اليدين من المقص أو من الفلنكة أو الفلير (و أيضا النهائية) تحصل على قيمة للحركة و قيمة المجموعة من (حكام D) مع خصومات من (حكام E) . و لكن اذا كان هناك خطأ كبير بالحركة فلن يعترف بها بالوقوف باليدين أو النهائية. في حالة وجود خطأ كبير فيحصل اللاعب على خصم 0.5 فقط للأخطاء الجمالية (أرجل، قدمين، ثني الذراعين، لمس الحصان. لن تطبق خصومات على القوة أو الزاوية.

c.6) يجب أن يكون الجسم مستقيم وحركة تصاعدية مستمرة عند أداء مقص للوقوف على اليدين. إذا تحرك لاعب الجمناز مباشرة إلى وضع به انحناء شديد للورك (<90 درجة) ، فلن يتم الاعتراف بالحركة. إذا تحركت الساق أو الساقين بين الحلقتين في أي مرحلة ، فسيؤدي ذلك أيضا إلى عدم الاعتراف.

c.7) جميع المقصات من الوقوف على اليدين على حلقة واحدة تتطلب تغيير في الذراع أو الحلقة للحصول على قيمة.

c.8) جميع المقصات من الوقوف على اليدين على حلقة واحدة تتطلب تغيير الساق (مثل المقص المزدوج) للحصول على قيمة.

d) حركات مركبة

d.1) من الممكن دمج حركات معينة على حلقة واحدة. فهناك 2 نوع من حركات الدمج المذكورة في قائمة المجموعة الثانية:

i. من الممكن تتضمن حركات الدمج من نوع فلوب على أي حركة فوق حلقة واحدة: دائرة على الارتكاز الطولي (مع او من دون 1/4 لفة) , شتوكلي مباشر B (DSA) , بيرتونسلج Bertoncelj و دافيتيان Davtyan :

الأمثلة التالية الموضحة في هذا القانون:

$$D = DSA + DSB + DSB \text{ * صعوبتها } D$$

$$E = DSA + DSB + DSB \text{ * فلنكة على حلقة واحدة } E$$

$$E = Bertoncelj + \text{ دائرة على حلقة واحدة } + \text{ شتوكلي } B \text{ * صعوبتها } E$$

* يمكن استخدام سلسلة حركة فلوب واحدة فقط للحصول على قيمة في التمرين.

ii. دمج الدائرة و/أو شتوكلي A أو B مع حركة الدائرة الروسية . الدائرة و/أو شتوكلي A أو B، بيرتونسلج Bertoncelj و دافيتيان Davtyan مع الوندي الروسية Russian Wendeswings . الدائرة (الفلنكة) و/أو شتوكلي B ، بيرتونسلج Bertoncelj و دافيتيان Davtyan ممكن تسبق أو تلحق الوندي الروسية Russian Wendeswings و يجب أن تظهر ك 2 دائرة متتابعة لكي تصبح جزء من 2 فلنكة المتتالية المدمجة. و يمكن أداء سلسلة الدمج من ما تم ذكره مرة واحدة فقط أثناء التمرين .

الرشان			Bertoncel / بيرتونسلج و دافيتيان Davtyan + دائرة على حلقة واحدة
E	روسية 180 أو 270 (B)	+	
F	روسية 360 أو 540 (C)	+	
G	روسية 720 أو 900 (D)	+	
H	روسية 1080 (E)	+	

الرشان			دائرة 2	1 دائرة
D	روسية 180 أو 270 (B)	+		
E	روسية 360 أو 540 (C)	+		
F	روسية 720 أو 900 (D)	+		
G	روسية 1080 (E)	+		

iii. في أي حالة اذا دمج اللاعب الحركات فليس مسموح له أن يستخدم نفس الحركة 3 مرات في تتابع مباشر. مثال LLLS سوف تحصل على قيمة B – تكرار – تكرار – عدم اعتراف

iv. حركات الفلوب و الدمج يجب أن تفصل بفانكة كحد أدنى مع رفع يد واحدة من الحلقة .

v. بعد سلسلة فلوب أو حركات دمج الفلوب و الرشان ، ليس من الممكن إضافة حركات على حلقة واحدة ما عدا حركة الوقوف على اليدين.

vi. تعتبر شتوكلي B منتهية في الارتكاز الجانبي الأمامي على حلقة واحدة.

d.2) لن يكون هناك حركات مضاعفة اخرى تحصل على قيمة أعلى : على سبيل المثال 2 فلنكة أو 2 شتوكلي B في أي وضع فالفلنكة الأولى أو أول شتوكلي B تحصل على قيمة أما الثانية فلن تحصل على قيمة او الاعتراف فيها.

d.3) شتوكلي A تطلب 4/1 فلنكة للداخل و 4/1 للخارج

السبندات

e.1) يجب أن تؤدي السبند من الفلنكات أو الفلير التي في المجموعة الثانية من الارتكاز الأمامي أو الجانبي بعدد 2 فلنكة للحصول على قيمة D (3 أوضاع ارتكاز امامي بعد بدء الوضع الأصلي)

e.2) هناك قيمتان D 1/1 سبندل (المجموعة الثانية في القانون) .

* تؤدي أي سبندل من الارتكاز الجانبي 1/1 والأرجل مفتوحتان بعدد 2 دائرة بحد أقصى . ii.28

* أي سبندل بالارتكاز الأمامي 1/1 بعدد 2 دائرة كأقصى (Magyar) - حركة في مربع ii.34

من الممكن أدانهم معا في نفس التمرين.

f) النهايات

f.1) حصان الحلق هو الجهاز الوحيد الذي من الممكن أن تكرر حركة النهاية (مرة واحدة فقط) فاذا اللاعب حس بأنه لم يحصل على قيمة لحركة النهاية بسبب السقوط أو خطأ كبير. فيجب عليه أن يؤدي الحركة أثناء الوقت المسموح ،فاذا اللاعب نزل من المنصة (النزول من الدرج) فيعتبر التمرين منتهيا.

f.2) في حالة إعادة الحركة فاللاعب لديه 30 ثانية لتكرار الحركة أو لأي حركة نهاية لأخذ قيمة للحركة و المجموعة الحركية.

أمثلة لتكرار النهاية على حضان الحلق هي:

مثال رقم 1

حكام E	حكام D	اللاعب	الحركة
خصم 1 درجة للسقوط	ليس لها قيمة و لا مجموعة	سقط عند المحاولة أثناء الوقوف على اليدين	حركة شتوكلي للوقوف على اليدين مع لفة 270 درجة و المحاولة على 3/3 لأداء نهاية
0.0 -	يأخذ اللاعب 0.4 قيمة الحركة + 0.4 للمجموعة الحركية	نحج في أداء حركة الوقوف على اليدين مع لفة 270 درجة و التنقل 3/3 من غير خصومات	إعادة حركة شتوكلي للوقوف على اليدين مع لفة 270 درجة و المحاولة على 3/3 لأداء نهاية أثناء الوقت المسموح

مثال رقم 2

حكام E	حكام D	اللاعب	الحركة
خصم 0.5 (لإنخفاض الأرجل) و خصم للأخطاء الأخرى	ليس لها قيمة و لا مجموعة	إنخفاض الأرجل مع الانحراف الكبير و من ثم اكمال الحركة	حركة شتوكلي للوقوف على اليدين مع لفة 450 درجة المحاولة على 3/3
يجب أن يتغير الخصم من 0.5 الى 1 درجة كاملة بجانب الخصومات في المحاولة الثانية	يأخذ اللاعب 0.5 قيمة الحركة + E 0.5 للمجموعة الحركية	نحج في أداء الحركة من غير خصومات	إعادة حركة شتوكلي للوقوف على اليدين مع لفة 450 درجة و المحاولة على 3/3 أثناء الوقت المسموح

الحركة	اللاعب	حكام D	حكم E
محاولة أداء النهاية بالحركة الروسية 1080	السقوط عند 900 درجة	ليس لها قيمة	خصم 1 درجة للسقوط و خصومات قبل السقوط للأخطاء
إعادة محاولة أداء النهاية بحركة روسية 1080 أثناء الوقت المسموح	نحج في أداء الحركة مع خصم 0.1 لفتح الرجلين	يأخذ اللاعب قيمة الحركة $0.3 + C$ للمجموعة الحركية	0,1- خصم لفتح الرجلين

في مثال رقم 3 ، الحكم لا يستطيع دائما ان يحدد اذا كانت الروسية الأولى هي محاولة لعمل النهاية
3 . التكرارات الخاصة

يسمح فقط لأداء 2 حركة تنقل 3/3 أماما و خلفا في التمرين. هذا القانون فقط يطبق على 6 حالات تنقل.

* 33 iii التنقل الأمامي بالارتكاز الطولي على الجلدة ، حلقة، حلقة، جلدة (3/3) (1-2-4-5).

* 34 iii أي تنقل أمامي في الارتكاز الطولي الى نهاية الطرف الآخر (3/3) Magyar

* 35 iii التنقل الأمامي 3/3 بالارتكاز الطولي على الجلدة فوق الحلقتين للارتكاز على الآخر (أيضا مع الدفع) Driggs.

* 39 iii تنقل أمامي بالارتكاز الطولي مع الارتكاز على الجلدة ، حلقة، حلقة، جلده (3/3) (1-2-4-5).

* 40 iii أي تنقل خلفي من الارتكاز الطولي الى النهاية الأخرى 3/3. سيفادوا

* 41 iii التنقل بالارتكاز الطولي الخلفي فوق الحلقتين.(أيضا مع الدفع) (Kurbanov/Reid).

b. أقصى حد مسموح فيه في التمرين 2 وندي روسية للحصول على قيمة و النهاية من ضمنهم. و في حضان الحلق قانون التكرار واسع ، أي 2 حركة وندي روسية على طرف الجهاز من ضمنهم حركة النهاية أو 2 حركة وندي روسية بين الحلقتين تعتبر تكرار. و المثال القادم لتوضيح هذا القانون:

- روسية 1080 على نهاية الجهاز + روسية 720 على الوندي = لا قيمة لها + B

- روسية 720 بين الحلقتين + رشان بين الحلقتين 1080 = لا قيمة لها + قيمة E

- رشان بين الحلقتين 360 + رشان 1080 على نهاية الجهاز + رشان 360 متبوعة بوندي = قيمة C + لا قيمة لها + قيمة A (حركة النهاية تحسب أولا)
ليست من ضمنهم حركات الفلوب/ رشان المركبة على حلقة واحدة.

- (c) للحصول على قيمة مسموح كحد أقصى ل 2 حركة للوقوف على اليدين من الدائرة / الفلير/ أو من المقص (النهاية ليس من ضمنهم)
- (d) للحصول على قيمة مسموح كحد أقصى ل 2 حركة تنقل وندي رشان في التمرين .و هذا القانون يطبق على الحركات التالية:
- iii57 من الارتكاز على حلقة واحدة ، وندي رشان أمامية الى الى نهاية الطرف الآخر من غير الارتكاز على الحلقات او بينهم (الارتكاز الجانبي الى ارتكاز جانبي ، ارتكاز جانبي الى ارتكاز مقاطع)
- iii.58 أي ارتكاز على نهاية الجهاز ، وندي رشان أمامية الى النهاية الأخرى من غير ارتكاز على أو بين الحلقتين (الارتكاز الجانبي الى الجانبي ، ارتكاز جانبي الى مقاطع ، ارتكاز مقاطع الى جانبي، ارتكاز مقاطع الى مقاطع. Tong Fei
- iii.59 على جلد الحصان، من الارتكاز الطولي،مرجحة الوندي الروسية بمقدار 360 درجة أو 540 درجة على الحلقتين. (فامن Vammen).
- iii.64 من الارتكاز على 1-2 ، التنقل من نوع مرجحة الوندي الروسية على 3/3 بمقدار 630 درجة أو أكثر.
- iii.65 أي تنقل من نوع الوندي الروسية على 3/3 بمقدار 720 درجة أو أكثر. Wu Guyonian
- iii.70 أي نوع من مرجحة الوندي الروسية مع 360 درجة على التنقل 3/3. روث
- (e) حركة تنقل على 3/3 مع السبندل مسموح فيهم للحصول على قيمة . هذا القانون يطبق فقط على الحركات التالية:-
- iii17 التنقل من الارتكاز الجانبي على طرف الجهاز مع 2 و 1/2 سبندل الى نهاية الطرف الآخر.
- iii22 أي تنقل أمامي 3/3 مع 1/2 سبندل الى نهاية الطرف الآخر. Nin Reys/Titov
- iii23 التنقل 3/3 فوق (يتخطى) الحلقتين مع 1/2 لفة . Keiha 4/Nin Reyes 2
- iii29 أي تنقل بالارتكاز المقاطع 3/3 بطريقة الفلير مع 1/1 سبندل داخل 2 دائرة (Urzica2 / Burkhart).
- (f) كحد أقصى مسموح ل 2 حركة سبندل كاملة للحول على قيمة في التمرين. و عذا القانون يطبق على حركات سبندل التالية :
- ii28 أي ارتكاز جانبي بحركة سبندل 1/1 مع فتح الرجلين داخل 2 دائرة كحد أقصى .
- ii29 أي ارتكاز جانبي بحركة سبندل 1/1 مع ارتكاز يد على الجانب الآخر و يرجع (2 فلير أو دائرة كحد أقصى) Eichorn
- ii30 الارتكاز الجانبي ، 1/1 سبندل مع وضع الحلقتين بين اليدين (فلير أو دائرة) keilha 5 /keikha 1
- ii34 أي 1/1 سبندل مع 2 دائرة كحد أقصى على نهاية الجهاز (Maygar)
- ii35 1/1 سبندل مع فتح الرجلين أو ضمهم على الحلقتين بعمل 2 دائرة كحد أقصى Berki
- ii36 الارتكاز الجانبي 1/1 سبندل مع وضع اليدين بين الحلقتين بعدد 2 دائرة كحد أقصى
- (g) عدد 2 حركة من نوع بيزوكو Bezugo و/أو سوهن Sohn من ضمن الحركات المركبة و الوقوف على اليدين.
- (h) للحصول على قيمة ، مسموح بعدد 4 حركات تؤدي بطريقة فلير (ليس من ضمنهم حركة النهاية).

(i) حركات من نوع البوساريني Busnari: التمرين لا يمكن ان يحتوى لأكثر من حركة من هالنوع ، في حالة وجود أكثر من هذا النوع فتحسب الحركة الأعلى قيمة.

(j) حركات التنقل : التمرين لا يمكن أن يحتوى على أكثر من حركة من نفس النوع . في حلة وجود حركات مماثلة فالحركة الأعلى قيمة سوف تحسب . هذا القانون يطبق على حركات النقل التالية :

i. حركات تنقل 3/3 مرجحة وندي رشان :

iii.64 من الارتكاز على 1-2، التنقل 3/3 من نوع الرشان مع لف 630 درجة أو أكثر.

iii.65 أي حركة من نوع الرشان 3/3 مع لف 720 أو أكثر (وكانيان) Wu Guyonian

iii.70 أي نوع من الرشان مع لفة 360 و التنقل 3/3 (روث) (Rothe)

ii حركات التنقل من نوع تونغ فيه Tong Fei:

iii.57 من الارتكاز على حلقة واحدة ، حركان رشان أمامي الى نهاية الطرف الأخر من دون ارتكاز على/أو بين الحلقتين (من جانب الى ارتكاز جانبي ، من جانب الى جانب مقاطع).

iii.58 من ارتكاز على نهاد الجهاز ، رشان أمامي الى نهاية طرف الجاز من دون ارتكاز أو بين الحلقتين، (جانب الى جانب، جانب الى مقاطع ، جانب الى مقاطع، مقاطع الى مقاطع (تونغ فيه Tong Fei)

iii.59 على الجلدة / من الارتكاز المقاطع ، رشان مع 360 درجة أو اكثر من فوق الحلقتين (فامان Vammen)

iii. حركات تنقل من نوع Nin Reyes

iii.22 تنقل أمامي 3/3 مع 1/2 سبندل من من حلقة واحدة من فوق الحلقة الأخرى (Nin Reyes)

iii.23 التنقل الأمامي 3/3 من فوق الحلقتين مع 1/2 سبندل (Nin Reyes 2)

على سبيل المثال :

* ن ن ريس Nin Reyes iii22 + ن ن ريس 2 (Nin Reyes 2- iii23) لجنة حكام D سوف تحسب : تكرر E +

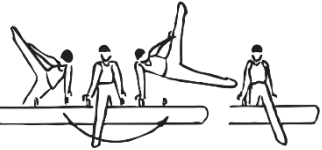
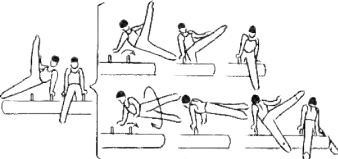

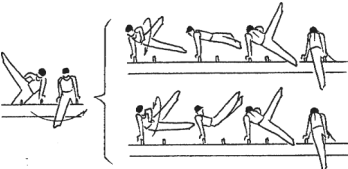
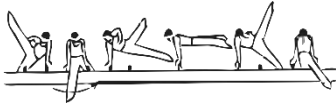



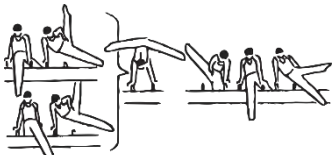
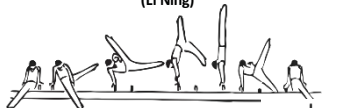
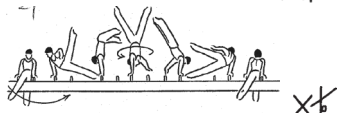
* ن ن ريس Nin Reyes iii22 + كيخا 4 (Keikha 4 – iii23) : لجنة حكام D سوف تحسب : E+D

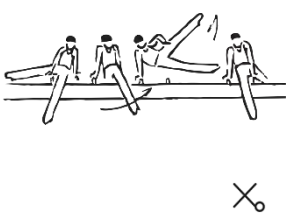
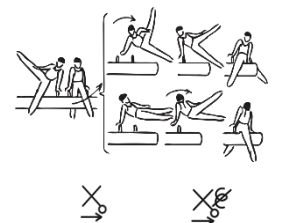
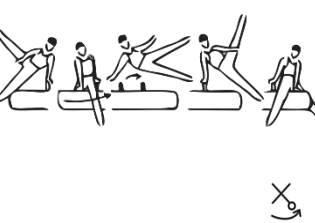
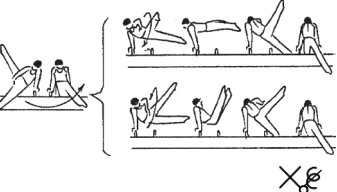
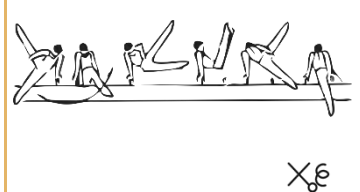
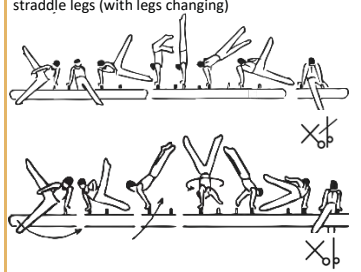
* تيتوف iii22 Titiov + ن ن ريس 2 (Nin Reyes 2- iii23) لجنة حكام D سوف تحسب : E+D

4. و القائمة التي تحكم الحركات الغير معترف بها و الجوانب الأخرى لدرجة (D)، انظر فصل 7 و ملخص الخصومات في المادة 6.7.

المادة 3.11 الأخطاء المحددة في الجدول و الخصومات لحصان الحلق لجنة E

كبير 0.50	متوسط 0.30	صغير 0.10	الخطأ
	+	+	نقص في ارتفاع المقصات و مرجحات الرجل الفردية
+ وعدم اعتراف	+	+	الوقوف على اليدين مع وضوح استعمال القوة
+ وعدم اعتراف	+	+	التوقف القصير أو التوقف أثناء الوقوف على اليدين
	+	+	إنكسار في الورك أثناء أداء دائرة
		+	نقص في سعة الدوائر أو التوماس لكل مرة
أكثر من 60 – 90 درجة	أكثر من 30 – 60 درجة	0 – 30 درجة	فتح الرجلين أثناء أداء الحركة
أكثر من 45 درجة = عدم الاعتراف بالحركة	أكثر من 30-45 درجة	أكثر من 15-30 درجة	انحراف الزاوية عن دوائر الارتكاز الطولي (التقاطعي) و التنقلات لكل حركة
	+	+	الهبوط المائل أو عدم مواجهة المحور الطولي للحصان
	الانحراف 90 درجة	الانحراف بأكثر من 45 درجة	
	+		نهاية من دون الوقوف على اليدين، و الكتف أعلى من وضع الجسم بأقل من 30 درجة من الخط الأفقي له
+ وعدم الاعتراف	+	+	أداء المقص للوقوف على اليدين مع ثني في الورك
	أكثر من عرض الكتف	أقل أو يساوي عرض الكتف	أداء المقص للوقوف على اليدين من دون ضم الرجلين
	+		2/1 مرجحة اضافية في البداية من دون تغيير في اتجاه الرجل
	+	+	عدم الثبات في حركة النهاية للوقوف على اليدين، مشكلة في اللف
أكثر من 30 – 45 درجة (اكثر من 45 و عدم الاعتراف)	أكثر من 15-30 درجة	0-15 درجة	خفض الأرجل في حركة الوقوف على اليدين (من الوضع الأصلي)

A = 0,1	B = 0,2	C = 0,3	D = 0,4	E = 0,5	F = 0,6 G = 0,7 H = 0,8 I = 0,9, J = 1.0
EG I: Single leg swings and scissors					
<p>1. Scissor forward.</p>  <p style="text-align: center;">X</p>	<p>2. Scissor forward with travel sideways (also with 1/2 t.)</p>  <p style="text-align: center;">X → X</p>	<p>3. Scissor fwd. with hop sideways from one end to the other (3/3).</p>  <p style="text-align: center;">X ↻</p>	<p>4.</p>	<p>5.</p>	<p>6.</p>
<p>7. Scissor forward with ½ t.</p>  <p style="text-align: center;">X ↻</p>	<p>8. Double scissor fwd. (¼ t. fwd. a. ¼ t. bwd.).</p>  <p style="text-align: center;">X ↻</p>	<p>9. Double scissor fwd. (¼ t. fwd. a. ¼ t. bwd.) with travel sideways.</p>  <p style="text-align: center;">X ↻ →</p>	<p>10. Double scissor forward sideways from one end to the other (3/3).</p> <p style="text-align: center;">(Mikulak)</p>  <p style="text-align: center;">X ↻ ↻</p>	<p>11.</p>	<p>12.</p>
<p>13.</p>	<p>14.</p>	<p>15. Double Scissor fwd. with travel sideways through handstand.</p> <p style="text-align: center;">(Stepanyan)</p>  <p style="text-align: center;">X ↻ ↓</p>	<p>16.</p>	<p>17.</p>	<p>18.</p>
<p>19.</p>	<p>20. Leg cut or undercut bwd. through handstand and lower to support with straddle legs.</p>  <p style="text-align: center;">↓ ↻</p>	<p>21.</p>	<p>22. Scissor fwd. with ¼ t. through handstand on 1 pommel, lower to support with straddle legs on the other arm (with legs changing)</p> <p style="text-align: center;">(Li Ning)</p>  <p style="text-align: center;">(Bryan)</p>  <p style="text-align: center;">X ↻ ↻ ↻</p>	<p>23.</p>	<p>24.</p>

A = 0,1	B = 0,2	C = 0,3	D = 0,4	E = 0,5	F = 0,6 G = 0,7 H = 0,8 I = 0,9, J = 1,0
EG I: Single leg swings and scissors					
<p>25. Scissor backward.</p>  <p style="text-align: center;">✂</p>	<p>26. Scissor bwd. with travel sideways (also with ¼ t.).</p>  <p style="text-align: center;">✂</p>	<p>27. Scissor bwd. with hop sideways from one end to the other (1-2 to 4-5).</p>  <p style="text-align: center;">✂</p>	<p>28.</p>	<p>29.</p>	<p>30.</p>
<p>31. Scissor backward with ¼ turn.</p>  <p style="text-align: center;">✂</p>	<p>32. Double scissor bwd. (¼ t. fwd. a. ¼ t. bwd).</p>  <p style="text-align: center;">✂</p>	<p>33.</p>	<p>34.</p>	<p>35.</p>	<p>36.</p>
<p>37.</p>	<p>38.</p>	<p>39. Swing bwd. w. ¼ t. through handstand on 1 pommel (also with ¼ t. after), lower to support with straddle legs (with legs changing)</p>  <p style="text-align: center;">✂</p>	<p>40.</p>	<p>41.</p>	<p>42.</p>
<p>43.</p>	<p>44.</p>	<p>45.</p>	<p>46.</p>	<p>47.</p>	<p>48.</p>

A = 0,1

B = 0,2

C = 0,3

D = 0,4

E = 0,5

F = 0,6 G = 0,7 H = 0,8
I = 0,9, J = 1.0

EG II: Circle and flairs, with and/or without spindles and handstands, Kehrschwings, Russian wendeswings, flops and combined elements

1. Any circle or flair in side support.

(Thomas) lf

2. Circle in side support outside pommels or between the pommels.

l

3.

4.

5.

6.

7. Circles in cross support frontways on end.

rl

8. Circles in cross support on 1 pommel (from or to ¼ t. fwd.).

l

9.

10.

11.

12.

13. Circles in cross support rearways on end.

rl

14. Circles in cross support between the pommels.

ll

15.

16.

17.

18.

19.



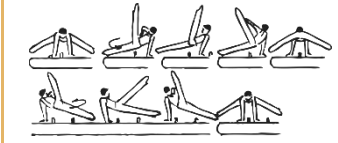

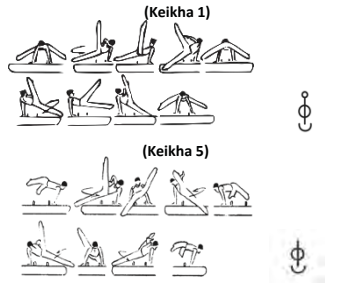

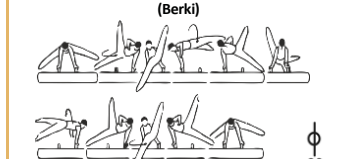


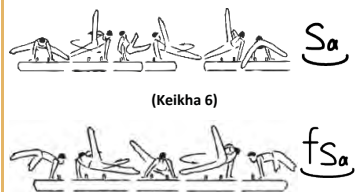

20.

21.

22.

23.

24.

A = 0,1	B = 0,2	C = 0,3	D = 0,4	E = 0,5	F = 0,6 G = 0,7 H = 0,8 I = 0,9, J = 1.0
EG II: Circle and flairs, with and/or without spindles and handstands, Kehrswings, Russian wendeswings, flops and combined elements					
25. Any ¼ spindle 	26. Any ½ spindle  (Keikha 2)	27.	28. Any side support pommel between hands 1/1 spindle w. legs straddle inside max. 2 circles. 	29. Any side support 1/1 spindle with hand support to the other side and return (max. 2 flairs or circles) (Eichorn) 	30. Any 1/1 spindle with both pommels between the hands (flair or circle). (Keikha 1)  (Keikha 5)
31.	32.	33.	34. Any 1/1 spindle within max. 2 circles on the end. (Magyar) 	35. 1/1 spindle w. legs straddle or together on the pommels inside max. 2 circles. (Berki) 	36. Cross support, 1/1 spindle with hands between the pommels max. 2 circles. (Mousichidis) 
37.	38. Direct Stöckli A (DSA) on the pommels or pommel between hands.  Sa	39.	40. Direct Stöckli A (DSA) outside pommels. (Keikha 3)  Sa (Keikha 6) fsa	41.	42.
43.	44. Direct Stöckli B (DSB).  S	45.	46.	47.	48.

A = 0,1

B = 0,2

C = 0,3

D = 0,4

E = 0,5

F = 0,6 G = 0,7 H = 0,8
I = 0,9, J = 1.0

EG II: Circle and flairs, with and/or without spindles and handstands, Kehrsings, Russian wendings, flops and combined elements

49.

50.

51. Flair or circle through handstand (with or without 1/2 t.) and lower to flair or circle.
(Tippelt)

f b f

52. Flair with hop travel fwd. through handstand and lower to circles or flairs

f b f

53.

54. Reverse Stöckli, DSA or pommel circle straddle through handstand, 3/3 travel (fwd.- bwd), 360° turn to flairs.
(Busnari)

s a b e f

55. Double rear (kehr).

k

56. Kehr with 270° t. on 1 p. (Sohn technique) from cross to side support.

k

57. Kehr with 270° t. on 1 pommel (Sohn technique) from side to cross support.
(Bertoncelj)

k

58. Kehr with 1/1 turn on 1 pommel.
(Sohn)

k o

59.

60.

61.

62. Direct Tramlot.

k

63.

64.

65.

66.

67.

68. Reverse Stöckli 180° (or 270° from one pommel) turn in one circle.

R

69. Reverse Stöckli with 270° t. (Bezugo technique) from 2 pommels to cross support on 1 pommel
(Davtyan)

R

70.

71. Reverse Stöckli with 360° t. on 1 pommel.
(Bezugo)

R o

72.

A = 0,1

B = 0,2

C = 0,3


D = 0,4

E = 0,5

F = 0,6 G = 0,7 H = 0,8
I = 0,9, J = 1.0


EG II: Circle and flairs, with and/or without spindles and handstands, Kehrswings, Russian wendeswings, flops and combined elements

73. Schwabenflank.



C

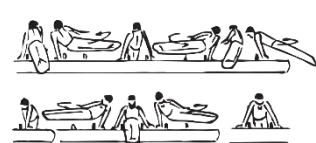
74. Czechkehre on the pommels or pommel between hands.



C

75.

76. Czechkehre outside pommels
(Pinheiro)




C

77.

78.

79. Wendeswing fwd. with 1/2 t. to support fwd. on the end, from side support using 1 or 2 pommels.



C

80.


81.

82.

83.

84.

85. Russian wendeswing with 180° or 270°.



C

86.


87.

88.

89.


90.

91. Russian wendeswing with 360° or 540°.




C

92. Russian wendeswing with 720° or 900°.



C

93. Russian wendeswing with 1080° or more.



C

94.

95.

96.

A = 0,1

B = 0,2

C = 0,3

D = 0,4

E = 0,5

F = 0,6 G = 0,7 H = 0,8
I = 0,9, J = 1.0

EG II: Circle and flairs, with and/or without spindles and handstands, Kehrschwings, Russian wendeswings, flops and combined elements

97. On the leather, Russian wendeswing with 180° or 270° also with travel.

f

98.

99.

100.

101.

102.

103. On the leather, Russian wendeswing with 360° or 540°.

r

104. On the leather, Russian wendeswing with 720° or 900°.

rr

105. On the leather, Russian wendeswing with 1080° or more.

rrr

106.

107.

108.

109.

f f

110. Russian wendeswing with 180° or 270° on 1 pommel or between the pommels.

f f

111. Russian wendeswing with 360° or 540° on 1 pommel or between the pommels.

r r

112. 720° or 900° Russian wendeswing on 1 pommel or between the pommels.

rr rr

113. 1080° Russian wendeswing or more on 1 pommel or between the pommels.

rrr rrr

114.

115.

116.

117.

118.

119.

120.

A = 0,1

B = 0,2

C = 0,3

D = 0,4

E = 0,5

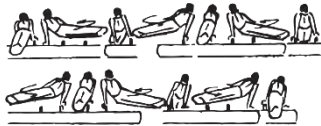
F = 0,6 G = 0,7 H = 0,8
I = 0,9, J = 1.0

EG III: Travel type elements, including Tong Fei, Wu Guonian, Roth and Traveling Spindles

1. Circles with any travel in side support (1/3) (also with ¼ t.).



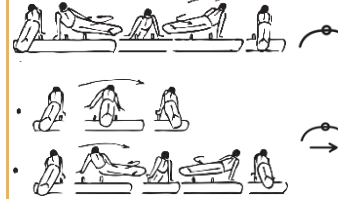
2. Circles with any travel in side support (3/3).



3. Any travel in side support (3/3), hands between pommels.



4. Any travel in side support (3/3) over both pommels (also with hop).

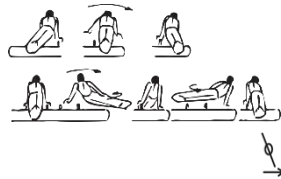


5.

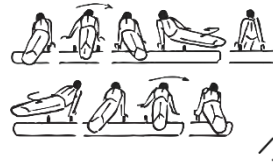
6.

7.

8. Circles with any hop travel in side support (1/3)



9. Circles with any hop travel 2x in side support (3/3).



10.

11. From side support beside the pommel, travel hop over 2 pommels to support fwd on other end (1-1 to 5-5).

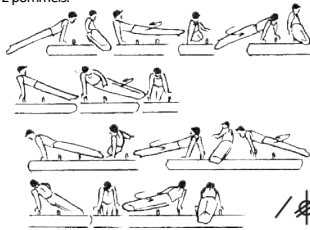
(Yamawaki)



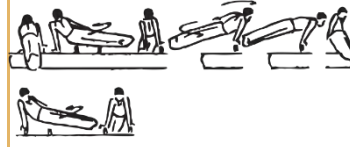
12.

13.

14. Travel fwd. or bwd. with ¼ spindle to side support on 2 pommels.

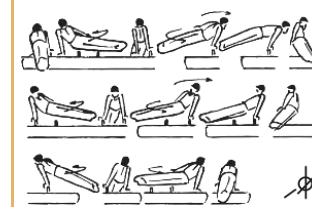


15. All travels with ½ spindle in side support.



16.

17. From an end side travel with 2x ¼ spindle to other end.



18.

19.

20.

21.

22. Any travel fwd. 3/3 with ½ Spindle from one pommel over the other pommel.

(Nin Reyes)



(Titov)



NR



23. Travel 3/3 over both pommels with ½ Spindle.

(Nin Reyes 2)



(Keikha 4)



NR₂



24.

A = 0,1

B = 0,2

C = 0,3

D = 0,4




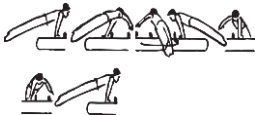



E = 0,5



F = 0,6 G = 0,7 H = 0,8
I = 0,9, J = 1.0

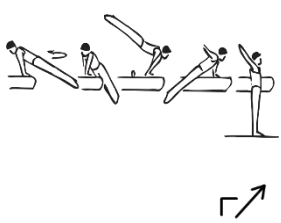
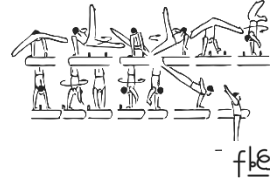
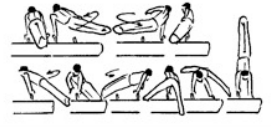



EG III: Travel type elements, including Tong Fei, Wu Guonian, Roth and Traveling Spindles

<p>25.</p>	<p>26.</p>	<p>27.</p>	<p>28.</p>	<p>29. Any 3/3 travel in flairs with 1/1 Spindle inside 2 circles.</p> 	<p>30.</p>
<p>31.</p>	<p>32. Travel fwd. in cross support (1/2 or 2/3).</p> 	<p>33. Travel fwd. in cross support with support on leather, pommel, pommel, leather (3/3) (1-2-4-5).</p> 	<p>34. Any other travel fwd. in cross support to other end (3/3). (Magyar)</p> 	<p>35. Travel forward in cross support over both pommels (also with hop). (Driggs)</p> 	<p>36.</p>
<p>37. Travel bwd. in cross support from one horse part or pommel to another (1/2).</p> 	<p>38. Travel bwd. in cross support (1/2 or 2/3).</p> 	<p>39. Travel bwd. in cross sup with support on leather, pommel, pommel, leather (3/3) (5-4-2-1).</p> 	<p>40. Any other travel bwd. in cross support to other end (3/3). (Sivado)</p> 	<p>41. Travel backward in cross support over both pommels (also with hop). (Kurbanov) (Reid)</p> 	<p>42.</p>
<p>43.</p>	<p>44.</p>	<p>45.</p>	<p>46. Kehre fwd., reverse Stöckli, kehre fwd. (Mogulny)</p> 	<p>47.</p>	<p>48.</p>

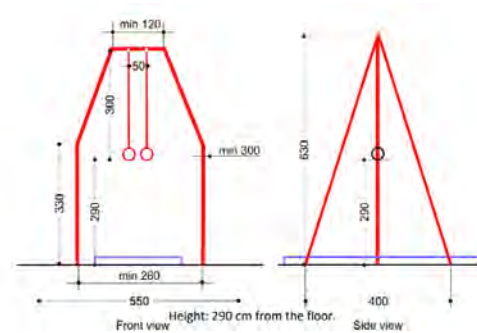
Mo

A = 0,1	B = 0,2	C = 0,3	D = 0,4	E = 0,5	F = 0,6 G = 0,7 H = 0,8 I = 0,9, J = 1.0
EG III: Travel type elements, including Tong Fei, Wu Guonian, Roth and Traveling Spindles					
49.	50.	51.	52. Kehre bwd., kehre fwd., kehre bwd. (Belenki)  Be	53.	54.
55.	56.	57. From support on 1 pommel, Russian wendeswing fwd. to other end without support on or between the pommels (side to side support, side to cross support).  Tf	58. From support on end, Russian wendeswing fwd. to other end without support on or between the pommels (side to side, side to cross, cross to side, cross to cross). (Tong Fei)  Tf	59. On the leather, from cross support, Russian wendeswing with 360° or more-over both pommels. (Vammen)  J	60.
61.	62.	63.	64. From support 1-2, 3/3 travel in Russian type wendeswing with 630° or more turning.  Wu	65. Any 3/3 travel in Russian type wendeswing with 720° or more turning w. two hands between pommels (Wu Guonian)  Wu	66.
67.	68.	69.	70. Any Russian wendeswing with 360° t. and 3/3 travel. (Roth)  Ro	71.	72.

A = 0,1	B = 0,2	C = 0,3	D = 0,4	E = 0,5	F = 0,6 G = 0,7 H = 0,8 I = 0,9, J = 1.0
EG III: Travel type elements, including Tong Fei, Wu Guonian, Roth and Traveling Spindles					
73.	74.	75. Reverse Stöckli from cross support on end to the far pommel (Romero)  Rm	76. Reverse Stöckli from cross support on one end to the other. (Abu Alsoud)  R	77.	78.
79.	80.	81.	82.	83.	84.
85.	86.	87.	88.	89.	90.
91.	92.	93.	94.	95.	96.

A = 0,1	B = 0,2	C = 0,3	D = 0,4	E = 0,5	F = 0,6 G = 0,7 H = 0,8 I = 0,9, J = 1.0
EG IV: Dismounts					
<p>1. On the end Wende from circle (also Russian 180° or 270° to Wende)</p>  <p style="text-align: right;">↗</p>	<p>2. Chaguinian to wende.</p>  <p style="text-align: right;">C₉</p>	<p>3.</p>	<p>4. From side support on end, circle or flair to handstand and travel 3/3 with 450° or more turn. (Kolyvanov)</p>  <p style="text-align: right;">f_{le}</p>	<p>5. DSA to handstand 3/3 with 450° or more turn.</p>  <p style="text-align: right;">S_{ab}‡ †_{le}‡ R_{le}‡</p>	<p>6.</p>
<p>7. On the end, Russian wendeswing with 360° or 540°</p>  <p style="text-align: right;">↗</p>	<p>8. On the end, Russian wendeswing with 720° or 900°.</p>  <p style="text-align: right;">↗↗</p>	<p>9. On the end, Russian wendeswing with 1080° or more.</p>  <p style="text-align: right;">↗↗↗</p>	<p>10. From pommels, circle with 1/4 turn to Russian wendeswing 270° on one pommel to handstand. (Dolidze)</p>  <p style="text-align: right;">k_{rb}</p>	<p>11.</p>	<p>12.</p>
<p>13. From side support wendeswing fwd. with ½ t. to support followed by wende.</p>  <p style="text-align: right;">W↗</p>	<p>14.</p>	<p>15. DSA, reverse Stöckli or circle on one pommel through handstand.</p>  <p style="text-align: right;">S_{ab} ‡ R_b</p>	<p>16. DSA with hop bwd. through handstand on other end. (Jessen) (Loos)</p>  <p style="text-align: right;">S_{ab}</p>	<p>17.</p>	<p>18.</p>
<p>19.</p>	<p>20. Circle or flair through handstand (also with ¼ t. with or without travel).</p>  <p style="text-align: right;">f_b †_b</p>	<p>21. Circle or flair with hop travel bwd. through handstand.</p>  <p style="text-align: right;">f_b →</p>	<p>22. 180° Russian from one end of the horse to the other end through handstand to dismount</p>  <p style="text-align: right;">C_b</p> <p>Bertoncelj through handstand to dismount. (Targhetta)</p>  <p style="text-align: right;">k_b</p>	<p>23.</p>	<p>24.</p>

الحلق



المادة 1.12 وصف لتمارين الحلق

يتكون تمرين الحلق من المرجحات ، القوة و أجزاء الثبات المتساوية الأجزاء تقريبا. و تؤدي هذه الأجزاء مع الدمج من وضع التعلق، إلى أو من خلال وضع الارتكاز، (أو إلى) أو من خلال وضع الوقوف على اليدين، و تؤدي الحركات مع استقامة الذراعين التي عليها أن تكون هي السائدة. و تتميز تمارين الجباز الحديثة بالانتقال بين الحركات و المرجحات و القوة أو الوضعيات المعكوسة. و لا يسمح بمرجحة الحبال أو تقاطعها .

المادة 2.12 المحتوى و تركيب التمرين

المادة 1.2.12 معلومات عن تقديم التمرين

1. من وضعية الوقوف الثابت، يجب على اللاعب الففز أو مساعدته للتعلق الثابت على الحلق مع ضم رجليه بشكل جيد و يبدأ التقييم من أول لحظة يترك اللاعب الأرض .
 2. التمرين يجب أن يبدأ من وضع التعلق و اليدين مستقيمتين و بوضع عامودي. على اللاعب أن لا يثني يديه من لحظة التحرك للحركة الأولى الا اذا كانت الحركة بحاجة الي الثني لإكمالها. مثال:- من الممكن أداء حركة الكاست للأعلى و المرجحة للأسفل الخلفية مع ثني اليدين في أي وقت أثناء التمرين.
 3. يجب أن تكون اليدين مستقيمتين كلما كانت الحركة من طبيعة أدائها أن تكون اليدين مستقيمتان. الحركات التي تؤدي و اليدين مثنيتان أثناء أدائها موجودة في الجدول مع وجود وصف لها. و اللاعب يثني يديه فقط أثناء الانتقال بين الحركات عند الضرورة لأداء الحركة التالية.
 4. أثناء المرجحات الى حركة الثبات او الضغط بالقوة ، الكتف و/أو الجسم لا يرتفع عن مستوى الوضع المثالي للحركة بأكثر من 5 درجات و تحدد الزاوية من أسفل الحلقتين الى منتصف الكتف. هذا الانحراف يختلف عن خصومات الوضع النهائي للثبات مثال :- حركة الصعود الأعلى الخلفي الى وضع الصليب بدرجة 25 و النزول الى الثبات بدرجة $10 = 0.3 + 0.1$ خصم .
 5. يخصم حكام لجنة E للمرجحات الخلفية من الارتكاز التي لا تقود على الأقل لحركة لها قيمة و لكنها ببساطة تعكس الاتجاه للمرجحة الخلفية للأسفل أو إلى وضع التعلق المنخفض . مثال :- حركة الكب للارتكاز ، المرجحة الخلفية إلى layaway إلى الصعود الأمامي.
 6. خصم 0.3 لأخطاء تركيب الحركات .
- مثال :

* هونما الى الارتكاز و من ثم يرفع رجليه لأداء زاوية أو أداء زاوية مع فتح الرجلين ومن ثم يسحب الرجلين لأداء زاوية بضم الرجلين.

* هونما الى الارتكاز وبعدا يرجع للخلف الى التعلق المقلوب

7. الثبات للحركات الغير مدرجة كثبات لأكثر من 2 ثانية يكون الخصم لها كل مرة . مثال : المنحنية المعكوسة، الدورسال و التعلق المعكوس.

8. الفنيات الإضافية، جمال الحركة و التنفيذ المتوقع للحركة في تركيب التمرين المتوقع :-

(a) وضع الثبات يجب أن يصل له اللاعب مباشرة مع استقامة الذراعين من دون الحاجة الى تصحيح الوضع.

(b) لا يسمح بالقبضة غير الصحيحة (قبضة زائدة) لثبات بالقوة. أداء الحركة و الرسغ مثني للحصول على ثبات يكون الخصم 0.1 لكل مرة. أما القبضة الصحيحة هي أداء اللاعب للحركة مع استقامة الرسغ مع أو من غير الاصابع ملتفة حول الحلقة.

ملاحظة: وضع الحلقات في اليدين (مع المعصمين المستقيمين والأيدي المفتوحة) لا يغير التقييم.

(c) لحركات القوة الى الوقوف على اليدين مع ثني الذراعين بسبب متطلب فنية الحركة لأدائها بلمس الحبل من الجزء الأسفل من اليدين لن يكون عليها خصم اللمس (الحركات التي بها ثني فقط هي : ii.25 أو ii.26).

9. للاطلاع على القائمة الكاملة للأخطاء و الخصومات التي تحكم أداء التمرين ، انظر الفصل 9 أو ملخص الخصومات في المادة 4.9 و 3.12 .

المادة 2.2.12 معلومات عن درجة D

1. المجموعات الحركية هي:

i- حركات الكب و المرجحات ، مرجحات من أو الى الوقوف على اليدين (2 ثانية).

ii- حركات القوة و حركات الثبات (2 ثانية).

iii- مرجحات الى حركات الثبات بالقوة. (2 ثانية)

v- النهايات .

2. متطلب : حركة مرجحة الى الوقوف على اليدين (2 ثانية) في التمرين و تكون من ضمن الحركات ال 8 المحسوبة .

3. حركات التكرار (نفس مربع التعريف)

(a) لا يسمح بتكرار الحركات (رقم تعريف الرمز) لتساهم في درجة D . ,على الحلق ، لا يمكن أن يؤدي اللاعب أكثر من 3 حركات متتالية مباشرة من المجموعة الثانية أو/و الثالثة و الحركة 4 لن يعترف بها من حكام لجنة D و تعتبر كأنها تكرار.

(b) اذا اللاعب قرر أداء حركات أكثر من مجموعة 2 و/أو 3 يجب على اللاعب أداء حركة لا تقل عن صعوبة B من حركات المرجحة لكي يتم الاعتراف بهذه الحركات من قبل حكام لجنة D (ما عدا أداء أي نوع من الكب/ كب خلفي أو حركة من نفس المربع) بين أول سلسلة و التي تتكون من 3 حركات كحد أقصى و حركات أخرى أو سلسلة من حركات المجموعة 2 و/أو 3. و حركة المرجحة تكون قيمتها B كأقل قيمة و يجب أن يعترف فيها و تكون من ضمن أفضل 8 حركات.

(c) تساهم جميع الحركات التي تم أدائها من المجموعة الثانية أو الثالثة لهذا القانون حتى لو دخلت أو لم تدخل في احتساب ال 8 حركات و حتى لو لم يتم

الاعتراف فيها بسبب التنفيذ السيئ للحركة.

4. التكرارات الخاصة

- (a) تكرار الحركات (نفس الرقم التعريفي للحركة) لن تساهم في درجة - D . على الحلق، هذا القانون يمتد الى أداء حركة واحدة كحد أقصى لتنتهي بنفس الوضع للقوة من كل مجموعة. على سبيل المثال فقط 2 حركة تنتهي بوضع (العادي، وضع الصليب L، أو الصليب V) أو نوع ارتكاز الميزان (عادي، مفتوحة) مسموح به في التمرين للحصول على قيمة الصعوبة (حركة واحدة من المجموعة الثانية و حركة واحدة من المجموعة الثالثة) .
- (b) أوضاع الارتكاز البسيط، زاوية L و V ليسوا من ضمن التكرارات الخاصة لأعتبارهم من حركات قوة مختلفة. فمن الممكن أداء حركة الصعود الى الأعلى لأداء الزاوية و حركة الصعود الى الأعلى لأداء زاوية V و لكن من غير الممكن أن يؤدي اللاعب حركتين من نفس المجموعة تنتهي بنفس الوضع. مثال كب على زاوية L و الصعود الى أعلى تنتهي بزاوية L.

قوانين و معلومات اضافية

- (a) وضع الثبات بالقوة التي تنحرف من وضع الجسم الصحيح و الجسم و اليدين بأكثر من 45 درجة لن يعترف بالحركة. مثال : حركة الصليب و الكتفين أكثر من 45 درجة، الارتكاز مع ثني في الورك بأكثر من 45 درجة.
- (b) الضغط بالقوة و الارتفاع الى أعلى و التي تتبع حركة القوة السابقة و تنتهي بوضع الثبات 2 ثانية . و سوف يتم الاعتراف بها فقط في حالة الاعتراف بالحركة التي سبقتها و ايضا اذا اللاعب استطاع أن يظهر الثبات.
- (c) حركات المرجحة التي تقود الى حركة الثبات ولكن اللاعب يجب عليه أن يعكس الاتجاه لأدائها للوصول الى الثبات (مرجحة الصعود الأمامي لأداء حركة السوالو، مرجحة الصعود الأمامي لأداء الصليب المعكوس.... الخ) فأنها سوف تحسب 2 حركة.
- (d) جميع حركات وضع ثبات V (2 ثانية) و يجب أدائها مع الأرجل بشكل عامودي.
- (e) لن يسمح بأداء الحركات التي تؤدي الى تقاطع في حبال الحلق أو تقود الى وضع حركة لي نينغ بالتعلق و سوف يخصم على اللاعب كخطأ تركيبى.
- (f) فئة الشباب ، لا يسمح بأداء الحركات التي تحتوي على السالتو الخلفي والتي تنتهي أدائها بالتعلق.
- (g) (DORSAL) تعلق دورسال الى الصليب أو V لا يتم قبولها كمدخل لرفع قيمة حركة الصليب أو ال V (أو أي حركة قوة) اذا تم أداء حركة الصليب أو V مباشرة من تعلق دورسال (DORSAL) فتحفظ هذه الحركات بقيمتها الأصلية حسب القانون . (الصليب قيمتها C).
- (h) عندما يؤدي اللاعب حركة ياماواكي أو جونسون و بعدها مباشرة مرجحة الى الوقوف على اليدين فسوف ترتفع قيمة الحركة بحرف واحد. المرجحة للوقوف على اليدين يجب ان تكون من ضمن 8 الحركات المحسوبة.
- * جونسون متبوعة بمرجحة للوقوف على اليدين = C+D
- * ياماواكي، جونسون، مرجحة الى الوقوف على اليدين = C+D+B

أداء الحركات المطبقة في درجة D و E

- 1) جميع أوضاع حركات الثبات عليها الثبات في مدة لا تقل عن 2 ثانية. الثبات هو وصول اللاعب عندما يصل الجسم بكامله، من ضمنهم الكتف و رجليه الى نقطة السكون. إذا لم يظهر اللاعب الثبات فلن يتم الاعتراف بالحركة من لجنة D و لن تحصل على متطلبات قيمة الصعوبة أو المجموعة الحركية.
- 2) أداء من نوع ياماواكي/جونسون يجب أن تكون الحركة مستمرة مع ظهور الكتف فوق الحلقين و التي تظهر ارتكاز واضح أثناء أداء الحركة فلن يعترف بالحركة مع خصم 0.5 . في هذه الحالة ، فان الحركة لن تجزأ في حركة هونما بالارتكاز و من ثم تكلمة الحركة الى مرجحة الأمامية الى التعلق.. أداء هذه الحركات بحدوث إعاقة متوسطة أو بطيئة يعترف بها مع خصم.
- 3) أثناء أداء المرجحة الى وضع الثبات أو أثناء الضغط بالقوة، الاكتاف و/أو الجسم لا يمكن أن يرتفع فوق نقطة الثبات. اذا الانحراف من وضع الثبات أكثر من 45 درجة فلن يعترف بالحركة و يخصم 0.5. في هذه الحالة من الممكن الاعتراف اذا تم أدائها حسب المتطلبات الفنية. مثال:-
- من حركة الصليب و الارتفاع الى أعلى بالضغط بمقدار 45 درجة لأداء حركة السوالو تحصل على خصم 0.5 و قيمة صعوبة D لحركة السوالو اذا استوفى معيار الأداء.
- سالتو أمامية الى وضع الصليب (الكروس) مع دخول فوق 45 درجة، سوف تحصل على خصم 0.5 و صعوبة C لحركة الصليب اذا استوفى معيار الأداء.
- 4) أثناء أداء المرجحة الى الوقوف على اليدين أو المرجحة الى وضع الثبات، انخفاض الأرجل من بدء وضع الدخول بأكثر من 45 درجة سوف يقود الى عدم الاعتراف و يخصم 0.5 .
- 5) الضغط بالقوة من التعلق يجب أن يؤدي ببطء مع استقامة الذراعين و الجسم مستقيم لتجنب الخصم أو تصنف كمرجحة الى القوة. اذا هناك ثني الذراع أكثر من 45 درجة فأن الحركة لن يعترف فيها و يخصم 0.5 . انظر المادة 9.2.8 لخصومات الزوايا الأخرى.
- 6) حركة السوالو يجب أن تؤدي بوضع افقي مع استقامة الجسم بشكل تام و منتصف الاكتاف في أسفل خط الحلقات. الذراعين يجب أن تكون واسعة و لا تتصل بالجسم العلوي. لمس الذراعين سوف تقود الى خصم صغير، ارتكاز واضح للجسم مع الذراعين يكون الخصم وسط.
- 7) الميزان بالارتكاز سوف يعترف فيها اذا الاكتاف بكاملها فوق أعلى الحلقات. الجسم يجب أن يكون بوضع استقامة افقية تامة. وضع الذراعين واسع بشكل خفيف أو اليدين ملتفة للخارج لن تحدد قيمة الحركة.
- 8) حركات من نوع النكاياما يجب أن تمر من خلال ميزان التعلق الخلفي الكامل لتجنب الخصم و احتمالية عدم الاعتراف.
- 9) عندما تؤدي حركة الضغط من وضع ثبات الى وضع ثبات آخر فإن التوقع هو مشاهدة حركة مميزة للجسم (أكثر من سعة الجسم) اذا الضغط لم يبدأ من وضع تام فإن الحركة سوف تتعرض الى خصم للتنفيذ. اذا كانت حركة الجسم قليلة ، فالثبات النهائي فقط يتم الاعتراف فيه.
مثال: 1. ميزان التعلق الخلفي و الضغط لأداء السوالو. 2. ضغط سوالو الى الميزان بالارتكاز
- 10) حركات من نوع الكب هم حركات مرجحة يجب عليها أن تبدأ من انحناء عميق متبوعة بحركة مرجحة ديناميكية. حركة الكب 47 iii تؤدي من انحناء قليل و تستخدم القوة بدلا من المرجحة التي سوف يخصم عليها.
- 11) نوع حركات التدرج ببطئ، حركة أزريان يجب أن تؤدي بتدرج بطئ بشكل مستمر مع استقامة الجسم. أي اختلاف سوف يؤدي الى خصم من لجنة E و احتمال عدم اعتراف.

12. إذا تم تنفيذ الحركة بالمرجحة إلى القوة مع ثني مفرط في الذراع أكثر من 90 درجة () ، سيتم تطبيق خصم قدره 0.5. هذا الخطأ سيؤدي أيضاً إلى عدم الاعتراف بالحركة . سيتم الاعتراف على الجزء النهائي إذا استوفت المتطلبات الفنية. على سبيل المثال، لن يتم الاعتراف على المرجحة الخلفية للارتكاز على اليدين مع فتح الرجلين اذا كان هناك ثني شديد بالذراعين ، ولكن يمكن منح الارتكاز النهائي بفتح الرجلين قيمة A .
13. لقائمة الشروط التي لا يتم الاعتراف بالحركات و جوانب درجة D . انظر الى مادة 6.7 .

مادة 3.12 خصومات محددة للحلق

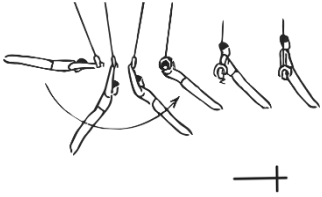
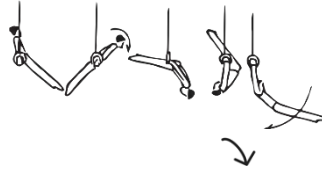
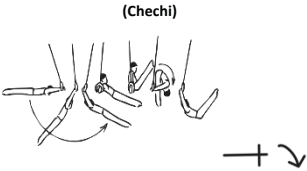
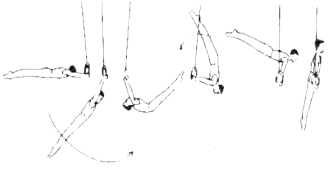
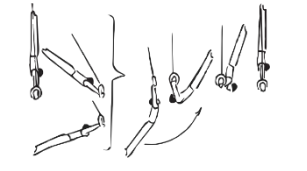
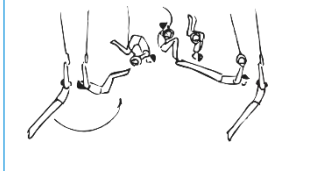
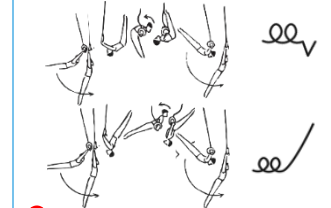
لجنة D

كبير 0.50	وسط 0.30	صغير 0.10	أخطاء
	+		عدم أداء مرجحة للوقوف على اليدين

لجنة E

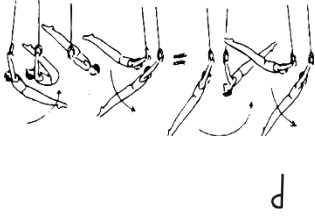
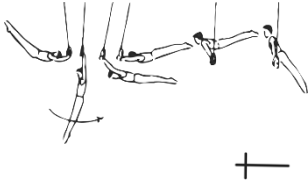
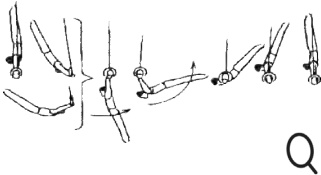
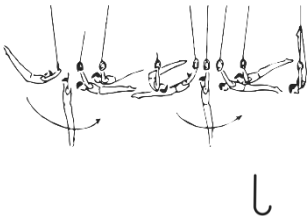
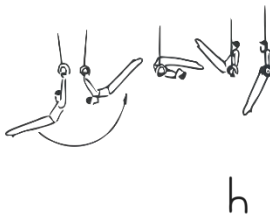
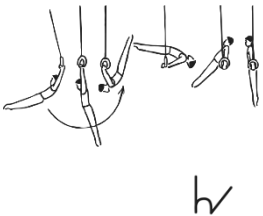
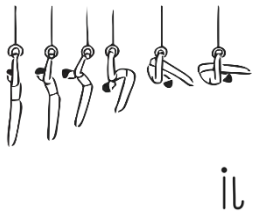
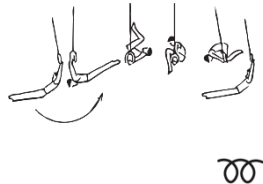
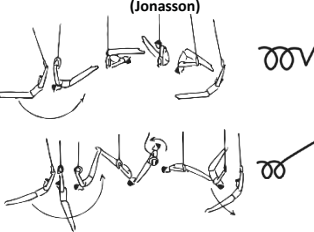
كبير 0.50	وسط 0.30	صغير 0.10	أخطاء
	+		تباعد الرجلين عن بعضهما أو التنفيذ السيئ أثناء الصعود للحلق
	+		مرجحة قبل بداية التمرين
		+	مساعدة المدرب للاعب ليبدأ المرجحة
	+		layaway على المرجحة الخلفية
+	+	+	بطء، انقطاع أو مرحلة ارتكاز أثناء أداء حركة جونسون و ياماواكي

		+ لكل مرة	الثبات لأكثر من 2 ثانية او اكثر للحركات الغير مدرجة
	+		خطأ في التركيب
		+	القبضة الخاطئة (قبضة زائدة) أثناء ثبات القوة لكل حركة
+	+	+	ثني الذراعين أثناء المرجحة للوصول إلى أجزاء ثبات القوة أو لينجز وضع الثبات
+	+	+	ثني الذراعين أثناء الثبات و الضغط الى حركة قوة و الثبات
	+		لمس الحبال أو الجلد بالذراعين ، الأقدام أو أي جزء من الجسم
+			الارتكاز أو التوازن بالقدمين أو الساقين على الحبال وعدم اعتراف
+			السقوط من الوقوف على اليدين وعدم اعتراف
		+ لكل حركة	تحرك الحبال بشكل زائد
	+	+	زاوية مرتفعة التي تسبق الثبات بالقوة- الضغط الى القوة (أيضا تطبق على الحركة الثانية)
	+	+	لمس الحبال أو دعم الجسم بالذراعين أثناء أداء حركة السوالو
	+	+	المرجحة مع القوة

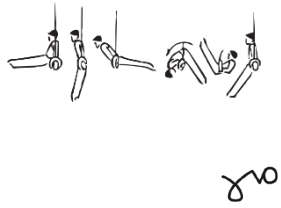
A = 0,1	B = 0,2	C = 0,3	D = 0,4	E = 0,5	F = 0,6 G = 0,7 H = 0,8 I = 0.9, J = 1.0
EG I: Kip and swing elements & swings through or to handstand					
1. Uprise fwd. to support. 	2.	3.	4.	5.	6.
7. From any support scale, swallow or swing bwd in support, roll forward to bwd swing in hang. 	8. Uprise fwd and counter salto fwd. to bwd swing in hang. (Chechi) 	9.	10.	11.	12.
13.	14.	15.	16.	17.	18.
19. From hang, felge upward to support. 	20. Swing fwd. through hdst. 	21. Tucked double salto bwd. to hang (Guczoghy) 	22. Piked or straight double salto bwd. to hang. 	23.	24.

● Prohibited for juniors.

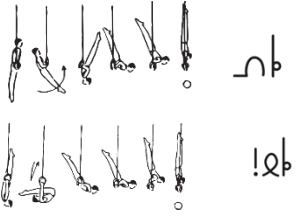
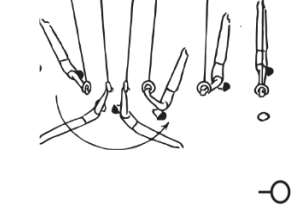
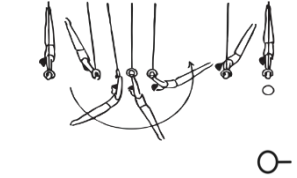
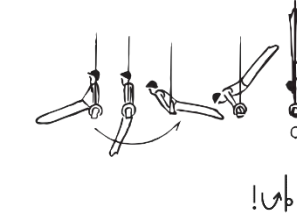
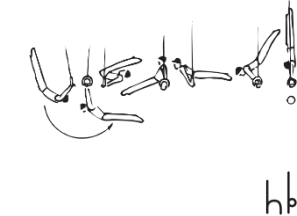
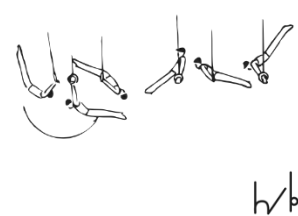


A = 0,1	B = 0,2	C = 0,3	D = 0,4	E = 0,5	F = 0,6 G = 0,7 H = 0,8 I = 0.9, J = 1.0
EG I: Kip and swing elements & swings through or to handstand					
25. Dislocate bwd. piked or straight.  d	26.	27.	28.	29.	30.
31. Uprise bwd. to support.  +	32. Uprise bwd. str. through handstand.  Q	33.	34.	35.	36.
37. Inlocate piked or straight.  L	38. Backward swing to salto fwd. piked to support (Honma)  h	39. Honma straight.  h	40.	41.	42.
43. Slow inlocate from hang.  il	44. Double salto fwd. tucked to hang. (Yamawaki)  oo	45. Double salto fwd. piked or straight to hang. (Jonasson)  oo	46.	47.	48.



A = 0,1	B = 0,2	C = 0,3	D = 0,4	E = 0,5	F = 0,6 G = 0,7 H = 0,8 I = 0.9, J = 1.0
EG I: Kip and swing elements & swings through or to handstand					
49. Kip to support. 	50.	51.	52.	53.	54.
55. Back kip with bent arms to support. 	56. Back kip to support. 	57.	58.	59.	60.
61. Fwd. swing to swing bwd. in hang. 	62.	63. Bwd. swing, salto piked to support. 	64.	65.	66.
67. From support or cross, fclge bwd. piked or straight with bent arms to support. 	68.	69.	70.	71.	72.

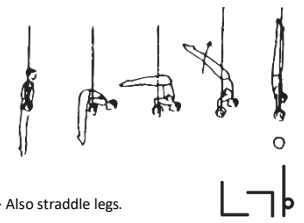
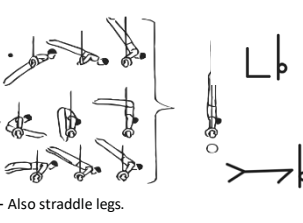
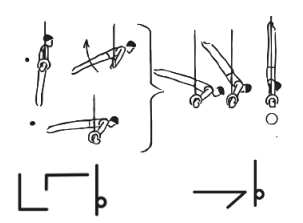
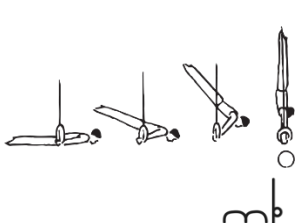
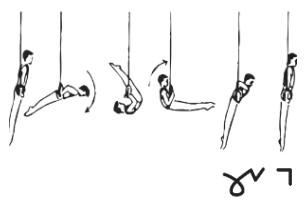
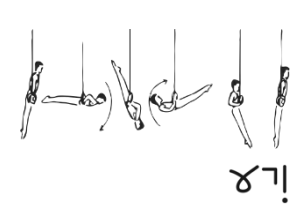
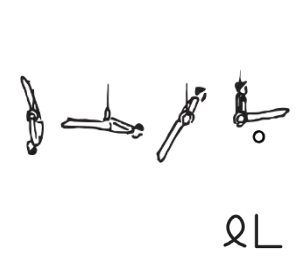
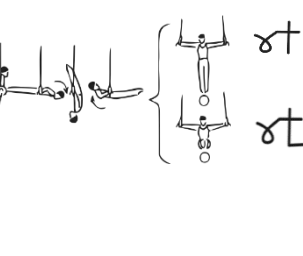


A = 0,1	B = 0,2	C = 0,3	D = 0,4	E = 0,5	F = 0,6 G = 0,7 H = 0,8 I = 0.9, J = 1.0
EG I: Kip and swing elements & swings through or to handstand					
73.	74. Back kip or roll bwd str. with bent arms to handstand (2 s.). 	75. Swing fwd. to handstand or giant swing bwd to handstand (2 s.). 	76.	77.	78.
79.	80.	81. Uprise bwd. to handstand or giant swing fwd to handstand (2 s.). 	82.	83.	84.
85.	86. From support swing bwd. to handstand (2 s.). 	87. Honma and swing bwd. to handstand (2 s.). 	88. Honma str. and swing bwd. to handstand (2 s.). 	89.	90.
91.	92.	93.	94.	95.	96.



A = 0,1	B = 0,2	C = 0,3	D = 0,4	E = 0,5	F = 0,6 G = 0,7 H = 0,8 I = 0,9, J = 1.0
EG II: Strength elements and hold elements (2 sec.)					
1. L-sit (2 s.) or straddled L-sit (2 s.). 	2. V-sit (2 s.). 	3.	4. Inverted cross (2 s.) 	5.	6.
7. Hanging scale rearways (back lever) (2 s.). 	8.	9. Support scale (planche)(2 s.). 	10. Support scale at ring height (swallow or maltese cross) (2 s.). (Hirondelle) 	11. Inverted swallow (2 s.). 	12.
13. Hanging scale frontways (front lever) (2 s.). 	14..	15. Any cross (2 s.) or V cross (2 s.). 	16.	17.	18.
19. Support scale straddled (2 s.). 	20.	21.	22. V Cross, press to V-sit (2 sec.). (Tsukahara 3) 	23. Vertical pull up with str. arms to V-cross (2 s.). (Colak) 	24.



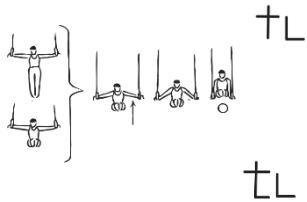
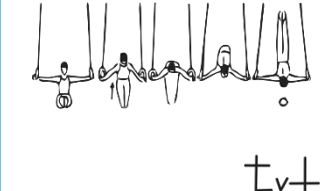
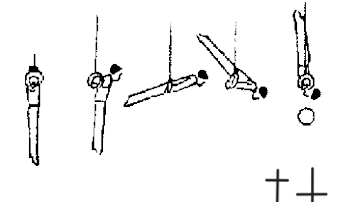
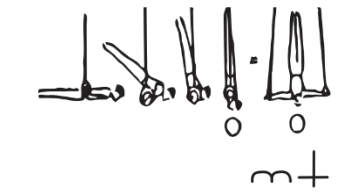
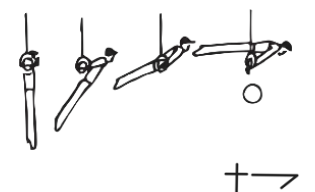
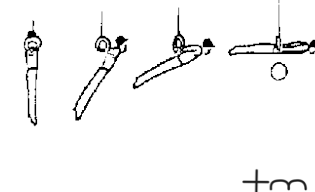
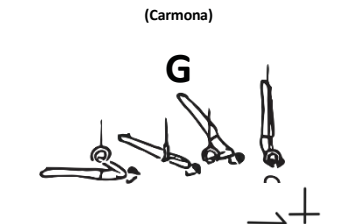
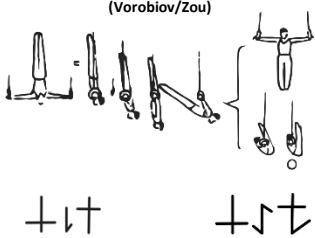
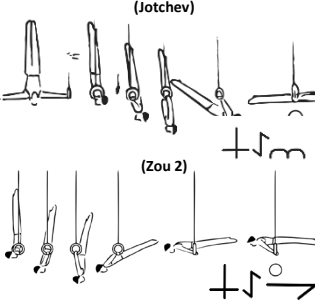
A = 0,1	B = 0,2	C = 0,3	D = 0,4	E = 0,5	F = 0,6 G = 0,7 H = 0,8 I = 0,9, J = 1.0
EG II: Strength elements and hold elements (2 sec.)					
<p>25. Press to hdst. with bent body and bent arms (2 s)</p>  <p>- Also straddle legs.</p>	<p>26. Press to hdst. with str. body a. bent arms or b. body. a. str. arms, or fr. strad. sup. lever (2 s.).</p>  <p>- Also straddle legs.</p>	<p>27. Press to hdst. with str. body and str. arms from support or support scale (2 s.).</p> 	<p>28. Press to hdst. with str. body and str. arms from swallow (2 s.).</p> 	<p>29.</p>	<p>30.</p>
<p>31. Slow roll fwd. piked with bent arms, to support.</p> 	<p>32. Slow roll fwd. straight with bent arms, to support.</p> 	<p>33.</p>	<p>34.</p>	<p>35.</p>	<p>36.</p>
<p>37.</p>	<p>38. Slow roll bwd. w. str. body and str. arms and straight. body to L sit (2 s.).</p> 	<p>39. Slow roll fwd. straight to cross or L-cross (2 s.).</p> 	<p>40.</p>	<p>41.</p>	<p>42.</p>
<p>43.</p>	<p>44.</p>	<p>45.</p>	<p>46.</p>	<p>47.</p>	<p>48.</p>




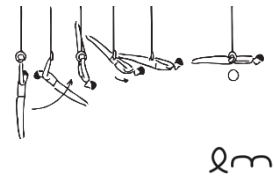
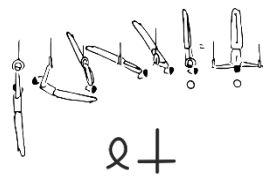
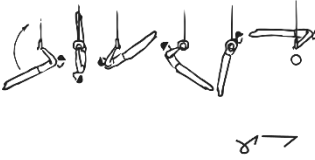
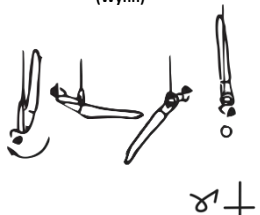
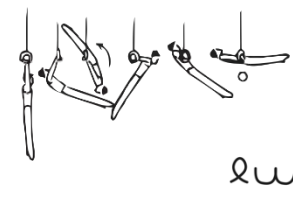
A = 0,1	B = 0,2	C = 0,3	D = 0,4	E = 0,5	F = 0,6 G = 0,7 H = 0,8 I = 0,9, J = 1.0
---------	---------	---------	---------	---------	---

EG II: Strength elements and hold elements (2 sec.)

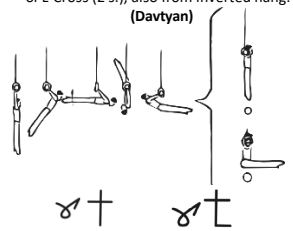
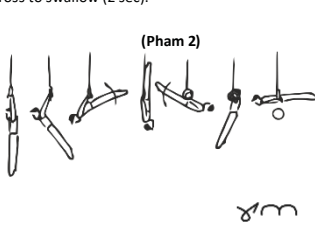
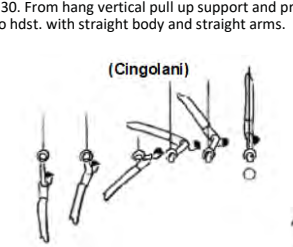

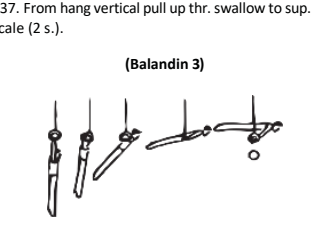
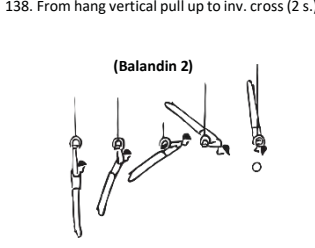
49.	50. Vertical pull up with bent arms to hanging scale rearways (2 s.). 17	51. Vertical pull up with straight arms to hanging scale rearways (2 s.). 1	52. Slow Roll bwd. with straight body to cross, L-cross or V cross (2 s.). (Azarian) (Tay) 2† 2† 2†	53.	54.
55.	56. Fr. cross or L-cr., move fwd. to back lever (2 s.). †	57. Vertical pull up to L-sit (2 s.). 1L	58. From or through hanging scale rearways pull to cross, L-cross, or V cross (2 s.). (Nakayama) (NG Kiu Chung) →† →† →†	59.	60. Through hanging scale rearways pull with str. body through cross to inv. swallow (2 s.). (Zahran) →1ω
61.	62. From hdst., lower horiz. through swallow to back lever (2 s.). p →	63. From sup. or cross, lower slowly to hang, and pull with str. arms to cross (2 s.). (Li Xiaoshuang) +†† !††	64. Vertical pull up to cross or L-cross (2 s.). 1† 1†	65. From planche, lower horiz. and slowly to hanging scale rw. and press to swallow (2 s.) or from swallow same to planche or planche to planche. (Van Gelder) →†m m→ →†m	66. From hang vertical pull up, slowly with straight arms through cross to inverted swallow (2 s.). (Tulloch 2) G 1ω
67.	68. From handstand, lower slowly through inverted cross to inverted hang. b i	69.	70. From swallow, press to support scale (2 s.). m→	71. From swallow, lower slowly to hanging scale rw, press to swallow (2 s.). m†m	72. From hanging scale rw. press to swallow (also to Support Scale) (2 s.). (Zanetti) →m c→

A = 0,1	B = 0,2	C = 0,3	D = 0,4	E = 0,5	F = 0,6 G = 0,7 H = 0,8 I = 0,9, J = 1.0
EG II: Strength elements and hold elements (2 sec.)					
73.	74.	75. From cross or L-cross, press to L-sit (2 s.). 	76.	77. From L-cross, press with bent body to inverted cross (2 s.). 	78. From cross, press with straight body to inverted cross (2 s.). 
79.	80.	81.	82.	83.	84. From swallow, press w. str. body to inverted cross (2 s.). 
85.	86.	87.	88. From cross, press to planche without first going to support (2 s.). 	89. From cross, press to swallow (2 s.). 	90. Through hang rearways press and straight body to inverted cross (2 s.). (Carmona) 
91.	92.	93.	94. From inverted cross lower slowly to inverted hang and felge bwd. slowly to cross or V-cross (2 s.). (Vorobiov/Zou) 	95. From inverted cross lower slowly to inverted hang and felge bwd. slowly to swallow (2 s.) or to support scale (2 s.). (Jotchev) 	96.



A = 0,1	B = 0,2	C = 0,3	D = 0,4	E = 0,5	F = 0,6 G = 0,7 H = 0,8 I = 0,9, J = 1.0
EG II: Strength elements and hold elements (2 sec.)					
97.	98.	99.	100.	101. Roll bwd. slowly with str. arms and body to free sup. scale (2 s.). (Yan Mijayoung) 	102.
103.	104.	105.	106.	107. Slow Roll bwd. with str. body to swallow (2 s.). 	108. Roll backward slowly with straight arms and body to inverted cross through swallow. (Simonov) 
109.	110.	111.	112.	113.	114.
115.	116.	117.	118. Slow roll fwd. with straight body through cross and press to support scale without first going to support (2 s.). (Ng Kiu Chung 2) 	119. Slow roll fwd. with straight body through cross to inverted cross (2 s.). (Wynn) 	120. Azarian to inverted Swallow (2 s.). (Tulloch) 

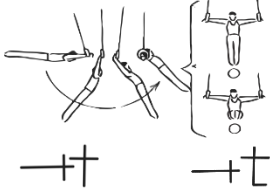
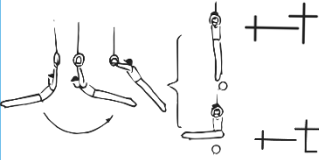
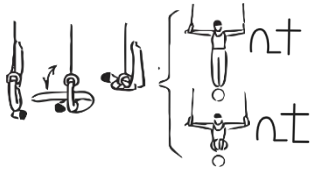
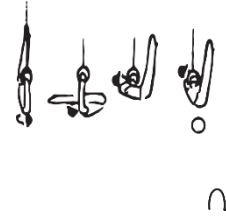
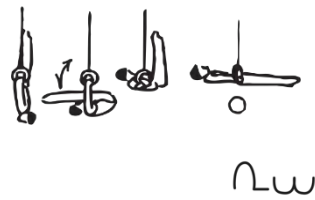
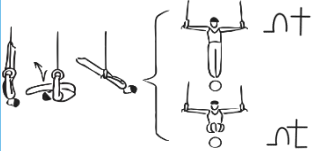

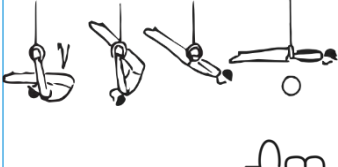


A = 0,1	B = 0,2	C = 0,3	D = 0,4	E = 0,5	F = 0,6 G = 0,7 H = 0,8 I = 0,9, J = 1.0
EG II: Strength elements and hold elements (2 sec.)					
121.	122.	123.	124. Slow roll fwd. with str. body to Cross or L-Cross (2 s.), also from inverted hang. (Davtyan) 	125. Slow roll forward with straight body through cross to swallow (2 sec). (Pham 2) 	126.
127.	128.	129.	130. From hang vertical pull up support and press to hdst. with straight body and straight arms. (Cingolani) 	131.	132. From hang vertical pull up to swallow (2 s.). (Balandin 1) 
133.	134.	135.	136.	137. From hang vertical pull up thr. swallow to sup. scale (2 s.). (Balandin 3) 	138. From hang vertical pull up to inv. cross (2 s.). (Balandin 2) 
139.	140.	141.	142.	143.	144.

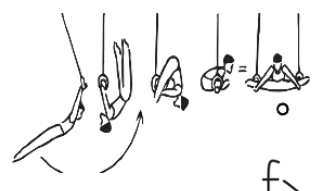
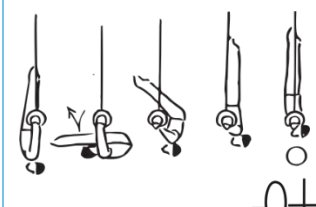
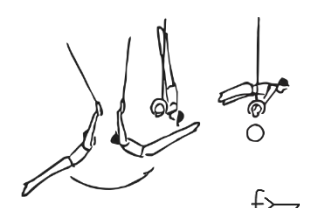
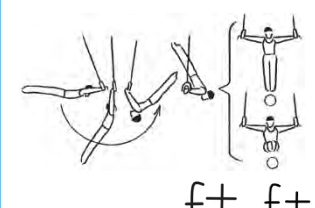
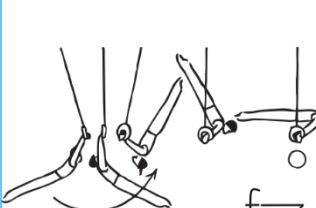
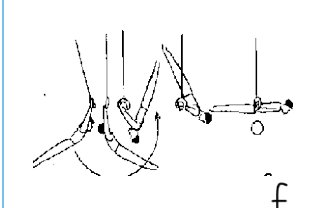
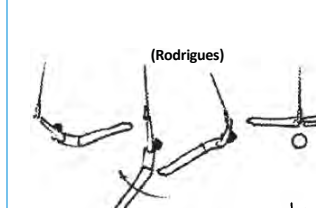
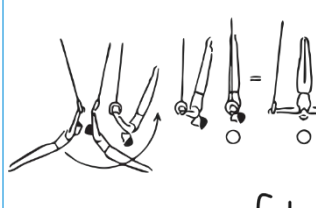
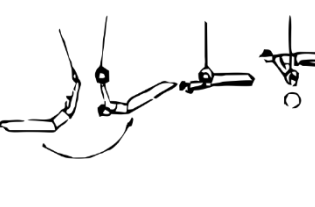
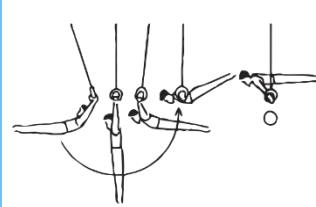
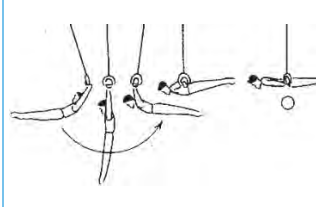


A = 0,1	B = 0,2	C = 0,3	D = 0,4	E = 0,5	F = 0,6 G = 0,7 H = 0,8 I = 0,9, J = 1.0
EG III: Swing to Strength hold elements (2 sec.)					
1.	2. Uprise fwd. to L-sit, (2 s.). +L	3. Uprise fwd. to V-sit (2 s.). +N	4. Front uprise fwd. to V cross (2 s.). +†	5.	6.
7.	8. Kip to L-sit (2 s.). NL	9. Kip to V-sit (2 s.). NN	10.	11.	12.
13.	14. Honma to L-sit (2 s.). hL	15. Honma to V-sit (2 s.). (Gracia) hN	16. Honma to cross / L-cross (2 s.). ht ht	17. Honma to V cross (2 s.). (Tanaka) ht	18.
19.	20.	21.	22. Bwd. swing, salto fwd p. to cross or L-cross (2 s.). †t †t	23.	24.

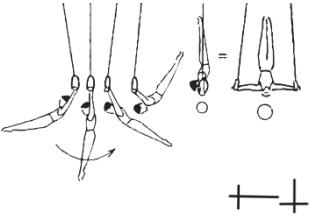
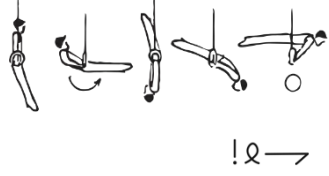


A = 0,1	B = 0,2	C = 0,3	D = 0,4	E = 0,5	F = 0,6 G = 0,7 H = 0,8 I = 0,9, J = 1.0
EG III: Swing to Strength hold elements (2 sec.)					
25.	26.	27. Uprise fwd. to cross or L-cross (2 s.). 	28.	29.	30.
31.	32.	33. Uprise bwd. to cross or L-cross (2 s.). 	34.	35.	36.
37.	38.	39. Kip to cross, or L-cross (2 s.). 	40. Kip to V cross (2 s.). (Molinari) 	41.	42. Kip to inverted swallow (2 s.). 
43.	44.	45. Back kip to cross or L-cross (2 s.). 	46. Back kip to support scale (2 s.). 	47. Back kip to swallow (2 s.). 	48.




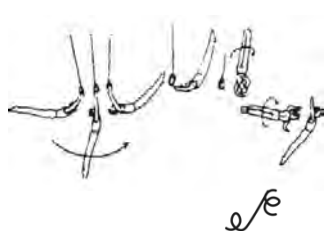
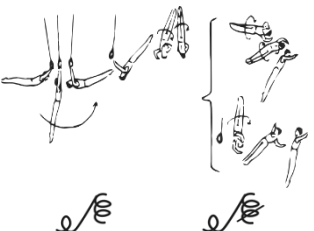
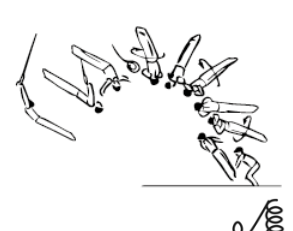


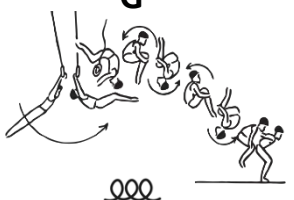
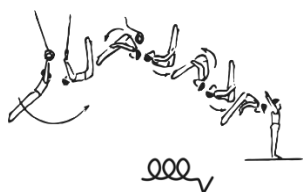


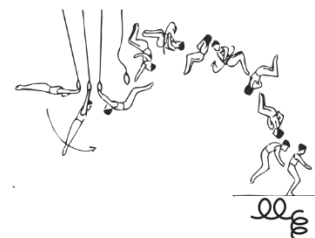
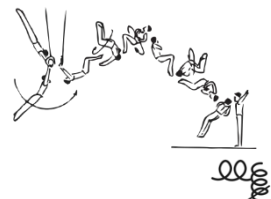
A = 0,1	B = 0,2	C = 0,3	D = 0,4	E = 0,5	F = 0,6 G = 0,7 H = 0,8 I = 0,9, J = 1.0
EG III: Swing to Strength hold elements (2 sec.)					
49.	50. Felge upward to support with straddled legs supported above the rings (2 s.). (Deltchev)  f>	51.	52.	53. Back kip to inverted cross (2 s.).  f+	54.
55.	56. Felge upward to support scale straddled (2 s.)  f>	57. Felge upward to cross or L-cross (2 s.).  ft ft	58. Felge upward to support scale (2 s.).  f>	59. Felge upward to Swallow (2 s.).  fm	60. Uprise forward to inverted swallow (2 s.). (Rodrigues)  +w
61.	62.	63.	64.	65. Felge upward to invert. cross (2 s.).  ft	66.
67.	68. Uprise bwd. to support scale straddled (2 s.).  +>	69.	70. Uprise bwd. to support scale (2 s.).  +>	71. Uprise bwd. to Swallow (2 s.).  +m	72.



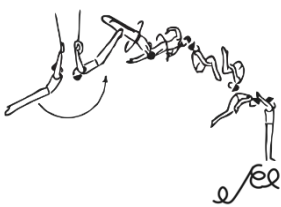
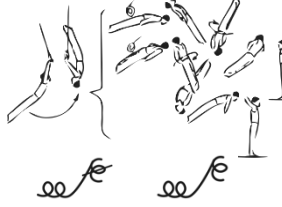
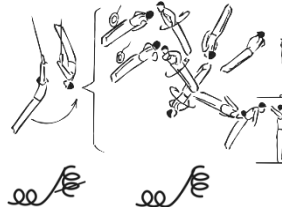
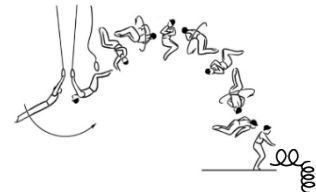
A = 0,1	B = 0,2	C = 0,3	D = 0,4	E = 0,5	F = 0,6 G = 0,7 H = 0,8 I = 0,9, J = 1.0
EG III: Swing to Strength hold elements (2 sec.)					
73.	74.	75.	76.	77. Uprise bwd. to inverted cross (2 s.). 	78.
79.	80.	81.	82. Felge bwd. straight to free sup. scale. (2 s.) 	83.	84.
85.	86.	87.	88.	89.	90.
91.	92.	93.	94.	95.	96.

A = 0,1	B = 0,2	C = 0,3	D = 0,4	E = 0,5	F = 0,6 G = 0,7 H = 0,8 I = 0,9, J = 1.0
EG IV: Dismounts					
1. Salto fwd. piked or straight, also with ½ t. 	2. Salto fwd. piked or straight with 1/1 t. 	3. Salto fwd. piked or straight with 3/2 t. 	4. Salto fwd. piked or straight with 2/1 t. 	5.	6.
7.	8.	9. Double salto fwd. tucked or tucked with ½ t. 	10. Double salto fwd. tucked with 3/2 t (also 1/1 t.). 	11.	12.
13.	14.	15.	16. Double salto fwd. piked or piked with ½ t. 	17. Double salto fwd. piked with 3/2 t. (also 1/1 t.). 	18.
19.	20.	21.	22.	23.	24.

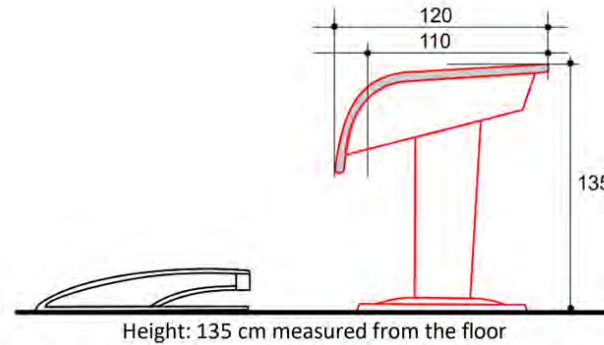


A = 0,1	B = 0,2	C = 0,3	D = 0,4	E = 0,5	F = 0,6 G = 0,7 H = 0,8 I = 0,9, J = 1.0
EG IV: Dismounts					
25. Salto bwd. piked or straight also with 1/2. 	26. Salto bwd. straight with 1/1 t. 	27. Salto bwd. straight with 2/1 t. or 3/2 t. 	28.	29. Salto bwd. straight with 3/1 t. 	30.
31.	32. Double salto bwd. tucked or piked. 	33. Double salto bwd. straight. 	34.	35.	36. Triple salto bwd. tucked. 
37.	38.	39.	40.	41.	42. Triple salto bwd. piked. I (Whittenburg) 
43.	44.	45. Double salto bwd. t. with 1/2 or 1/1 t.  Double salto bwd. t. with 3/2 t. 	46.	47. Double salto bwd. t. with 2/1 t. 	48. Double salto bwd. t. with 5/2 t. (Tuuha) 



A = 0,1	B = 0,2	C = 0,3	D = 0,4	E = 0,5	F = 0,6 G = 0,7 H = 0,8 I = 0,9, J = 1.0
EG IV: Dismounts					
49.	50.	51. Salto bwd. str. with 1/1 t. and salto t. 	52. Double salto bwd. straight with 1/2 or 1/1 t. 	53.	54. Double salto bwd. straight with 3/2 or 2/1 t. 
55.	56.	57.	58.	69.	60. Double salto bwd. tuck with 3/1 turn G 
61.	62.	63.	64.	65.	66.
67.	68.	69.	70.	71.	72.

طاولة القفز



المادة 1.13 وصف تمرين حسان القفز

يجب على اللاعب أداء قفزة واحدة فيما عدا التأهل لنهائيات حسان القفز و نهائيات القفز فيجب عليه أداء قفزتين من مجموعات حركية مختلفة . تبدأ كل قفزة بالجري و الارتقاء بكلتا القدمين (مع أو من دون الراندوف) على السلم والرجلان مضمومتان و الارتكاز اللحظي على الطاولة بيد واحدة أو بكلتا اليدين. و قد تحتوي القفزة على لفة واحدة أو عدة لفات حول محور الجسم. و بعد القفزة الأولى ، يجب على اللاعب الرجوع من دون تأخر إلى نقطة البداية و على اللاعب أن يبدأ القفزة الثانية عند إشارة حكم D1.

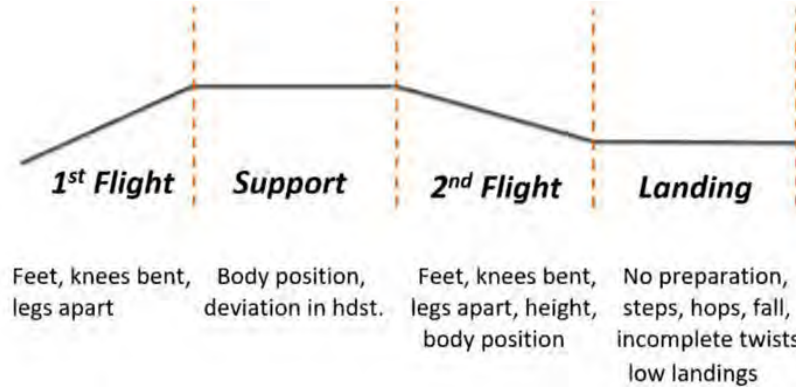
المادة 2.13 المحتوى و التركيب

المادة 1.2.13 معلومات حول أداء التمرين

1. يجب على اللاعب أن يبدأ كل قفزة من الوقوف الثابت و الرجلان مضمومتان عند مسافة لا تتجاوز 25 مترا من حافة الطاولة و القياس يبدأ من الحافة الامامية للطاولة الى الجانب الداخلي للخشبة المثبتة في نهاية مرتبة الجري. و تبدأ القفزة مع الخطوة الأولى أو وثبة اللاعب و لكن التقييم يبدأ لحظة ملامسة رجل اللاعب للسلم .و يجب أن يحدد بعلامه طول مسافة الجري أو على جوانب خط الاقتراب .
2. تنتهي القفزة بالهبوط خلف الطاولة في وضعية الوقوف و الرجلان مضمومتان مواجهها للحسان أو معطيا ظهره لجهة الطاولة (للأمام أو الخلف).
3. يمكن للاعب أن يقفز فقط للأمام أو الخلف و الرجلان مضمومتان. الحركة الوحيدة التي يمكن أن تؤدي قبل سلم القفز هي الراندوف . و يجب على اللاعب استخدام طوق الأمان للسلم لهذه النوعية من القفزات و منظموا البطولة يجب عليهم توفير طوق الأمان. و لأداء دخول الراندوف، يمكن للاعب استخدام مرتبة رسمية يوفرها منظمين البطولة.
4. القفزات مع الدورات الهوائية أثناء مرحلة الطيران الأولى و القفزات و الرجلان مفتوحتان في مرحلة الطيران الثانية و التي هي غير مدرجة في الجدول و لا يسمح بها .
5. يجب على اللاعب إظهار الهدف من وضع الجسم (مكور، منحني ، أو مستقيم) بشكل واضح وبطريقة خالية من الأخطاء . و لجنة الحكام – E سوف تخصم لأوضاع الجسم غير الواضحة و يمكن للجنة حكم - D أن تخفض من قيمة القفزة.

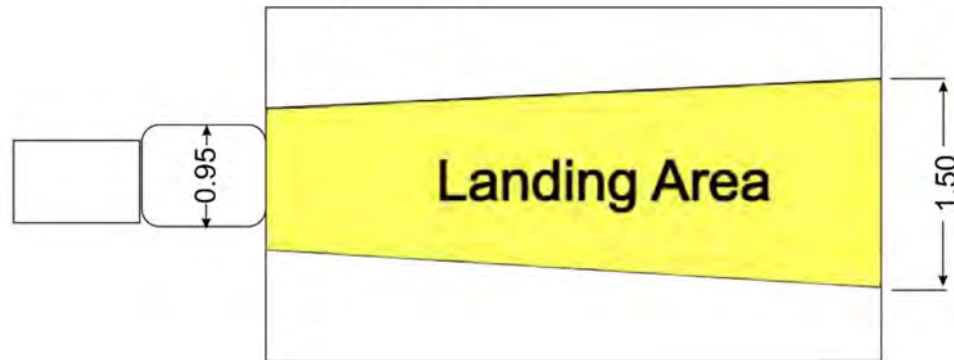
6- أسس تقييم لجنة حكام - E :

- (a) مرحلة الطيران الأولى و هي من المنط الى الارتكاز بكتا اليدين على طاولة الحصان.
(b) مرحلة الارتكاز: من لحظة الوصول الى الطاولة الى نقطة ترك اليدين مبتعدا عن الطاولة.
(c) مرحلة الطيران الثاني : تشمل الدفع من الطاولة للأعلى الى الاستعداد للهبوط .
(d) مرحلة الهبوط : من وقت الاستعداد للهبوط الى وضع الوقوف النهائي.
(e) على حكام E الخصم على كل مرحلة.



7- قواعد الهبوط

a. يجب على اللاعب الهبوط بالرجلين معا داخل منطقة محددة على يسار أو يمين خط مركز الامتداد للطاولة كما هو موضح بالرسم.



و يجب أن تكون هذه الخطوط واضحة على مرتبة الهبوط. ويسمح بلامسة الخط ولكن ليس خارج خط المرتبة التي تتضمن علامات منطقة الهبوط ، و يجب أن تثبت بأمان كي لا تتحرك أثناء البطولة.

(b) يجب أن تكتمل اللفة أثناء القفزة قبل الهبوط. و اللفة غير المكتملة ينتج عنها خصومات مناسبة، وإذا كانت ناقصة بـ 90 درجة أو أكثر ينتج عن ذلك عدم اعتراف لجنة حكام - D بها وفي حالة الاعتراف بها سوف تخفض قيمة صعوبتها.

(c) لن يكون هناك خصم على الخط اذا اللاعب تعدى نهاية مرتبة الهبوط. خصم الخط العادي اذا اللاعب اخذ خطوة أو وثبة خارج خطوط منطقة الهبوط المعلمة الى نهاية المرتبة.

8- يجب على اللاعب في مرحلة الطيران الثاني إظهار ارتفاع واضح لمركز ثقل جسمه فوق الطاولة لحظة الدفع باليدين.

9- يجب أن تظهر القفزات الهوائية المكورة و المنحنية فتح الجسم بشكل واضح استعدادا لمرحلة الهبوط. و الهبوط المفترق إلى الاستعداد علامة على وجود خطأ فني ينتج عنها عادة خصم للأداء الفني و خصومات الهبوط.

10- للاطلاع على قائمة الأخطاء و الخصومات الكاملة التي تحكم تقديم التمرين انظر الفصل 9 و ملخص الخصومات في بند 4.9 و 3.13.

معلومات عن درجة D

1- يجب على اللاعب أداء قفزة واحدة في التصنيفات التمهيدية و بطولة الفرق و الفردي العام. و يجب على اللاعب أداء قفرتين من مجموعتين مختلفتين وذلك للبطولة التأهيلية لطاولة القفز و نهائيات طاولة القفز .

المجموعة الأولى : قفزات السالتو المفردة مع لفات مختلفة مركبة (معقدة).

المجموعة الثانية : قفزات الشقلبة الأمامية مع أو من غير لفات البسيطة و السالتو الدبل الأمامية (2 دائرة أمامية).

المجموعة الثالثة : قفزات الشقلبة الجانبية و حركات سوكوهارا مع أو من غير لفات بسيطة، و جميع السالتو الدبل الخلفية (2 دائرة خلفية).

المجموعة الرابعة : قفزات الدخول من حركة الراندوف. و السالتو الفردية مع لفات مركبة

المجموعة الخامسة : قفزات الدخول من حركة الراندوف مع أو من غير لفات بسيطة و جميع السالتو الدبل الامامي او الخلفي.

2- تطبق على كل قفزة مدرجة ، ولها رقم، وأعطيت لها قيمة في جدول الصعوبات حسب القواعد التالية :

(a) قفزات كيرفوا لها نفس قيمة القفزات المتشابهه للشقلبة على اليدين مع الدوران .

(b) قفزات كازاماتسوا لها القيمة نفسها للقفزات المساوية بالسوكوهارا .

(c) قفزات يورشينكو لها القيمة نفسها للقفزات الشبيهة بالسوكوهارا أو قفزات الكازاماتسوا .

(d) اذا لم يتم الإشارة اليه تعطى قيمة 0.2 زيادة لحركة الراندوف مع 1/2 لفة قبل وضع اليدين على الحصان عن حركة الأقتراب الأمامية المماثلة.

3- أعطيت لكل قفزة قيمة صعوبة خاصة بها على أساس صعوبتها .

4- قبل أداء كل قفزة ، يجب أن يظهر رقم القفزة المشار إليه في القانون لحكام لجنة - D . و هذه الوظيفة يقوم بها اللاعب أو مساعد له بواسطة لوحة ضوئية و لا يتم معاقبته في حالة الخطأ. و على سبيل المثال #319 - يشير رقم 3 إلى مجموعة القفزة ، و الرقم 19 يشير إلى رقم مربع القفزة داخل مجموعة القفزة.

5- يجب على اللاعب إظهار الهدف من وضع جسمه (مكور، منحني ، أو مستقيم) بوضوح ومن دون أخطاء . و يمكن أن ينتج عن عدم وضوح وضع الجسم عدم الاعتراف بالقفزة من حكام لجنة - D أو الاعتراف بها مع تخفيض قيمة الصعوبة. (انظر تحديد وضع الجسم في الفصل 3) . يجب على اللاعب إظهار رقم القفزة للقفزة التي يستطيع أداءها ، وليست الحركات التي يتمنى أن يؤديها. هذا التحذير يطبق بشكل خاص للاعتراف في أوضاع القفزات المنحنية والمستقيمة .

6. من الممكن استخدام المرتبة لحركة الراندوف فقط و هي اختيارية.

7- القفزة غير صحيحة (الدرجة صفر من لجنة حكام - D و حكام - E) :

(a) عندما تؤدي القفزة من دون مرحلة ارتكاز ، عدم ملامسة اليدين للحصان أو ملامسة الطاولة بيد واحدة.

(b) عندما لا يستخدم اللاعب طوق الأمان للمنط لأداء الراندوف لعمل القفزات .

(c) عندما يؤدي القفزة بشكل سيئ بحيث لا يمكن التعرف عليها، أو يدفع اللاعب الحصان برجله.

(d) المساعدة بالسند أثناء القفزة.

(e) عندما لا يهبط اللاعب على رجليه أولاً . و هذا يعني بأن رجل واحدة على الأقل تلامس المرتبة قبل أي جزء من أجزاء الجسم.

(f) عندما يهبط اللاعب متعمدا للوقوف جانبا.

(g) عندما يؤدي اللاعب قفزة ممنوعة (فتح الرجلين ، الدورة الهوائية بمرحلة الطيران الأولى ، حركة ممنوعة قبل الوصول إلى المنط ، الخ) .

(h) عندما يكرر اللاعب القفزة الأولى و يؤديها كقفزة ثانية في بطولة التأهل لنهائي الأجهزة و نهائي الاجهزة .

سوف يتم مشاهدة الفيديو بشكل تلقائي من قبل لجنة - D في حالة حصول اللاعب على درجة صفر و كل حكام لجنة - E تضع الخصومات بعد كل قفزة. و لجنة D سوف تبلغهم في حالة حصول اللاعب على درجة صفر و الطلب منهم وضع درجة صفر.

8. لحركات القفز التي تؤدي في الطيران الأول براندوف مع 1/2 لفة فمن المحتمل خصم على عدم كفاية اللفة. الخصم العادي سوف يطبق لأخطاء اللفات الغير مكتملة. و في الحالات القصوى اذا هناك نقص في اللفة بأكثر من 90 درجة من الوضع الصحيح فان القفزة سوف تحسب كأن اللعب أدى حركة قفز من طريقة اليورشينكو.

9. أثناء احماء ال 30 ثانية ، لكل لاعب مسموح له بعدد 2 قفزة (أقصى حد) يطبق أثناء جميع مراحل البطولة و الذي يكون فيه الأحماء على المنصة. اللاعب من حقه 2 قفزة حتى لو وقت ال 30 ثانية لأحماء انتهى. و على حكم الخط مسؤولية التأكد من احترام اللاعب لعدد 2 قفزة. و عدم احترام اللاعب لعدد 2 قفزة كأقصى حد فإنه ينتج عن ذلك خصم بمقدار 0.3 من القفزة الأولى.

10. البطولة التأهيلية ، و نهائي الفرق ، و بطولة الفردي العام :

* يجب أن يؤدي اللاعب 1 قفزة.

* في التأهيلية، القفزة الأولى تدخل في درجة الفريق و / أو في مجموع الفردي العام.

* للتأهل للبطولة و في نهائي الأجهزة كل لاعب يجب عليه أداء 2 قفزة من مجموعات مختلفة. لبطولة التأهل و في نهائي الأجهزة ، معدل درجة القفزة الثانية سوف تحدد الدرجة النهائية للاعب.

11. الاقتراب الاضافي للجهاز بالجري مسموح فيه مع خصم 1 درجة للجري الخالي (اذا اللاعب لم يلمس المنط أو الجهاز).
- عندما تكون 1 قفزة مطلوبة فالاقتراب الثاني مسموح به. و لا يسمح بالاقتراب الثالث
- عندما تكون 2 قفزة مطلوبتان فالاقتراب الثالث مسموح به مع الخصم. و لا يسمح بالاقتراب الرابع.

لجنة - D

كبير 0.50	وسط 0.30	صغير 0.10	الخطأ
		0.10 من الدرجة النهائية	الهبوط أو اللمس برجل واحدة أو يد واحدة خارج منطقة الهبوط.
		0.30 من الدرجة النهائية	الهبوط أو اللمس بالرجلين أو باليدين أو برجل واحدة و يد واحدة، أو أي جزء من الجسم خارج منطقة الهبوط.
		0.30 من الدرجة النهائية	الهبوط مباشرة خارج منطقة الهبوط.
		0.50 من الدرجة النهائية	تجاوز مسافة 25 مترا للجري استعداد لأداء القفزة.
		الدرجة 0.00 للقفزة	قفزات غير قانونية أو غير صحيحة.
		الدرجة 0.00 للقفزة	عدم استعمال طوق أمان السلم (المنط) للأداء حركة الراندوف في
		الدرجة 0.00 للقفزة	تكرار القفزة الأولى في البطولة التمهيدية - أو نهائيات الجهاز.
		2.0 خصم للقفزة الثانية	تكرار مجموعة القفزة الأولى في البطولة التمهيدية أو نهائيات الجهاز.
		0.30 من القفزة الأولى اذا أدى اللاعب 2 قفزة في البطولة التأهيلية و نهائي الأجهزة	أكثر من 2 قفزة أثناء الإحماء
		1.0 خصم	الجري للاقتراب الاضافي .

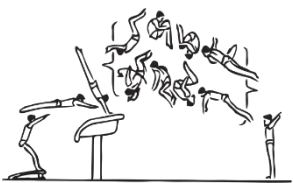



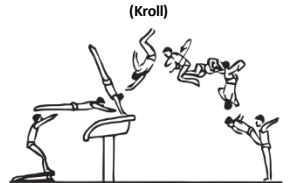



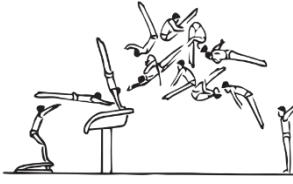

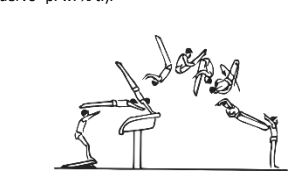

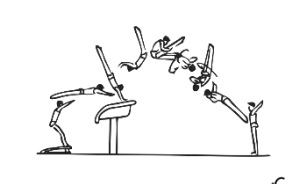



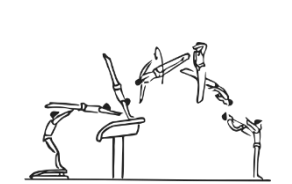

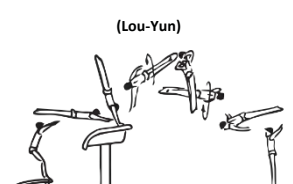

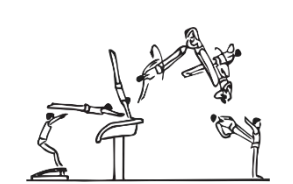

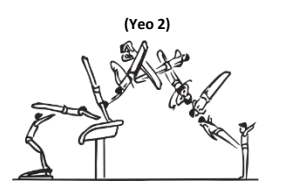

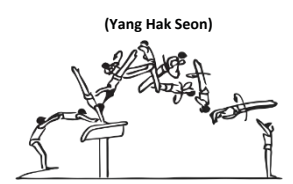

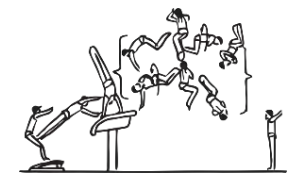

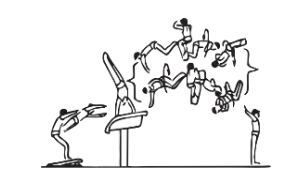

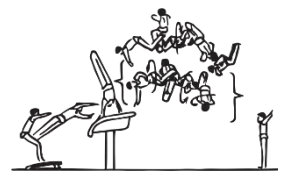



لجنة E

خطأ	صغير 0.10	وسط 0.30	كبير 0.50
الخطأ في التنفيذ في الطيران الأول	+	+	+
خطأ في الأداء الفني في الطيران الأول	+	+	+
المرور بوضعية الوقوف على اليدين، من غير الوصول للوضع العامودي.	+	+	+
الانحراف بالزاوية أثناء مرحلة الارتكاز (الشقلبة على اليدين مقابل السوكوهارا).	يساوي أو أقل من 30 درجة	أكثر من 30 إلى 60 درجة	
الخطأ في التنفيذ في الطيران الثاني	+	+	+
خطأ في الأداء الفني في الطيران الثاني	+	+	+
الارتفاع الغير كافي، أو عدم وضوح ارتفاع الجسم	+	+	+
قصور في إمتداد الجسم إستعدادا للهبوط	+	+	
الانخفاض في وضع الهبوط مع نزول الورك اسفل الركب			+


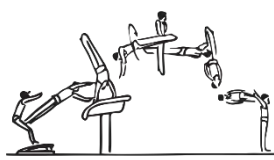




FIG MAG Vault Value Table 2025-2028

#	Value	EGI	#	Value	EG II	#	Value	EGIII	#	Value	EGIV	#	Value	EGV
101	2.4	Hdspr. tucked. 1/2t.(Cuervo t.)	201	1.2	Handspring	301	1.2	Hdspr. sw. 1/4t.	401	2.4	Yur. tucked 1/1t.	501	1.2	Rou. off, hdspr. bwd.
102	2.8	Hdspr. tucked 1/1t.(Cuervo t.w.1/2t.)	202	1.4	Hdspr. 1/2t.	302	1.4	Hdspr. 3/4t.	402	2.8	Yur. tucked 3/2t.	502	1.4	Rou. off, hdspr. bwd. 1/2t.
103	3.2	Hdspr. tucked 3/2t.(Kroll)	203	1.6	Hdspr. 1/1t.	303	1.6	Hdspr. sw. 5/4t.	403	3.2	Yur. tucked 2/1t.	503	1.6	Rou. off, hdspr. bwd. 1/1t.
104	3.6	Hdspr. tucked 2/1t.(Canbas)	204	1.8	Hdspr. 3/2t.	307	1.8	Tsuk. Tucked.(Tsukahara)	404	3.6	Yur. tucked 5/2t.	507	1.8	Rou. off, tucked salto.(Yurchenko)
107	2.8	Hdspr. Piked (Cuervo p.)	205	2.0	Hdspr. 2/1t.	308	2.0	Tsuk. piked.	405	3.6	Yur. str. 1/1t.	508	2.0	Yur. tucked 1/2t.
108	3.2	Hdspr. piked 1/1t.	206	2.2	Hdspr. 5/2t.(Tsygnkov)	309	2.0	Tsuk. tucked 1/2t.	406	4.0	Yur. str. 3/2t.	509	2.0	Yur. piked.
109	3.6	Hdspr. piked 3/2t.	207	2.0	Hdspr. tucked.	313	2.8	Tsuk. str.	407	4.4	Yur. str. 2/1t.	510	2.8	Yur. str.
113	3.6	Hdspr. str. 1/2t.(Cuervo str.)	213	2.4	Hdspr. piked.	314	3.2	Tsuk. str. 1/2t.	408	4.8	Yur. str. 5/2t.(Shewfelt)	511	3.2	Yur. str. 1/2t.
114	4.0	Hdspr. str. 1/1t.(Cuervo str.1/2t.)	219	3.2	Hdspr. str.	319	4.8	Tsuk. dbl. tucked.(Yeo)	409	5.2	Yur. str. 3/1t.(Shirai, KIM Hee Hoon)	513	1.4	Rou. off, 1/2t. hdspr.
115	4.4	Hdspr. str. 3/2t.(Lou Yun)	225	4.8	Hdspr. dbl. salto.(Roche)	320	5.2	Tsuk. dbl. piked.(Lu Yu Fu)	410	5.6	Yur. str. 7/2t.(Shirai 2)	514	1.6	Rou. off, 1/2t. hdspr. 1/2t.
116	4.8	Hdspr. str. 2/1t.(Cuervo str.3/2t.)	226	5.2	Roche 1/2t.(Dragulescu)	321	5.6	Tsuk. dbl. 1/1t.(Ri Se Gwang)	413	2.6	Rou. off, 1/2t. tucked. 1/2t.	515	1.8	Rou. off, 1/2t. hdspr. 1/1t.
117	5.2	Hdspr. str. 5/2t.(Yeo 2)	228	5.2	Hdspr. 1/2t. bwd.(Zimmerman)				414	3.0	Rou. off, 1/2t. piked. 1/2t. (Nemov)	516	2.2	Rou. off, 1/2t. tucked.
118	5.6	Hdspr. str. 3/1t.(Yang Hak Seon)	231	5.2	Hdspr. dbl. piked.(Blanik)				415	3.8	Rou. off, 1/2t. str. 1/2t.(Hutcheon)	517	2.6	Rou. off, 1/2t. piked.
119	2.4	Tsuk. tucked 1/1t.(Kasamatsu)	232	5.6	Dragulescu piked.(Ri Se Gwang2)				416	4.2	Rou. off, 1/2t. str. 1/1t.	518	3.4	Rou. off, 1/2t. str.
120	2.8	Tsuk. tucked 3/2t.							417	4.6	Rou. off, 1/2t. str. 3/2t.	519	4.8	Yur. dbl. tucked.(Melissanidis)
121	3.2	Tsuk. tucked 2/1 t.(Barbieri)							419	5.0	Rou. off, 1/2t. str. 2/1t.	520	5.2	Yur. dbl. piked.(Yang Wei)
122	3.6	Tsuk. tucked 5/2 t.							420	5.4	Rou. off, 1/2t. str. 5/2t.(Li Xiao Peng)	521	5.0	Rou. off, 1/2t. dbl. salto.
125	3.6	Tsuk. str. 1/1 t.												
126	4.0	Tsuk. str. 3/2 t.												
127	4.4	Tsuk. str. 2/1 t.(Akopian)												
131	4.8	Tsuk. str. 5/2 t.(Driggs)												
132	5.2	Tsuk. str. 3/1 t.(Lopez)												
133	5.6	Tsuk. str. 7/2 t.(Yonekura)												

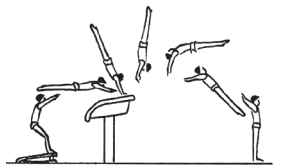
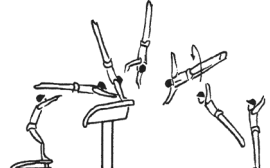
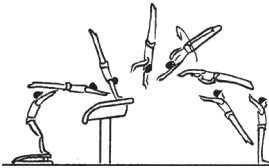
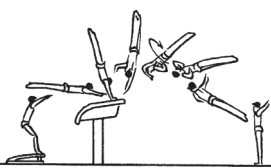
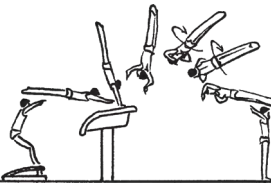
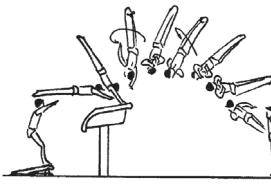






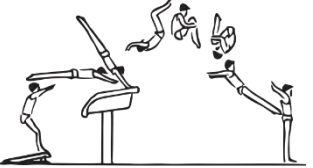





EG I: Single salto vaults with complex twists

<p>101. HdSpr. fwd. and salto fwd. t. w. ½ t. (or Cuervo t.)</p>  <p>2.4</p> 	<p>102. HdSpr. fwd. and salto fwd. t. w. 1/1 t. (Cuervo t. w. ½ t.).</p>  <p>2.8</p> 	<p>103. HdSpr. fwd. and salto fwd. t. w. 3/2 t. (Cuervo t. w. 1/1 t.).</p> <p>(Kroll)</p>  <p>3.2</p> 	<p>104. HdSpr. fwd. and salto fwd. t. w. 2/1 t. (or Cuervo t. w. 3/2 t.).</p> <p>(Canbas)</p>  <p>3.6</p> 	<p>105.</p>	<p>106.</p>
<p>107. HdSpr. fwd. and salto fwd. p. w. ½ t. (Cuervo p.).</p>  <p>2.8</p> 	<p>108. HdSpr. fwd. and salto fwd. p. w. 1/1 t. (Cuervo p. w. ½ t.).</p>  <p>3.2</p> 	<p>109. HdSpr. fwd. and salto fwd. p. w. 3/2 t. (Cuervo p. w. 1/1 t.).</p>  <p>3.6</p> 	<p>110.</p>	<p>111.</p>	<p>112.</p>
<p>113. HdSpr. fwd. and salto fwd. str. w. ½ t. (Cuervo str.).</p>  <p>3.6</p> 	<p>114. HdSpr. fwd. and salto fwd. str. w. 1/1 t. (Cuervo str. ½ t.).</p>  <p>4.0</p> 	<p>115. HdSpr. fwd. and salto fwd. str. w. 3/2 t. (Cuervo str. w. 1/1 t.).</p> <p>(Lou-Yun)</p>  <p>4.4</p> 	<p>116. HdSpr. fwd. and salto fwd. str. w. 2/1 t. (Cuervo str. 3/2 t.).</p>  <p>4.8</p> 	<p>117. Handspring fwd. and salto fwd. str. w. 5/2 t. (Yeo 2)</p>  <p>5.2</p> 	<p>118. Handspring fwd. and salto fwd. str. w. 3/1 t. (Yang Hak Seon)</p>  <p>5.6</p> 
<p>119. HdSpr. sw. w. ¼ t. a. salto fwd. t. w. ½ t. or Tsuk. t. w. 1/1 t. (Kasamatsu)</p>  <p>2.4</p> 	<p>120. Tsukahara t. w. 3/2 t. or Kasamatsu t. ½ t.</p>  <p>2.8</p> 	<p>121. Tsukahara t. with 2/1 t. (Barbieri)</p>  <p>3.2</p> 	<p>122. Tsukahara t. with 5/2 t.</p>  <p>3.6</p> 	<p>123.</p>	<p>124.</p>







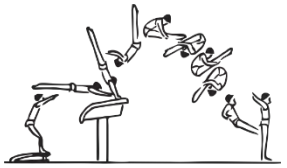

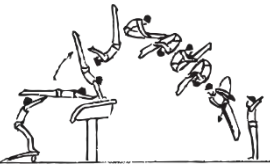

EG I: Single salto vaults with complex twists

<p>125. Tsukahara str. w. 1/1 t. or Kasamatsu str.</p>  <p>3.6 <i>XeE</i></p>	<p>126. Kasamatsu str. with 1/2 t. or Tsukahara str. w. 3/2 t.</p>  <p>4.0 <i>XeE</i></p>	<p>127. Kasamatsu str. w. 1/1 t. or Tsukahara str. w. 2/1 t</p> <p>(Akopian)</p>  <p>4.4 <i>XeE</i></p>	<p>128.</p>	<p>129.</p>	<p>130.</p>
<p>131. Kasamatsu str. with 3/2 t.</p> <p>(Driggs)</p>  <p>4.8 <i>XeE</i></p>	<p>132. Kasamatsu str. with 2/1 t.</p> <p>(López)</p>  <p>5.2 <i>XeE</i></p>	<p>133. Kasamatsu str. with 5/2 t. or Tsukahara str. with 7/2 t.</p> <p>(Yonekura)</p>  <p>5.6 <i>XeE</i></p>	<p>134.</p>	<p>135.</p>	<p>136.</p>
<p>137.</p>	<p>138.</p>	<p>139.</p>	<p>140.</p>	<p>141.</p>	<p>142.</p>
<p>143.</p>	<p>144.</p>	<p>145.</p>	<p>146.</p>	<p>147.</p>	<p>148.</p>


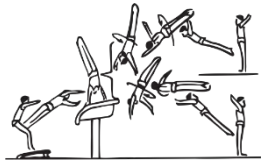
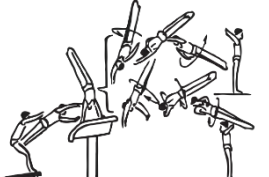




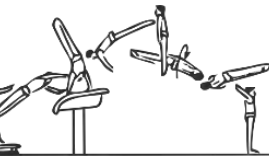
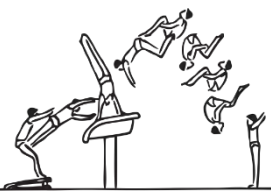
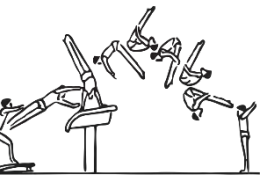
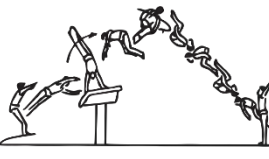
EG II: Handspring salto vaults with or without simple twists, and all double salto fwd.

<p>201. Forward handspring.</p> 	<p>202. Forward handspring with 1/4 t.</p> 	<p>203. Forward handspring with 1/1 t.</p> 	<p>204. Forward handspring with 3/2 t.</p> 	<p>205. Forward handspring with 2/1 t.</p> 	<p>206. Forward handspring with 5/2 t. (Tsygankov)</p> 
<p>1.2</p> 	<p>1.4</p> 	<p>1.6</p> 	<p>1.8</p> 	<p>2.0</p> 	<p>2.2</p> 
<p>207. Handspring fwd. and salto fwd. tucked.</p> 	<p>208.</p>	<p>209.</p>	<p>210.</p>	<p>211.</p>	<p>212.</p>
<p>213. Handspring fwd. and salto fwd. piked.</p> 	<p>214.</p>	<p>215.</p>	<p>216.</p>	<p>217.</p>	<p>218.</p>
<p>219. Handspring fwd. and salto fwd. str.</p> 	<p>220.</p>	<p>221.</p>	<p>222.</p>	<p>223.</p>	<p>224.</p>
<p>2.0</p> 					
<p>2.4</p> 					
<p>3.2</p> 					




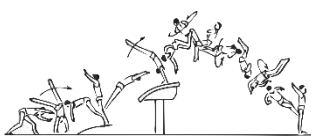


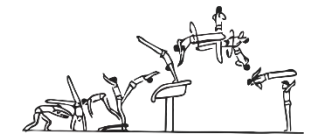










EG II: Handspring salto vaults with or without simple twists, and all double salto fwd.

<p>225. Handspring fwd. and dbl. salto fwd. t. (Roche)</p>  <p>4.8</p> 	<p>226. Roche with ½ turn. (Dragulescu)</p>  <p>5.2</p> 	<p>227.</p>	<p>228. Handspring fwd. and salto fwd. t. w. ½ t. and salto bwd. t. (Zimmerman)</p>  <p>5.2</p> 	<p>229.</p>	<p>230.</p>
<p>231. Handspring fwd. and dbl. salto fwd. piked. (Blanik)</p>  <p>5.2</p> 	<p>232. Dragulescu piked. (RI Se Gwang 2)</p>  <p>5.6</p> 	<p>233.</p>	<p>234.</p>	<p>235.</p>	<p>236.</p>
<p>237.</p>	<p>238.</p>	<p>239.</p>	<p>240.</p>	<p>241.</p>	<p>242.</p>
<p>243.</p>	<p>244.</p>	<p>245.</p>	<p>246.</p>	<p>247.</p>	<p>248.</p>







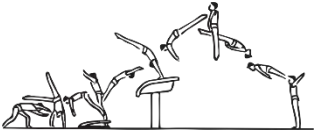










EG III: Handspring sideways and Tsukahara vaults with or without simple twists, and all double salto bwd.

<p>301. Handspring sw. with ¼ t.</p>  <p>1.2 <i>xe</i></p>	<p>302. Handspring sw. with 3/4 t.</p>  <p>1.4 <i>xe</i></p>	<p>303. Handspring sw. with 5/4 t.</p>  <p>1.6 <i>xe</i></p>	<p>304.</p>	<p>305.</p>	<p>306.</p>
<p>307. Handspring sw. w. ¼ t. a. salto bwd. t. (Tsukahara)</p>  <p>1.8 <i>xe</i></p>	<p>308. Tsukahara piked.</p>  <p>2.0 <i>xev</i></p>	<p>309. Tsukahara t. with ¼ t.</p>  <p>2.0 <i>xee</i></p>	<p>310.</p>	<p>311.</p>	<p>312.</p>
<p>313. Tsukahara straight.</p>  <p>2.8 <i>xel</i></p>	<p>314. Tsukahara str. with ¼ t.</p>  <p>3.2 <i>xele</i></p>		<p>316.</p>	<p>317.</p>	<p>318.</p>
<p>319. Tsukahara with salto bwd. t. (Yeo)</p>  <p>4.8 <i>xee</i></p>	<p>320. Tsukahara with salto bwd. piked. (Lu Yu Fu)</p>  <p>5.2 <i>xeev</i></p>	<p>321. Double Tsukahara with 1/1 twist. (Ri Se Gwang)</p>  <p>5.6 <i>xeee</i></p>	<p>322.</p>	<p>323.</p>	<p>324.</p>

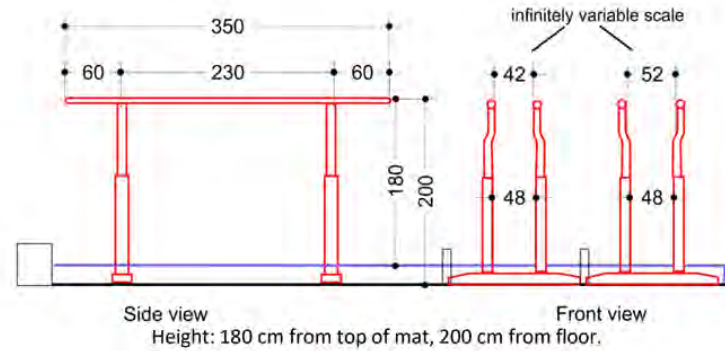
EG IV: Round off entry and single salto vaults with complex twists.

<p>401. Yurchenko t. with 1/1 t.</p>  <p>2.4 $\lambda n e \bar{e}$</p>	<p>402. Yurchenko t. with 3/2 t.</p>  <p>2.8 $\lambda n e \bar{e}$</p>	<p>403. Yurchenko t. with 2/1 t.</p>  <p>3.2 $\lambda n e \bar{e}$</p>	<p>404. Yurchenko t. with 5/2 t.</p>  <p>3.6 $\lambda n e \bar{e}$</p>	<p>405. Yurchenko straight with 1/1 t.</p>  <p>3.6 $\lambda n e / e$</p>	<p>406. Yurchenko straight with 3/2 t.</p>  <p>4.0 $\lambda n e / e$</p>
<p>407. Yurchenko straight with 2/1 t.</p>  <p>4.4 $\lambda n e / e$</p>	<p>408. Yurchenko straight with 5/2 t. (Shewfelt)</p>  <p>4.8 $\lambda n e \bar{e}$</p>	<p>409. Yurchenko Straight 3/1 t. (Shirai - KIM Hee Hoon)</p>  <p>5.2 $\lambda n e \bar{e}$</p>	<p>410. Yurchenko Straight 7/2 t. (Shirai 2)</p>  <p>5.6 $\lambda n e \bar{e}$</p>		<p>412.</p>
<p>413. Round off, 1/2 t. and hdspr. fwd. and salto fwd. tucked with 1/2 t.</p>  <p>2.6 $\lambda e n \bar{e} e$</p>	<p>414. Round off, 1/2 t. and hdspr. fwd. and salto fwd. p. with 1/2 t. (Nemov)</p>  <p>3.0 $\lambda e n \bar{e} e$</p>	<p>415. Round off, 1/2 t. and hdspr. fwd. and salto fwd. str. with 1/2 t. (Hutcheon)</p>  <p>3.8 $\lambda e n \bar{e} e$</p>	<p>416. Round off, 1/2 t. and hdspr. fwd. and salto fwd. str. with 1/1 t.</p>  <p>4.2 $\lambda e n \bar{e} e$</p>	<p>417. Round off, 1/2 t. and hdspr. fwd. and salto fwd. straight with 3/2 t.</p>  <p>4.6 $\lambda e n \bar{e} e$</p>	<p>418.</p>
<p>419. Round off, 1/2 t. and hdspr. fwd. and salto fwd. straight with 2/1 t.</p>  <p>5.0 $\lambda e n \bar{e} e$</p>	<p>420. Round off, 1/2 t. and hdspr. fwd. and salto fwd. str. with 5/2 t. (Li Xiao Peng)</p>  <p>5.4 $\lambda e n \bar{e} e$</p>	<p>421.</p>	<p>422.</p>	<p>423.</p>	<p>424.</p>

EG V: Round off entry vaults with or without simple twists, single salto without twist and all double saltos

501. Round off, handspring bwd.  1.2 λn	502. Round off, handspring bwd. with ½ turn.  1.4 $\lambda n\epsilon$	503. Round off, handspring bwd. with 1/1 turn.  1.6 $\lambda n\epsilon$	504.	505.	506.
507. Round off, hdspr. bwd. and salto bwd. t. (Yurchenko)  1.8 $\lambda n\epsilon$	508. Yurchenko t. with ½ t.  2.0 $\lambda n\epsilon\epsilon$	509. Yurchenko piked.  2.0 $\lambda n\epsilon v$	510. Yurchenko straight.  2.8 $\lambda n\epsilon$	511. Yurchenko straight with ½ t.  3.2 $\lambda n\epsilon\epsilon$	512.
513. Round off, ½ t. and handspring fwd.  1.4 $\lambda \epsilon n$	514. Round off, ½ t. and hdspr. fwd. with ½ t.  1.6 $\lambda \epsilon n\epsilon$	515. Round off, ½ t. and hdspr. fwd. with 1/1 t.  1.8 $\lambda \epsilon n\epsilon$	516. Round off, ½ t. and hdspr. fwd. and salto fwd. tucked.  2.2 $\lambda \epsilon n\sigma$	517. Round off, ½ t. a. hdspr. fwd. and salto fwd. p. tucked.  2.6 $\lambda \epsilon n\sigma v$	518. Round off, ½ t. and hdspr. fwd. and salto fwd. str.  3.4 $\lambda \epsilon n\sigma$
519. Yurchenko and salto bwd. tucked. (Melissanidis)  4.8 $\lambda n\epsilon\epsilon$	520. Melissanidis piked. (Yang Wei)  5.2 $\lambda n\epsilon v$	521. Round off, ½ t. a. hdspr. fwd. and double salto fwd. tucked.  5.0 $\lambda \epsilon n\sigma\sigma$	522.	523.	524.

جهاز المتوازي



المادة 1.14 وصف تمرين المتوازي

يحتوي تمرين المتوازي الحديث بشكل أساسي من حركات المرجحة و الطيران المختارة من جميع حركات المجموعات الموجودة و تؤدي مع استمرارية التنقل من التعلق المختلف و وضع الارتكاز ليعكس الإمكانية الكاملة للجهاز .

المادة 2.14 المحتوى و التركيب

المادة 1.2.14 معلومات عن تقديم التمرين

- 1- يجب على اللاعب بدء تمرينه على جهاز المتوازي من الوقوف الثابت أو من الجري مع ضم الرجلين و التقييم يبدأ لحظة ابتعاد قدم اللاعب عن الأرض . و لا يسمح بالمرجحة برجل واحدة أو أخذ خطوة لبدء التمرين. ويجب ابتعاد الرجلين عن الأرض في نفس الوقت.
- 2- لبدء التمرين يسمح بوضع المنط على المرتبة على الارتفاع المشروط لمرتبة الهبوط .
- 3- لا يسمح بالحركات المبكرة. و هذا يعني أن أي حركة لف أكثر من 180 درجة عن أي محور الجسم لا يمكن أداؤها قبل إمساك العارضة أو العارضتين باليدين .
- 4- التنفيذ الإضافي و التركيب المتوقع للتمرين هو :

(a) يخصم عند عمل المرجحات الخلفية للارتكاز أو التعلق العضدي و بخاصة تلك التي لا تقود لجزء ذي قيمة و لكنها ببساطة تعكس الاتجاه و كذلك المرجحة الخلفية السفلية من أو للتعلق السفلي و كذلك وضعية التعلق. على سبيل المثال

* المرجحة الخلفية من التعلق على العضدين فالانخفاض layaway لأداء الكب الانزلاقي.

* المرجحة الخلفية من الارتكاز فالانخفاض layaway فالصعود للارتكاز الأمامي.

* المرجحة الخلفية من الارتكاز فالانخفاض layaway لأداء التعلق.

* المرجحة الخلفية من الارتكاز على اليدين layaway فالصعود للارتكاز الأمامي
* الكب الانزلاقي لأداء التعلق العضدي أو الارتكاز اللحظي و التمدد الخلفي لأداء التعلق العضدي.
* من الوقوف على اليدين و الانخفاض الى أداء حركة أمامية على الكتفين.

(b) بعد المرجحة للوقوف على اليدين ، الحركة التي بعدها يجب ان تستمر في نفس الاتجاه (1/2 لفة ، gatson ، هيلي ، الخ) و إلا سوف يخضم على اللاعب على أساس عكس الاتجاه.

(c) لا يسمح بالارتكاز الإضافي أثناء الحركات التي بها لف على يد واحدة. حركات مثل الدائرة الكبيرة مع اللف، الارتفاع الخلفي مع اللف، الارتفاع الامامي مع لفة كاملة، وحركة فيلج Felge مع اللف تعتبر منتهية عند أداء ارتكاز إضافي.

(d) حركات التعلق المتبوعة بحركة الكب يجب أن تؤدي الحركة مع استقامة الرجلين.

(e) الحركات التالية أو المجموعات الحركية غير مسموح بها:

* حركات القوة و الثبات الغير موجودة في جدول الصعوبات.

* حركات السالتو و حركة النهاية من التعلق الجانبي على بار واحد.

* حركات السالتو مع النزول لوضعية التعلق العضدي و/أو الارتكاز بثني الذراعين لمرحلة الشباب.

(f) الحركات التي تنتهي بالارتكاز على بار واحد (شيرلو Chiarlo ، بيسكي Piasecky ، الخ) يجب عليها أن تنفذ الى الوقوف على اليدين و اليدين متباعدة قليلا . الانحراف القليل في الاكتاف / الجسم مسموح فيه بسبب الوضع الغير طبيعي لليد. سوف يخضم على ابتعاد اليدين بشكل كبير و /أو انحراف الجسم.

(g) جميع حركات الموي Moy و الدوائر الكبيرة الخلفية. المرجحات، الأرجل لا يمكن أن تنتهي الى أن يكون الجسم بوضع افقي.

(h) الخصومات على نقص امتداد الجسم قبل المسك مع حركات السالتو تعني الامتداد (فتح) يجب أن يكون بوضع افقي (ارتفاع البار).

(i) الطلوع للأعلى الأمامي يجب أن يؤدي اللاعب الحركة و ظهره للمستوى الأفقي للعارضة ، زاوية الى 45 درجة الى المستوى الأفقي سوف يكون الخضم صغير و أقل من 45 درجة يكون الخضم وسط.

(j) الطلوع للأعلى الأمامي الى زاوية L يمكن أن يخضم (0.1 أو 0.3) عليها لنقص في الارتفاع عند الطلوع للأعلى.

(k) بالنسبة للحركات التي تنتهي بالوقوف على اليدين مثل حركة ديامادوف Diamidov فاللاعب عليه الوقوف على اليدين بشكل واضح مع استقامة اليدين قبل ان يؤدي الحركة التالية مثل التعلق الطويل أو الارتكاز على العضدين. و الا لن يتم الاعتراف بها.

5- للاطلاع على قائمة الأخطاء الكاملة و الخصومات التي تحكم أداء التمرين، انظر الفصل 9 أو ملخص الخصومات في المادة 3.14 و 4.9.

المادة 2.2.14 معلومات عن درجة - D

1- المجموعات الحركية هي :

- i- حركات المرجحة من خلال الارتكاز العضدي .
- ii- حركات المرجحة من خلال الارتكاز على 2 عارضة.
- iii- حركات المرجحة الطويلة من التعلق على 1 عارضة أو 2 عارضة و المرجحة السفلية .
- iv - النهايات

2 - معلومات عن قيمة الصعوبة

- (a) الحركات التي تحتوي على لفات، فاللفات لا يعترف بها كجزء من الحركة اذا أدت بعد حركة الوقوف على اليدين أو بعد الدفع الى الوقوف على اليدين : على سبيل المثال : حركة فيلج (Felge) مع انلوكيشن و الدفع للوقوف على اليدين مع لفة أو من مرجحة كبيرة متبوعة بنصف لفة ومن ثم الدفع للوقوف على اليدين متبوعة بلفة.
- (b) ما لم يتم الإشارة اليه، الحركات المقصودة للمسك و الارتكاز باليدين مع ثني في الذراعين تعتبر مماثلة للحركة التي تنتهي بالتعلق العضدي ولها نفس القيمة. وعلى أية حال ، الحركات التي بدأت من الارتكاز مع ثني اليدين لها نفس القيمة و الرقم التعريفي للحركة التي تبدأ من أو من خلال الارتكاز.
- (c) الحركات التي على بار واحد سوف ترفع قيمة صعويتها اذا تبعثها حركات من نوع الهيلي و لكن فقط عند أداء حركات الهيلي من غير خصم كبير.
- (d) ليس هناك حركة مع فتح الرجلين الى بار واحد ممكن أن ترفع قيمة الصعوبة مثل التبلت ، أريكان الخ.
- (e) كرف يتم تقييم حركات من نوع ماكوتس (Makuts) مع التوقف اللحظي و التوقف أثناء أو جزء من الحركة.

الحركة	حكام D	حكام E
التوقف اللحظي بعد الجزء الأول للحركة	تحصل على قيمة	خصم 0.1 للتوقف اللحظي
التوقف لمدة 1 ثانية بعد الجزء الأول للحركة و أقل من 2 ثانية	تحصل على قيمة	خصم 0.3 على التوقف المؤقت أو التوقف على اليدين
التوقف لمدة 2 ثانية بعد الجزء الأول للحركة	لا تحصل على قيمة	خصم 0.5 على التوقف المؤقت أو التوقف على اليدين

على سبيل المثال : حركة الماكوتس Makuts الى الوقوف على اليدين و الثبات بأقل من 1 ثانية بعد $\frac{3}{4}$ ديامادوف و بعدها $\frac{3}{4}$ هيلي = E و خصم 0.1 للتوقف المؤقت او التوقف على اليدين.

(f) لكي يتم الاعتراف بجميع حركات الهيلي يجب عليها أن تؤدي ب 360 درجة أو أكثر . نبدأ من 2 أو 1 عارضة من الجانب .

ملاحظة: الهيلي $\frac{4}{3}$ من الارتكاز الجانبي قيمتها B و هي نفسها في مربع الحركة ii.74 .

(g) الأداء المتوقع من حركة بافسار (بهافسار Bhavsar أو بافسار) هذه الحركة يجب عند أدائها فتح زاوية الأكتاف و استقامة الجسم في مستوى افقي عند إعادة مسك البار. اذا اللاعب أعاد مسك العارضة و زاوية الجسم أكثر من 45 درجة للمستوى الأفقي و/أو أكثر من 90 درجة لزاوية الأكتاف فلن تعطى قيمة لها مع الخصم الكبير.

(i) ممكن إعطاء قيمة عند أداء حركة 2 دائرة أمامية مع 1/2 لفة سواء تأخر باللف أو كان اللف مبكرا.

(j) الأداء المتوقع لحركة التبلت . التبلت هي حركة مرجحة و عليها أن تستمر في حركتها. يجب أن تكون الأرجل مرتفعة عند إعادة المسك لأداء الوقوف على اليدين من غير نزول الأرجل أو ظهور قوة . نزول الأرجل ، انقطاع الحركة عند أداء الوقوف على اليدين أو استخدام القوة ينتج عنها خصم في تنفيذ الحركة و احتمال عدم الاعتراف بالحركة.

(k) الأداء المتوقع لحركة فيلج Felge مع اللفات. حركة فيلج Felge مع اللفة الكاملة، iii.108 يجب أن تؤدي مع مباشرة الى الوقوف على اليدين من غير ارتكاز إضافي. فيلج Felge مع اللفة الكاملة ، iii.107 يجب أن تؤدي بارتكاز واحد فقط قبل الوصول الى الوقوف التام على اليدين. أثناء هذه الحركة ، اليد تكون في وضع المسكة السفلية لكي يكتمل اللف من دون الحاجة الى تغيير إضافي في مسكة اليد. اذا أدبت حركة فيلج Felge مع 2 أو أكثر في وضع اليد فأنها سوف تقل قيمتها مثل iii.106 (فيلج Felge مع 1/4 لفة).

4. التكرارات الخاصة

(a) الحركات مع السالتو: التمرين لا يمكن أن يحتوى على أكثر من نوع لنفس الحركة (ضمن نفس المجموعة) في هذه الحالة الحركة الأعلى قيمة هي التي تحتسب للتمرين.

بعض الأمثلة

موريس مكورة - موريس منحنية

بيلي مكورة - بيلي منحنية الخ

الدورة الهوائية الأمامية 4/5 مع فتح الرجلان للنزول على العضدين - أو الى الارتكاز باليدين و هي مثنية من خلال الارتكاز الى وضع التعلق مباشرة الى التعلق.

للتوضيح/ الحركات التالية من ضمنهم في القانون, ii.59, iii.60, iii.70, iii.71, iii.77, و iii.83, و iii.83, iii.83, iii.72, iii.78 تحت هذا القانون.

(b) 2 مرجحة دائرة كبيرة (كراند) الى الوقوف على اليدين كحد اقصى (iii.21, iii.22, iii.29, iii.30, iii.42, iii.46, iii.48

(c) 2 مرجحة فيلج Felge باسكت الى الوقوف على اليدين كحد اقصى (iii.131, iii.130, iii.120, iii.119, iii.114, iii.108, iii.107, iii.106, iii.137,

(d) 2 حركة من العضدين لأداء دائرة أمامية للأعلى من خلال الوقوف على اليدين (i.5, i.6, i.11, i.12, i.15, i.17, i.18)

5. قائمة القوانين التي تحكم قائمة التكرارات و الحركات التي لا يعترف بها و الجوانب الاخرى لتحديد قيمة التمرين لدرجة - D. انظر الى الفصل 7 و ملخص الخصومات في المادة 4.9 و 3.14.

مادة 3.14

الخصومات المحددة لجهاز المتوازي




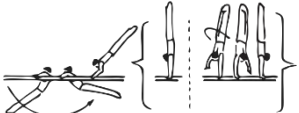

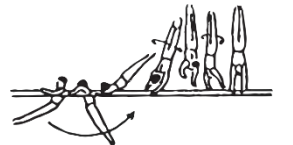

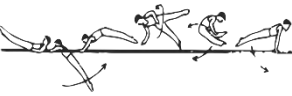
لجنة D

الخطأ	الخصم
عدم احترام الوقت الرسمي أثناء الأحماء (50 ثانية)	0.30 من الدرجة النهائية (حكم D1) في بطولة الفردي أو 1.00 في بطولة الفرق

خطأ	صغير 0.10	متوسط 0.30	كبير 0.50
خطوة واحدة للرجل أو مرجحة عند بدء التمرين		+	
في المرجحة الخلفية Layaway		+	
عدم التحكم اللحظي لوضعية الوقوف على اليدين سواء على 1 عارضة أو 2 عارضة.	+		
حركات من نوع شيرلو Chiarlo، ابتعاد اليدين بشكل كبير و/أو انحراف الجسم (لكل حركة)	+	+	+
الحركات المبكرة			+
النقص في التمدد قبل إعادة المسك من بعد أداء حركة سالتو	+	+	+
خطوة أو تعديل اليدين عند الوقوف على اليدين	+		
ثنى الأرجل قبل الخط الأفقي للجسم لحركة موي Moy و الدوائر	+	+	
بعد حركة بافسار (بهافسار) أو حركات مشابهه بالمسكة في الخط الأفقي الى كب الانزلاق للتلحق مع ثني الأرجل.		+	

A = 0,1	B = 0,2	C = 0,3	D = 0,4	E = 0,5	F = 0,6 G = 0,7 H = 0,8 I = 0,9, J = 1.0
EG I: Elements starting in upper arm position					
1. Forward uprise to support. +	2. Fwd. uprise and straddle cut bwd to handstand. +>	3. Fwd. uprise and straddle cut bwd to hang. (Muntean) +>	4.	5. Fwd. uprise with 1/2 t. to handstand. +S	6. Fwd. uprise with Stützkehr 3/4 t. or 1/4 t. to handstand followed by a kip on one rail. +B
7. Fwd. uprise with 1/4 t. to hang on 1 rail. +1/4	8. Roll bwd. with 1/2 t. from upper arm hang or Fwd. uprise to Kato hop to support. (Watanabe) +Ka +e	9.	10.	11. Fwd. uprise to Makuts to upper arm. +Mk	12. Fwd. uprise to Makuts to support. (Tsolakidis 1) G +Mk
13.	14. Roll bwd. to handstand with straight arms. +	15. Back toss from upper arm with 1/4 turn to one rail (Kovtun) +	16.	17. Fwd. uprise with 1/1 t. to handstand. (Richards) +d	18. Fwd. uprise with 3/2 t. to handstand. (Tsolakidis 2) +d
19.	20. Salto bwd. with straddled. cut to upper arm hang. +>	21. Roll bwd. with straddled cut to support. +>	22.	23.	24. Roll bwd. with salto bwd. tuck to upper arm hang. (Dimitrenko) +>




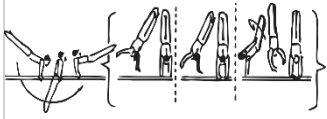


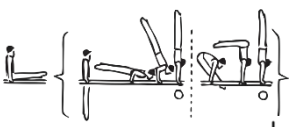

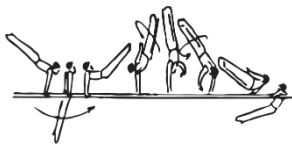
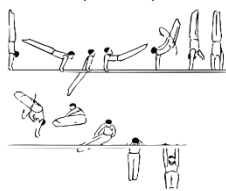


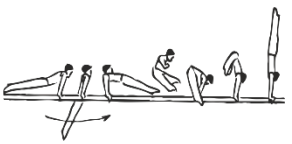



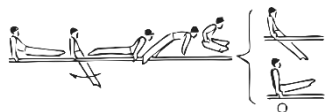
● Prohibited for juniors.

A = 0,1	B = 0,2	C = 0,3	D = 0,4	E = 0,5	F = 0,6 G = 0,7 H = 0,8 I = 0,9, J = 1.0
EG I: Elements starting in upper arm position					
25.	26.	27.	28.	29.	30. Roll bwd. with salto bwd. pike to upper arm hang (Li Xiaopeng)  G ● G + 00v
31.	32.	33.	34. Roll bwd. with ½ t. tuck to upper arm hang. (Harada)  ● + 2	35. Roll bwd. with ½ t. tuck to hang. (Dalton)  + 2 i	36.
37.	38. Bwd. uprise to handstand (or with ½ t).  + 6	39.	40. Bwd. uprise with ½ t. hop to handstand.  + 7 b	41. Bwd. uprise with ½ t. hop to handstand on 1 rail.  + 7 b	42.
43.	44. Bwd. uprise with ½ t. and straddle cut bwd. to upper arm hang.  + 6 >	45. Bwd. uprise with ½ t. a. straddled cut bwd. to support.  + 6 >	46.	47.	48.

● Prohibited for junior

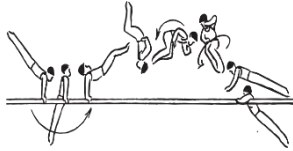

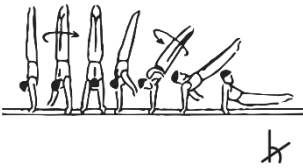
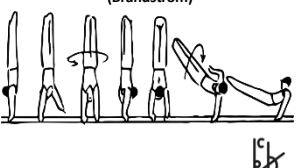



A = 0,1	B = 0,2	C = 0,3	D = 0,4	E = 0,5	F = 0,6 G = 0,7 H = 0,8 I = 0,9, J = 1.0
EG I: Elements starting in upper arm position					
49.	50. Bwd. uprise with 1/2 t. to support.	51. Bwd. uprise and 5/4 salto fwd. t. to upper arm hang (Yamawaki)	52. Bwd. uprise and salto fwd. pike or straight to support.	53.	54. Bwd. uprise and double salto fwd. tuck to upper arm hang.
	 + e	 ● + σ + σ	 + σ		 ● + σσ
55.	56.	57.	58.	59. Bwd. uprise and 5/4 salto fwd. straddled to upper arm hang. (Pakhniuk 1)	60. Bwd. uprise and 5/4 salto fwd. straddled to hang. (Pakhniuk 2)
				 ● + σ >	 + σ > i
61. Bwd. uprise and straddled cut or flank over to support. bent arm.	62. Bwd. uprise and straddled cut or flank over to support straight. arm.	63.	64.	65.	66.
 + > 7	 + >				
67.	68.	69.	70.	71.	

● Prohibited for juniors.



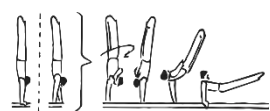

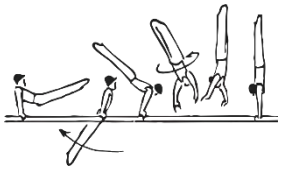
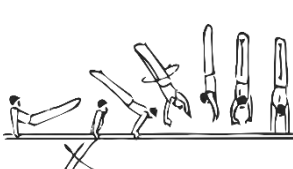
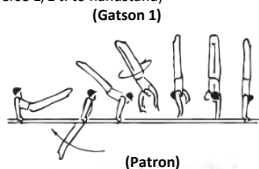
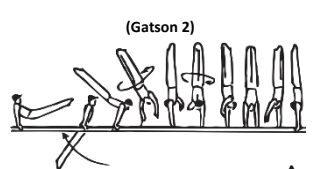
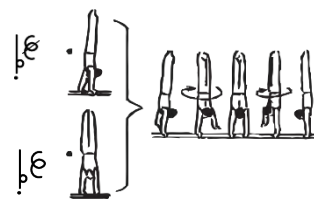
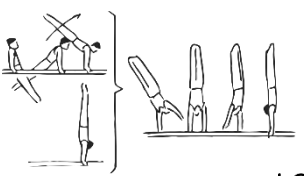
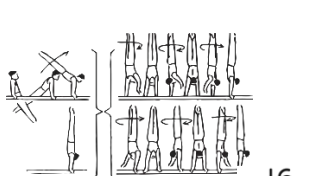
A = 0,1	B = 0,2	C = 0,3	D = 0,4	E = 0,5	F = 0,6 G = 0,7 H = 0,8 I = 0,9, J = 1.0
EG II: Elements in support or through support on 2 bars					
1. Any swing to handstand  	2. Bent arm swing fwd. to hop ½ t. to support. (Kato)  	3. Stützkehr fwd. to handstand (to 1 or 2 bars).  	4. Stützkehr fwd. to handstand (1 rail (also with additional ¼ or ½ turn to handstand) (Bilozherchev - Peters) (Dimic)  	5.	6.
7. Any L-sit on 1 or 2 rails (2 s.)  	8. Any press with bent arm straight, body, or str. arm bent body to handstand., on 1 or 2 rails (2 s.) also straddled  	9. ¼ Diamidov and ½ turn to upper arms. (Salazar)  	10. ¼ Diamidov and rear vault to side hang on 1 bar. (De Freitas)  	11.	12.
13. Straddle cut bwd. to support.  	14. Straddle cut bwd. to handstand.  	15. Straddle cut bwd. directly to hang (Babos)  	16.	17.	18.
19. Straddle cut fwd. to support or L-sit (2 s.).  	20.	21.	22.	23.	24.

A = 0,1	B = 0,2	C = 0,3	D = 0,4	E = 0,5	F = 0,6 G = 0,7 H = 0,8 I = 0,9, J = 1.0
EG II: Elements in support or through support on 2 bars					
25.	26.	27. Swing fwd. with 1/1 t. on 1 arm to handstand. (Diamidov) d	28. Diamidov with ¼ or ½ t. to handstand. de	29.	30.
31.	32. Swing fwd. with 1/1 t. to upper arm hang. (Carminucci) Se	33.	34. Swing forward with 5/4 t. on one arm through handstand. and Healy to upper arm. Z	35. ¾ Diamidov & ¼ Healy on the other hand to support (Makuts) Mk	36. Swing forward with 5/4 t. on one arm through handstand. and Healy to support. (Zonderland) Z
37.	38. Swing fwd. to handstand, hop to support. (Carballo) Ca	39. Salto bwd to handstand. Also to one rail. (Rumbutis) e	40. Salto backward with straddle cut to support. e/	41.	42.
43.	44.	45. Salto bwd. with ¼ t. to upper arm hang. (Toumilovich) ● Tu	46. Salto bwd to handstand 1 rail (connected to Healy type element). e/	47. Double salto tuck to upper arm hang. (Morisue) ● ee	48. Double salto pike to up. arm hang. (Huang Liping) ● ee

● Prohibited for juniors.

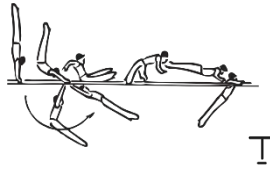
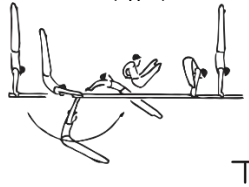
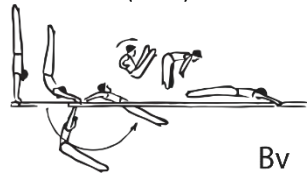
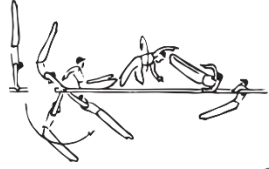
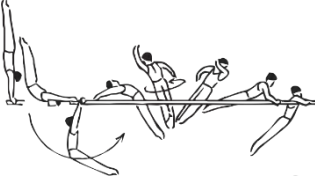
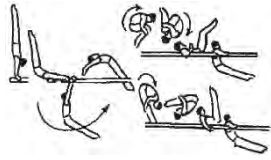
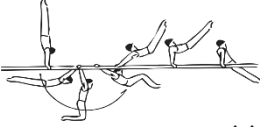
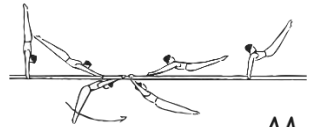
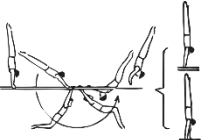


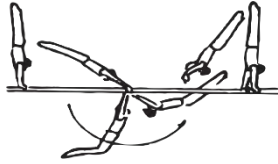
A = 0,1	B = 0,2	C = 0,3	D = 0,4	E = 0,5	F = 0,6 G = 0,7 H = 0,8 I = 0,9, J = 1.0
EG II: Elements in support or through support on 2 bars					
49.	50.	51.	52. 3/2 salto bwd. with ¼ t. to upper arm hang. (Suarez)  ● Su	53.	54. Double salto backwards with half turn to upper arm. (Kuavita)  ● G ll e
55.	56. Handstand. with ¼ t. and fall back to support with ¼ t.  h	57. Handstand. with ¼ t. and fall back to support with ¼ t. (Brändström)  c h	58.	59.	60.
61.	62. Stützkehr bwd. to support.  b	63. Stützkehr bwd. through handstand. to support. (Novikov)  b b	64.	65.	66.
67.	68.	69. Stützkehr bwd. with straddle cut bwd. to support  b >	70.	71.	72.

● Prohibited for juniors.

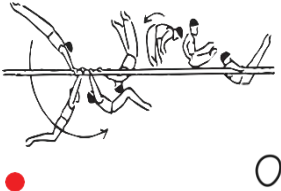
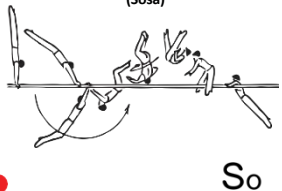
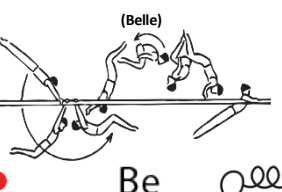

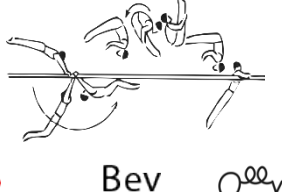

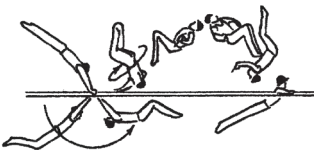
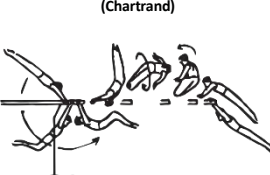
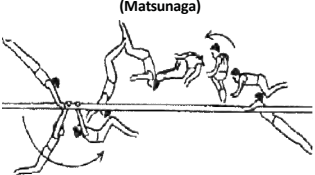
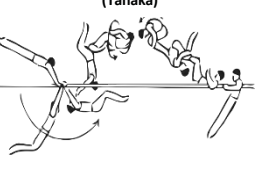
A = 0,1	B = 0,2	C = 0,3	D = 0,4	E = 0,5	F = 0,6 G = 0,7 H = 0,8 I = 0,9, J = 1.0
EG II: Elements in support or through support on 2 bars					
73. Healy to upper arm hang (also from handstand on 1 rail).	74. Following a swing element (min. B) to handstand on 1 rail, Healy to upper arm hang.	75. Healy to support (also from handstand on 1 rail).	76. Following a swing element (min. B) to handstand on 1 rail, Healy (360° or more) to support.	77.	78.
 h	 Min. B7 h	(Healy)  h	(Bejenaru)  Min. B h		
79.	80.	81. Swing bwd. with ½ t. hop to handstand.	82. Swing bwd. with ¼ t. hop to handstand.	83. Swing bwd. with 1/1 t. hop to handstand (or reverse 1/1 t. to handstand) (Gatson 1)	84. Gatson 1 with ¼ t to handstand on 1 rail and ¼ t. handstand on 2 rails.
		 ↑	 ↑	 (Patron) ↑ε	 ↑ε
85.	86. From handstand on 1 rail, ½ or ¼ t. fwd. or bwd. in handstand.	87.	88.	89.	90.
	 ε				
91. Any handstand . with ½ turn. (also with 2 s.)	92. Any 1/1 pirouette in handstand on 2 rails.	93.	94.	95.	96.
 ε	 ε				

A = 0,1	B = 0,2	C = 0,3	D = 0,4	E = 0,5	F = 0,6 G = 0,7 H = 0,8 I = 0,9, J = 1.0
EG II: Elements in support or through support on 2 bars					
97.	98.	99. From handstand, salto fwd to support or from handstand with rotated grip, inlocate to support. (Carballo 2) Ca ₂	100.	101.5/4 salto fwd. straddle directly to hang. (Lee Chul Hon/Sasaki) o>i	102.
103.	104. 5/4 salto fwd. tuck or pike to upper arm hang. ● o>	105. Salto fwd to support. o>	106. 5/4 salto fwd. straddled to upper arm hang ● o>	107.5/4 salto fwd. straddled to bent arm support. ● o>!	108.
109.	110.	111. Salto fwd. piked to hang. (Juarez 2) 7o>i	112.	113. Double salto fwd. tuck to upper arm hang. ● oo	114. Double salto fwd. pike to upper arm hang. ● oov
115.	116.	117. 5/4 salto fwd. straight to upper arm hang ● o-	118.	119. Salto fwd. with 1/1 t. to upper arm hang. (Urzica) ● Ur	120.

● Prohibited for juniors.

A = 0,1	B = 0,2	C = 0,3	D = 0,4	E = 0,5	F = 0,6 G = 0,7 H = 0,8 I = 0,9, J = 1.0
EG III: Long swings in hang on 1 or 2 bars and Underswings					
1.	2.	3. Swing forward, straddle cut backward, and regrasp with straight body at horizontal to bent and upper arm. (Alsadi)  I	4. Moy piked with straddle bwd to handstand (Tippelt)  T	5. Swing forward, straddle cut backward, and regrasp with straight body at horizontal. (Bhavsar)  Bv	6.
7.	8. Moy piked with straddled, cut bwd. and 1/2 t. to upper arm hang (also legs together).  Me	9. Moy piked with 1/1 t. to upper arm hang. (Nolet)  Me	10. Moy and salto fwd. tuck, pike, or straddled. to upper arm hang. (Giraldo)  Mø Mø ^v	11.	12.
13.	14. Moy to support bent legs (also without grip release).  Mz	15. Moy to support straight legs (also without grip release). (Moy)  M	16.	17.	18.
19.	20.	21. Giant swing bwd. to handstand or with inlocation fwd. (also with 1/4 or 1/2 turn and to one rail).  (Kenmotsu)  (Piasecky)  (Wells)	22. Giant swing bwd. to handstand on one rail (connected to Healy type element). 	23.	24.


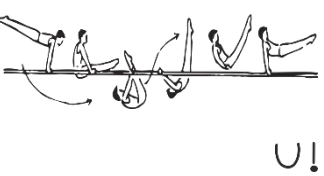
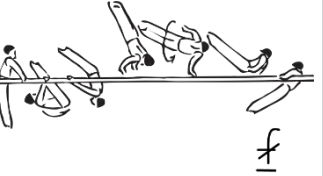
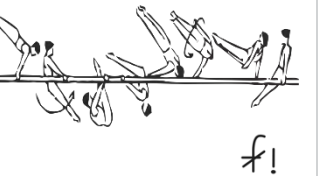
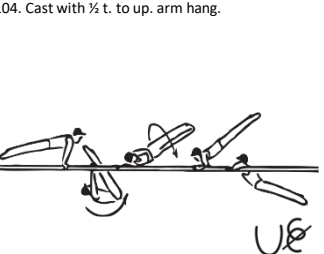
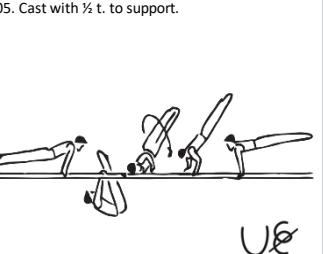
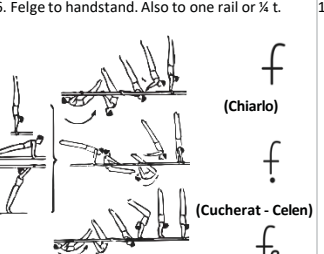
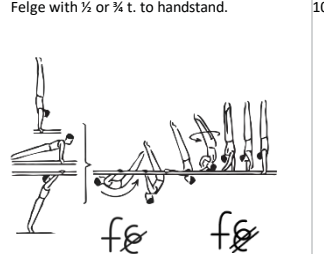
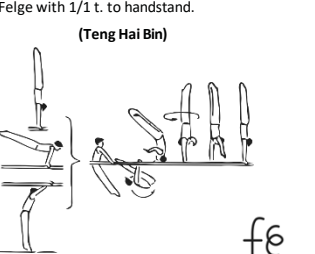
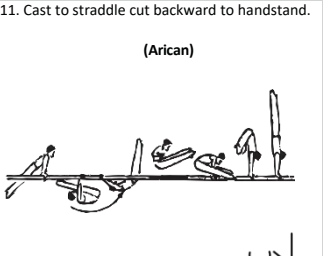
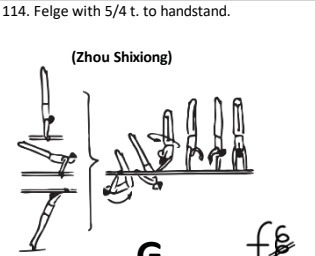
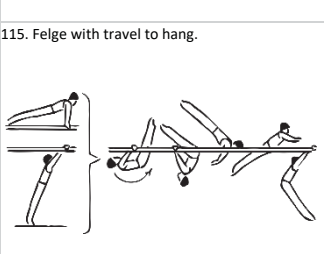
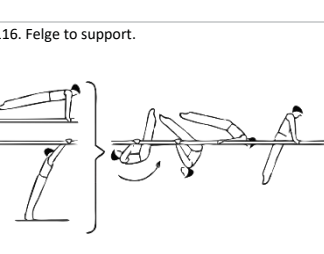
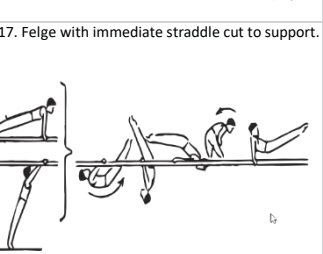
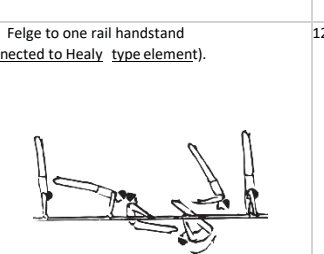
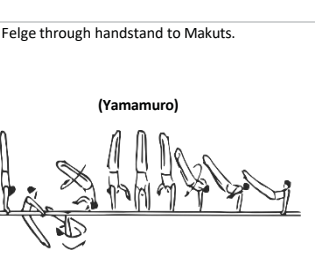
A = 0,1	B = 0,2	C = 0,3	D = 0,4	E = 0,5	F = 0,6 G = 0,7 H = 0,8 I = 0,9, J = 1.0
EG III: Long swings in hang on 1 or 2 bars and Underswings					
25.	26.	27.	28.	29. Giant swing bwd. with Diamidov to handstand, also to one rail. Od	30. Giant swing Diamidov with ¼ or ½ t. to handstand. Ode Ode
31.	32.	33.	34.	35.	36.
37.	38. Swing down with salto bwd. straight to hang Oi	39. Giant swing bwd. with ½ t. to upper arm hang. (Gushiken) Oe	40. Giant swing bwd. with ½ t. to support. (Marinitch) Ma	41.	42. Giant swing. bwd. with Diamidov to handstand to one rail (connected to Healy type element). Od
43.	44.	45.	46. Giant swing bwd. with Makuts to upper hang. (Dauser) Om	47.	48. Giant swing bwd. with Makuts. (Baumann) Om

A = 0,1	B = 0,2	C = 0,3	D = 0,4	E = 0,5	F = 0,6 G = 0,7 H = 0,8 I = 0,9, J = 1.0
EG III: Long swings in hang on 1 or 2 bars and Underswings					
49.	50. Giant swing bwd. w. strad. cut to up. arm hang.  ● O _≥	51.	52. Giant swing bwd. with straddle cut to support or bent arms support. (Korolev)  ● O>	53. Giant swing bwd. with ½ t. and straddled cut bwd. to upper arms. (Sosa)  ● So	54.
55.	56.	57.	58.	59. From giant. sw. bwd., double salto tuck to upper arm hang. (Belle)  ● Be 	60. Belle pike.  ● Bev 
61.	62.	63.	64.	65.	66. Belle with 1/1 turn.  ● H Q
67.	68.	69. Giant swing bwd. and salto with ½ t. to hang on the end. (Chartrand)  ch	70. Giant swing bwd. and salto with ½ t. to upper arm hang. (Matsunaga)  ● O _≥	71. Giant swing bwd. and salto with ½ t. to hang. (Solis)  O _≥ i	72. Giant swing bwd. with ½ t. and 3/2 salto fwd to upper arm hang. (Tanaka)  ● G T _α

● Prohibited for juniors.

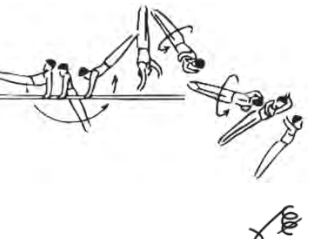
A = 0,1	B = 0,2	C = 0,3	D = 0,4	E = 0,5	F = 0,6 G = 0,7 H = 0,8 I = 0,9, J = 1.0
EG III: Long swings in hang on 1 or 2 bars and Underswings					
73. Glide kip. 2	74. Glide kip with ½ t. to support. 2i	75. Glide kip bwd. to handstand. 21b	76.	77. Giant swing bwd. and salto with ½ t. to support. (Torres) Oe	78. Giant swing backward with ½ t. and 3/2 salto forward piked to upper arm hang. (Esparza) ● H Oeov
79.	80. Glide kip to straddled cut bwd. handstand on 1 or 2 rail. 2>b	81. Glide kip to straddled cut bwd. to hand. (Okubo) 2>i	82.	83. Giant swing bwd. and salto with ½ str to upper arm hang (Fokin) ● Oe/e	84.
85.	86. Glide kip one rail through L-sit straddled to handstand. 2>b	87. Glide kip through L-sit piked to handstand. 2Lb	88. Glide kip through L-sit piked to handstand and hop with ¾ t. or more. 2L↑b	89.	90.
91.	92. Glide kip through V-sit and hop ½ turn to hang on other rail. (Li Donghua) 2i	93.	94.	95.	96.

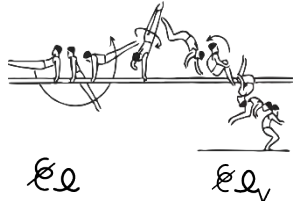

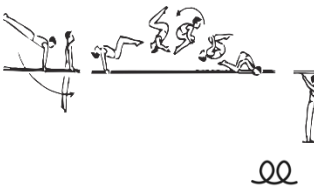
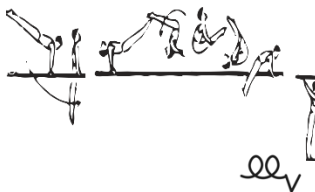
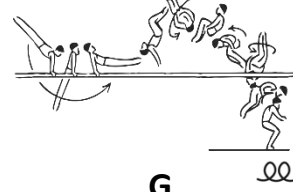
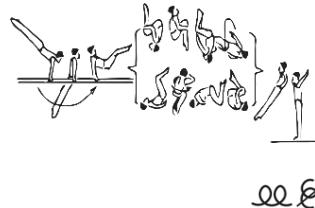
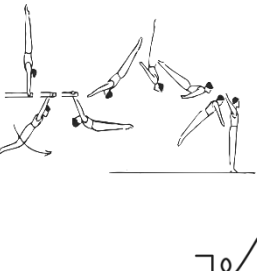
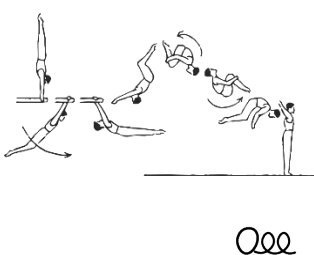
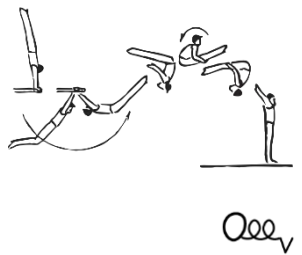
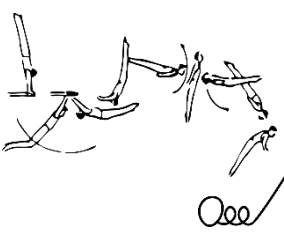
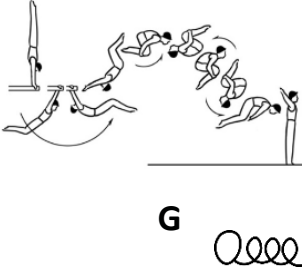
● Prohibited for juniors



A = 0,1	B = 0,2	C = 0,3	D = 0,4	E = 0,5	F = 0,6 G = 0,7 H = 0,8 I = 0,9, J = 1.0
EG III: Long swings in hang on 1 or 2 bars and Underswings					
97. Cast to upper arm hang.  U	98. Cast to support.  U!	99. Felge with 1/2 t. to upper arm hang.  f	100. Felge with 1/2 t. to rear support.  f!	101.	102.
103.	104. Cast with 1/2 t. to up. arm hang.  Ue	105. Cast with 1/2 t. to support.  Ue	106. Felge to handstand. Also to one rail or 1/4 t.  f (Chiarlo) f (Cuherat - Celen) fe	107. Felge with 1/2 or 1/4 t. to handstand.  fe fe	108. Felge with 1/1 t. to handstand. (Teng Hai Bin)  fe
109.	110.	111. Cast to straddle cut backward to handstand. (Arican)  U>	112.	113.	114. Felge with 5/4 t. to handstand. (Zhou Shixiong)  G fe
115. Felge with travel to hang.  fi	116. Felge to support.  fi	117. Felge with immediate straddle cut to support.  f>	118.	119. Felge to one rail handstand (connected to Healy type element).  f	120. Felge through handstand to Makuts. (Yamamuro)  G fMk

A = 0,1	B = 0,2	C = 0,3	D = 0,4	E = 0,5	F = 0,6 G = 0,7 H = 0,8 I = 0,9, J = 1.0
EG III: Long swings in hang on 1 or 2 bars and Underswings					
121.	122. Felge roll backward with tuck salto ½ to upper arm hang. (Gagnon) ● Ga	123. Felge roll backward with straight salto ½ to upper arm hang. (Gagnon 2) ● Ga ₂	124.	125. Felge with salto bwd tuck to upper arm hang. (Tejada) ● fl	126. Felge with salto bwd p. to up. arm hang. (Juarez 1) ● fev
127. Felge forward to support. 	128. Felge forward with ¼ t. to support. rf	129.	130. Shoot up with ¼ t. to handstand. rf	131. Shoot up with ½ or 3/4 t. to handstand. (Nguyen) rfe	132.
133.	134.	135.	136.	137. Shoot up to handstand and fall back to support with ¼ turn. (Malone) rfh	138.
139.	140.	141.	142.	143.	144.

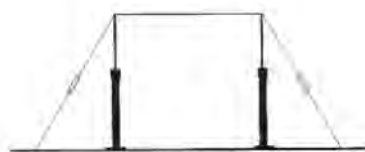
● Prohibited for juniors.

A = 0,1	B = 0,2	C = 0,3	D = 0,4	E = 0,5	F = 0,6 G = 0,7 H = 0,8 I = 0,9, J = 1.0
EG IV: Dismounts					
1. Salto fwd. piked or straight also with ½ t. 	2.	3.	4.	5. Double salto fwd. tuck. 	6. Double salto fwd. p. (Belyavskiy) 
7.	8. Salto fwd. piked or straight with 1/1 	9. Salto fwd. piked or straight. 3/2 t. 	10. Salto fwd. piked or straight with 2/1 or 5/2 t. 	11. Double salto fwd. tuck with ½ t. or ¼ t. double salto bwd. 	12. Double salto fwd. tucked with 1/1 t. (Larduet) 
13.	14.	15. Double salto fwd. tuck from end. 	16.	17..	18. Double salto fwd. piked with ½ t. (Dalaloyan) 
19. Salto bwd. piked or straight, also with ½ t. 	20.	21. Salto bwd. piked or straight with 1/1 or 3/2 t. 	22. Salto bwd. straight with 2/1 t. (Kan) 	23.	24.

A = 0,1	B = 0,2	C = 0,3	D = 0,4	E = 0,5	F = 0,6 G = 0,7 H = 0,8 I = 0,9, J = 1.0
EG IV: Dismounts					
25.	26.	27.	28. High wende and salto bwd tuck or pike. (Roethlisberger) 	29.	30.
31.	32. Double salto bwd. tuck from end. 	33. Double salto bwd. tuck. 	34. Double salto bwd. pike. 	35.	36. Double salto bwd. t. with 1/1 t. (Hiroyuki Kato) 
37.	38.	39.	40. Double salto bwd. tucked with 1/2 t. or salto bwd. 1/2 tucked to salto fwd. tucked. 	41.	42.
43. From hang on end, salto bwd. straight. 	44.	45. From hang on end, double salto bwd. Tuck. 	46. From hang on end, double salto bwd. pike. 	47. From hang on end, double salto bwd straight (Alvarez) 	48. From hang on end, triple salto bwd. Tuck 

A = 0,1	B = 0,2	C = 0,3	D = 0,4	E = 0,5	F = 0,6 G = 0,7 H = 0,8 I = 0,9, J = 1.0
EG IV: Dismounts					
49.	50.	51.	52.	53. From hang on end, double salto bwd. tuck with 1/1 or ½ t.  Ollé	54. From hang on end, double salto bwd. tuck with 2/1 t.  Ollé
55.	56.	57.	58.	59.	60.
61.	62.	63.	64.	65.	66.
67.	68.	69.	70.	78.	79.

جهاز العقلة



Height: 260 cm from top of mat, 280 cm from the floor.

المادة 1.15 وصف تمرين جهاز العقلة

يجب أداء تمرين جهاز العقلة الحديث بشكل ديناميكي على أن يحتوي التمرين بكامله على حركات مترابطة من المرجحات و اللف و لطيران التي تؤدي بقرب أو بعيدة عن البار في قبضات اليد المختلفة ليعرض الإمكانات الكاملة للجهاز .

مادة 2.15 المحتوى و التركيب

مادة 1.2.15 معلومات عن أداء التمرين

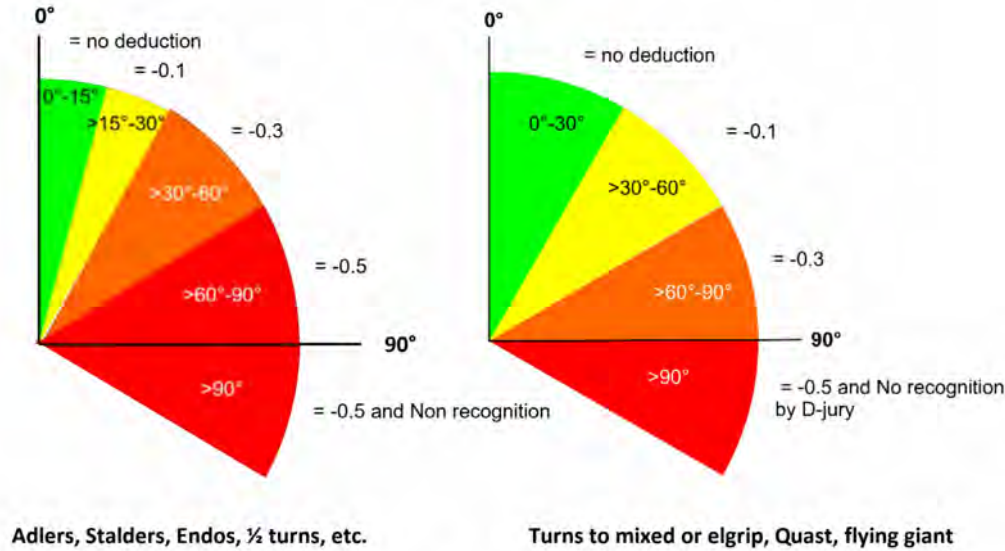
1- يجب على اللاعب الوصول إلى حالة الثبات أو التعلق بالقفز أو بمساعدة المدرب و تكون مصحوبة بمرجحة على جهاز العقلة من الوقوف الثابت مع ضم الرجلين أو من الجري القصير ولكن بشكل جيد. و يبدأ التقييم من لحظة ابتعاد قدم اللاعب عن الأرض . تحتوي حركة كاست على 3 مرجحات بحد أقصى المسموح فيهم لبدء التمرين من غير خصم. و سوف يخصم على المرجحة الإضافية 0.3 .

2- التوقعات الأخرى لتركييب التمرين و الأداء.

(a) يجب أن يحتوي التمرين بكامله على مرجحات من دون توقف أو وقفات لحظية .

(b) سوف تقيم الانحرافات من خلال الوقوف على اليدين كالتالي.

لغات الى المسكة المختلفة أو المعكوسة، كوست، الطيران الكبير	أدلى، شتالدر، اندو، 1/2 لغة الخ	زاوية بعد الوقوف على اليدين
من غير خصم	من غير خصم	من 0-15 درجة
	0.1	أكثر من 15-30 درجة
0.1	0.3	أكثر من 30-60 درجة
0.3	0.5	أكثر من 60-90 درجة
0.5 و عدم الاعتراف	0.5 و عدم الاعتراف	أكثر من 90 درجة



(c) يجب أن تؤدي حركات الطيران بارتفاع واضح للجسم أثناء مرحلة الطيران.

(d) يخضم على اللاعب مقدار 0.3 درجة لكل مرة عند أداء المرحجات الخلفية بالتعلق و الستي لا تقود إلى حركة ذات قيمة و لكن ببساطة تعكس اتجاه اللاعب (خطأ تركيب). (المرجع مادة 3.15 و layaway على المرحجة الخلفية)

و إليك أمثلة محددة لهذه المرحجات:

* يتبع الكب - كاست و مرحة خلفية للأعلى الى الوقوف على اليدين . النزول لأداء المرحجة الكبيرة الخلفية، شتالدر، الورك الحر، نصف لفة على القبضة المعكوسة، الخ .

* يتبع المرحجة الخلفية الى الوقوف على اليدين و القفز للقبضة العلوية - المرحجة الأمامية الى الوقوف على اليدين الى المرحجة الخلفية الكبيرة - شتالدر، الورك الحر ، الخ

(أيضا خصومات للزوايا الأخرى، و أيضا تحتاج ان تطبق خصومات لفقدان وضعية الوقوف على اليدين)

(e) أي حركة طيران مع السالتو فوق البار تتطلب مرحة كبيرة (كراند) أو خصم 0.3 من لجنة - E.

(f) جميع حركات أدلر لا تتطلب الدخول لها من وضعية الوقوف على اليدين.

3- للاطلاع على قائمة الأخطاء الكاملة و الخصومات التي تحكم تقديم التمرين، انظر الفصل 9 أو ملخص الخصومات في المادة 4.9 . و 3.15 .

المادة 2.2.15 معلومات عن درجة - D

1- المجموعات الحركية هي :

- i - مرجحات التعلق الطويلة مع أو من دون لفات.
- ii - حركات الطيران.
- iii - حركات القريبة من البار و أدلر
- iv - النهايات

2- معلومات عن الربط

تعطى نقاط الربط في الحالات التالية :

نقاط الربط		طيران		طيران
0.10	=	صعوبة D أو أعلى	+	صعوبة C
		أو بالعكس		
01.0	=	صعوبة D	+	صعوبة D
0.20	=	صعوبة E أو أعلى	+	صعوبة D أو أعلى
		أو بالعكس		
نقاط الربط		طيران	+	حركات من المجموعة الأولى أو الثالثة
0.10	=	صعوبة D	+	صعوبة D أو أعلى
		أو بالعكس		
0.20	=	صعوبة E أو أعلى	+	صعوبة D أو أعلى
		أو بالعكس		

يجب ان تكون من ضمن ال 8 حركات المحسوبة

- معلومات و قوانين إضافية :

- (a) ما لم يتم الإشارة إليه ، القيمة وأرقام تعريف الحركات المدرجة في جدول الصعوبات هي نفسها إذا أديت من الوقوف على اليدين، أو من المرجحة الخلفية ، أو من بعض الأوضاع الأخرى.
- (b) ما لم يتم الإشارة إليه ، الحركات التي تؤدي من القبضة الخاطئة أو أوضاع القبض غير المعروفة لها قيمة الصعوبة نفسها و الرقم التعريفي.
- (c) تزيد صعوبة الحركة بحرف واحد اذا الحركة أديت نهايتها بالقبضة المعكوسة بكلتا اليدين عن الحركة التي تكون بالقبضة بيد واحدة معكوسة.
- (d) أداء حركات الطيران من أي نوع من المسكات (القبضات) لها نفس قيمة و تعريف الحركات التي تبدأ أو إعادة المسك باليدين.
- (e) إعادة مسك البار من أي نوع من المسكات (القبضات) لها القيمة نفسها و الرقم التعريفي نفسه مثل إعادة مسكة البار بكلتا اليدين.
- (f) جميع حركات الاندو ، الشتالدر، ويلار weiler و حركات الكب مع اللف انفصلت لتكون 2 حركة ما عدا حركة شتالدر ريبالكو.
- مثال:-

اندو + 1/1 لفة الى حركة المسكة المعكوسة باليدين = C+B حركة اندو B و حركة اللفة الكاملة (C)

شتالدر + 1/2 الى حركة المسكة المعكوسة باليدين = B+B

(g) حركات مع الدفع للوصول الى الوقوف على اليدين و التي تحتوي على لف عليها البدء باللف أثناء الدفع و يجب إعادة المسك باليد الثانية عندما تكتمل اللفة. إعادة المسك عليها أن تبدأ مع يد واحدة و من ثم اليد الثانية عندما تكتمل اللفة. حركة الدفع تعتبر منتهية لحظة قبضة البار بكلتا اليدين.

(h) توضيح لحركات الدوائر الكبيرة (الكراندات) مع الدفع و اللف (طريقة كوست و ربالكو)

- الكوست : الدفع الواضح و لفة سلسلة و ليست الارتكاز على يد.

- مرجحة الدائرة الكبيرة الخلفية (الكراند) مع الدفع و لفة 2/3 (الى المسكة باليدين المعكوسة = ربالكو):

* الشرط لحركة ربالكو بأنها تنتهي بوضعية القبضة المختلفة أو المعكوسة لكلتا اليدين.

* الوثب الواضح و اللف بشكل سلس و ليس اللف من وضعية الارتكاز على اليد.

* مرجحة الدائرة الخلفية مع الوثب 2/3 الى مرجحة دائرة بيد واحدة (ريبالكو الى مرجحة بيد واحدة) لها نفس القيمة و المربع مثل الريبالكو الى المسكة المختلفة أو المقلوبة (حركة i.51).

* تمنع مرجحة الدائرة الخلفية مع الوثب و لفة أكثر من 2/3 (2 لفة أو أكثر).

* هذا القانون أيضا يطبق على الشتالدر مع الوثب 2/3 لفة من نوع حركات ريبالكو(الى المسكة المعكوسة = ريبالكو)

(i) يمنع أداء حركة حركة ريبالكو أو بياتي Piatti من الشتالدر مع ضم الرجلين .

(j) حركات اللف بيد واحدة تعتبر منتهية لحظة مسك اللاعب البار باليد الثانية.

(k) يمنع أداء حركات من نوع بياتي Piatti من دائرة ستوب stoop (الحركة التي تضع رجلك على البار).

4 - حركات الطيران و النهايات من القبضة المعكوسة أو التعلق الخلفي للحركات التي أديت من القبضة العادية لها نفس القيمة كما أديت من القبضة العادية.

5 . التكرارات الخاصة:

- a. كحد أقصى يؤدي اللاعب 2 حركة Stoop من نوع (أدلى) في التمرين. في هذه الحالة الحركة ذات القيمة الأعلى سوف تحسب.
- b. الحركات مع اللفة : لا يمكن أن يحتوي التمرين على أكثر من نوع واحد بقبضة اليد لنفس الحركة فالحركة الثانية تعتبر تكرار تحت بند التكرار الخاص.
- مثال:

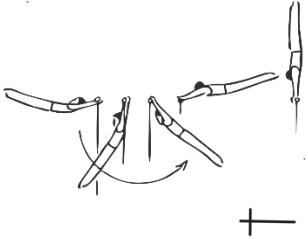
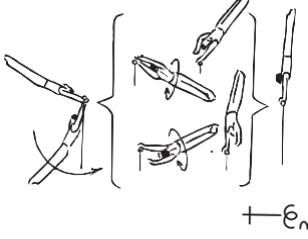
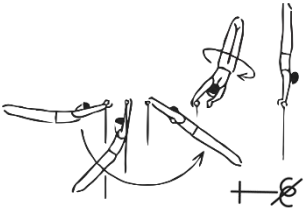
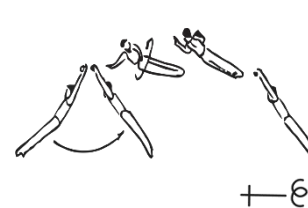
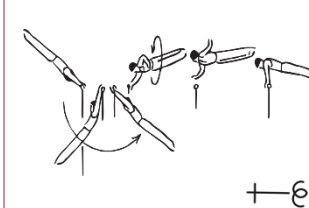
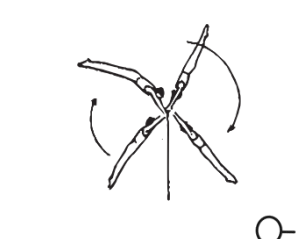
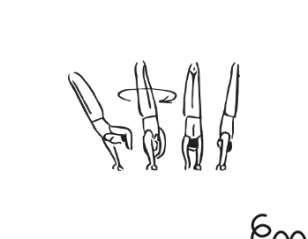
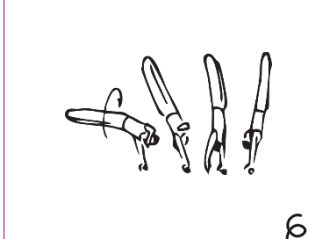

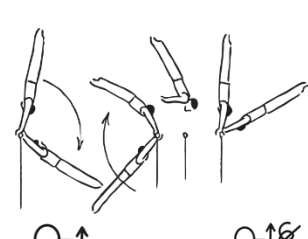
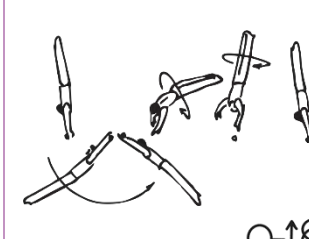
- * اذا أدبت حركة ربالكو بالقبضة المعكوسة بكلتا اليدين أو أداء حركة ربالكو بقبضة مختلفة أو بالقبضة بيد واحدة.
- c. فقط 2 حركة مسموح بأدائها من نوع حركة طيران تكاتشف أو بياتي Piatti / كوفاك/جنجر/جاكر/ماركلوف/ أو سالتو أمامي فوق البار .
6. من الممكن أن يؤدي اللاعب 5 حركات طيران اذا هناك على الأقل ربط ل 2 حركة طيران (اقل شي C+C).
7. أداء حركة التكاتشف مع 2/1 لفة أو ياماواكي مع 2/1 لفة من دون اللف الكافي و الاستمرار للوصول الى الوقوف على اليدين أو بعدها مباشرة بأداء حركة طيران أخرى فهذه الحركة لن تحصل على قيمة .
8. لكي يتم الاعتراف بحركة القبضة المعكوسة أو الدائرة الروسية مباشرة بعد حركة أدلى أو اللف التي تنتهي بالقبضة المعكوسة ، تتطلب هذه الحركة مرجحة باليد المعكوسة فوق البار لكي تحصل على قيمة.
9. لن تعترف لجنة حكام D في حركة زولي Zou Li Min إذا أدبت مع لفة غير كافية (و الانحراف أكثر من 90 درجة في اللفة الأولى) مع خصم 0.5 من لجنة E . وهذه الحركة لن يتم خفض قيمتها و اعتبارها دائرة بيد واحدة بالقبضة المقلوبة والتي لها صعوبة (B).
10. حركة الياماواكي يجب أن يمتد الجسم عندما يعبر فوق البار لكي لا يحصل خصم. في حالة اللاعب أداء بايك بشكل مفرط أو أداء وضع ضعيف فوق البار ينتج عنه خصم ولكن ثني الجسم بأكثر من 45 درجة يتم الاعتراف بها كحركة صعوبتها B.
11. حركات الطيران دائما تحصل على قيمة اذا مرحلة التعلق كان واضح قبل سقوط اللاعب .
12. حركة الاندو باليد المعكوسة من خلال الوقوف على اليدين iii.99 ، لكي يعترف فيها على اللاعب أن يبدأ الحركة باليد المعكوسة و يجب أن يكمل الحركة فوق البار في نهاية الحركة و اليد معكوسة.
13. مرجحة الدائرة الكبيرة باليد المعكوسة (i.68) و مرجحة الدائرة الأمامية (الدائرة الروسية ، i69) فقط المطلوب منها أن تكون فوق البار باليد المعكوسة لكي تحصل على القيمة المدرجة في الجدول. ليس هناك عدد معين مطلوب لمرجحة الدائرة باليد المعكوسة لكي يتم الاعتراف بها.
- مثال:-

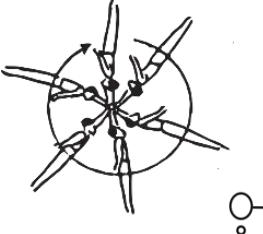
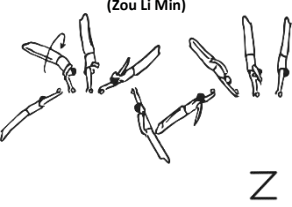
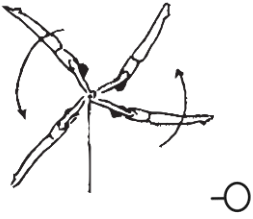
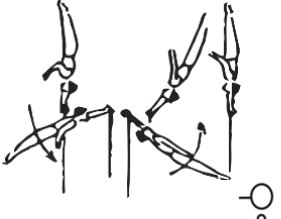
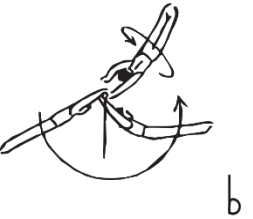
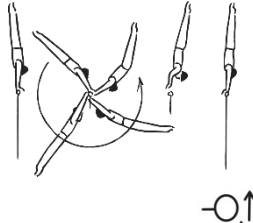
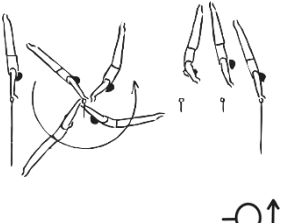
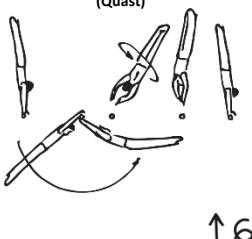
1. ادلى الى 65 درجة من الوقوف على اليدين، مرجحة بالقبضة المعكوسة من الأسفل الى الأعلى ، مرجحة بالقبضة المعكوسة من الأسفل و الدفع للخارج الى القبضة السفلية (المقلوبة) = إعطاء قيمة لحركة ادلى (و 0.5 خصم) و تحصل الحركة على قيمة B للمرجحة بالقبضة المعكوسة.
2. حركة ادلى الى الوقوف على اليدين ، مرجحة بالقبضة المعكوسة من الأسفل و على أعلى البار على اندو بالقبضة المعكوسة، المرجحة من الأسفل على الاندو بالقبضة المعكوسة و الدفع للخارج الى القبضة المعكوسة = C لحركة أدلى و B لحركة الدائرة الكبيرة بالقبضة المقلوبة، و قيمة C لحركة الاندو بالقبضة المعكوسة.

14. حركات الطيران مع نصف لفة الى القبضة المختلفة يجب أن تكون اللفة مكتملة أكثر من 50 % عند الإمساك بالبار لكي لا تحصل على خصومات بينما تستمر الى عمل مرجحة للأعلى الى الوقوف على اليدين. لجنة حكام E سوف تخصم على الأخطاء الصغيرة ، و المتوسطة و الكبيرة لأي لفة غير كافية الى وقت القبض على البار.
15. دائرة stoop ستوب الأمامية الى قطع الحركة بفتح الرجلين الى التعلق أو الارتكاز. (iii.103) ممن الممكن أن يدخل اللاعب على الحركة من أي زاوية من المرجحة الكبيرة أو المرجحة الأمامية.
16. بخصوص المتوقع من أداء الخروج من حركة زيك الكبيرة Czech : steinemen لأعلى (iii.30) متبوعة بحركة خروج ستوب stoop البسيطة (ليس لها قيمة) مسموح بها من غير خصم لإنحراف الزاوية اذا كانت متبوعة بحركة شتالدر (iii.38).
17. لكي يعترف بحركات الاندو، الشتالدر و إدلر يجب الحركة أن تستمر بالاتجاه المقصود فوق البار.
18. بخصوص حركة التكاتشف المستقيمة: يجب أداء الحركة و الجسم مستقيم من البداية الى إعادة مسك البار. اذا اللاعب ثنى جسمه أكثر من 45 درجة قبل المرور فوق البار فان الحركة سوف تعتبر تكاتشف منحنية = C . اذا اللاعب ثنى جسمه بعد المرور من فوق البار فان الحركة سوف تحصل على قيمة = D و لكن سوف تحصل على خصم مناسب لتنفيذ الحركة.
19. لقائمة الشروط لعدم الاعتراف في الحركات أو الجوانب الأخرى لدرجة D أنظر الفصل 7 و مخلص الخصومات في مادة 6.7 .

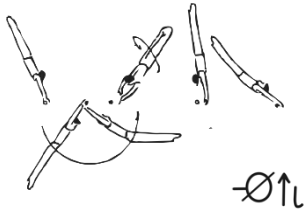
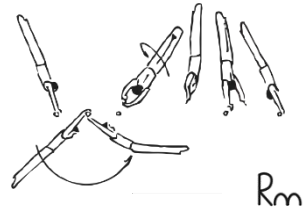
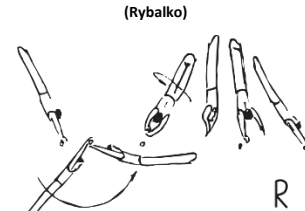
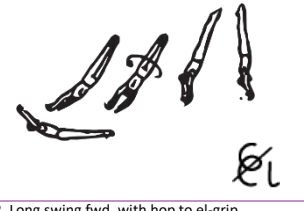
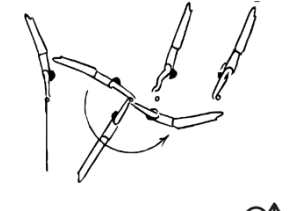
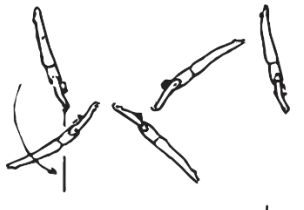
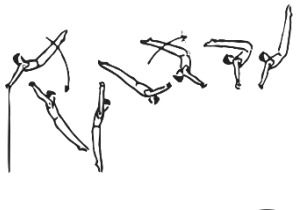
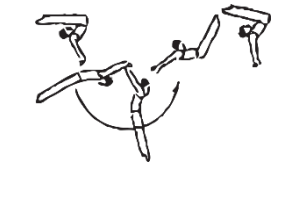
المادة 3.15 الخصومات الخاصة لجهاز العقلة

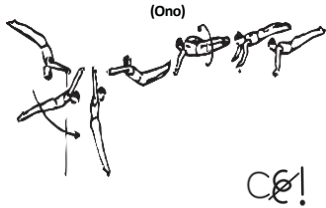
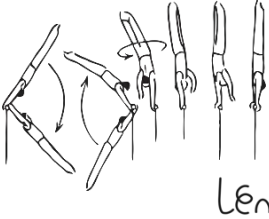
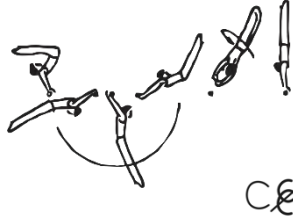
خطأ	صغير 0.10	وسط 0.30	كبير 0.50
فتح الرجلين أو التنفيذ السيئ أثناء القفز أو مساعدته بالصعود		+	
النقص في المرجحة أو التوقف اللحظي في الوقوف على اليدين أو في مكان آخر	+	+	
إنخفاض حركة الطيران	+	+	
الانحراف في الحركة	يساوي أو أقل من 15 درجة	أكثر من 15 درجة	
النزول الخلفي لأداء مرجحة layaway		+	
الحركات غير القانونية كالرجل من أو على البار		+	
الثني في الذراعين عند إعادة مسك البار بعد حركات الطيران.	+	+	
الثني في الركبتين أثناء أداء المرجحة	+	+	
الحركات التي لا تستمر بالاتجاه المقصود		+	
اي حركة طيران مع سالتو فوق البار غير متبوعه بمرجحة كبيرة امامية		+	
أي دخول بزواوية انحراف من الوقوف على اليدين لأداء حركة اندو، شتالدر، ولر Weilers، إلدر		+	
مرجحات إضافية في بداية التمرين		+	
		+	وعدم اعتراف

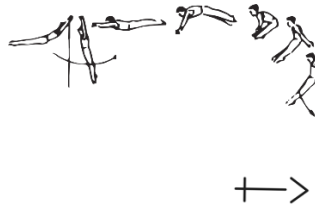
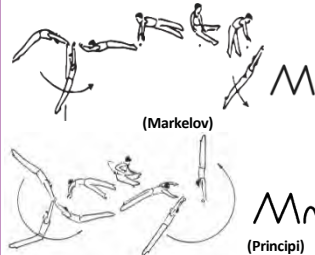
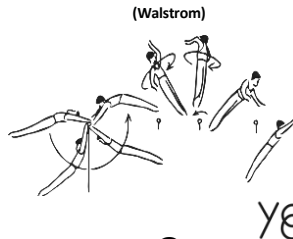
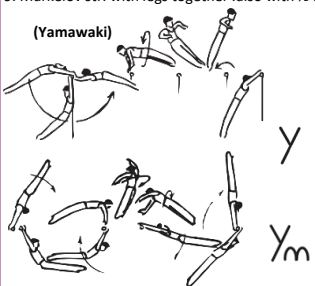
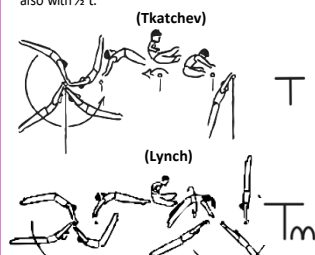
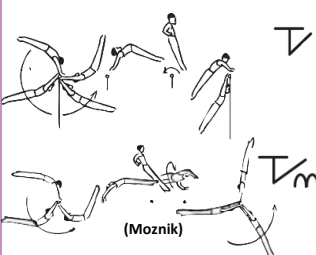
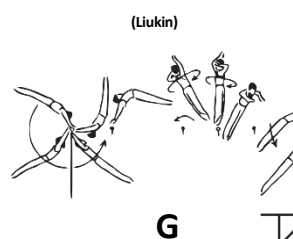
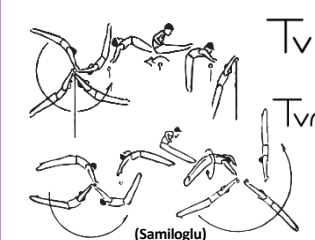
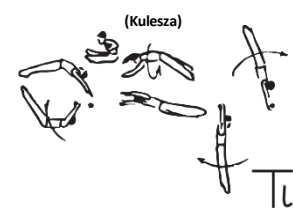
A = 0,1	B = 0,2	C = 0,3	D = 0,4	E = 0,5	F = 0,6 G = 0,7 H = 0,8 I = 0.9, J = 1.0
EG I: Long hang swings and turns					
1. Back uprise to handstand.  +	2. Back uprise to hdst. with 1/1 turn also to mixt.  +ε _m	3.	4.	5.	6.
7. Back uprise to handstand with ½ turn.  +ε	8. Swing bwd. and pirouette to hang.  +ε _i	9. Swing bwd. and pirouette to support.  +ε!	10.	11.	12.
13. Giant swing fwd.  ○	14. 1/1 turn thr. hdst. in mixt grip.  ε _m	15. 1/1 turn thr. hdst. in double el-grip.  ε	16.	17.	18.
19. ½ t. thr. hdst.  ε	20. Flying giant swing fwd. or with ½ turn.  ○↑ ○-ε	21. Flying giant swing fwd. with 1/1 t.  ○-ε	22.	23.	24.

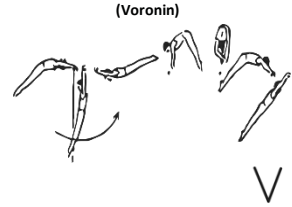
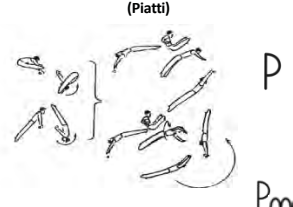
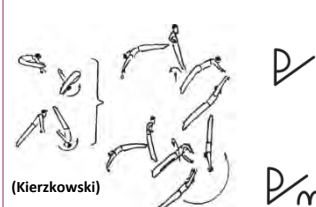
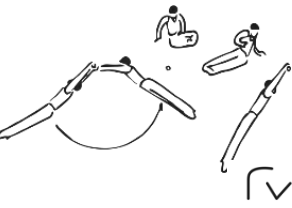

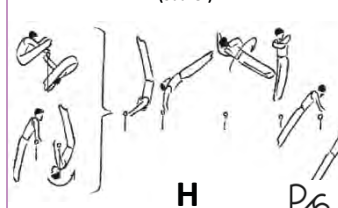
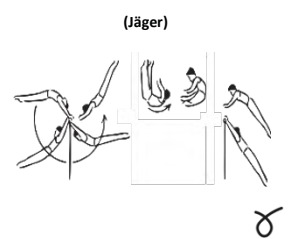
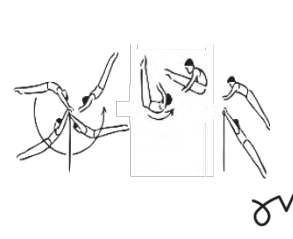
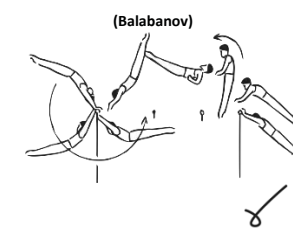
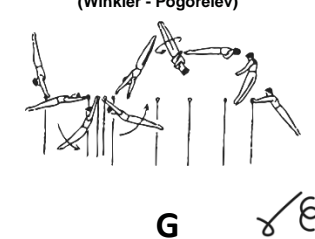
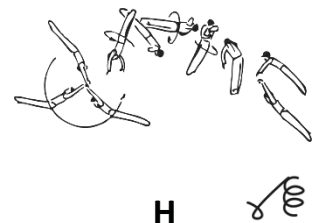
A = 0,1	B = 0,2	C = 0,3	D = 0,4	E = 0,5	F = 0,6 G = 0,7 H = 0,8 I = 0,9, J = 1.0
EG I: Long hang swings and turns					
25.	26. Giant swing fwd. with one arm in undergrip. 	27. On one arm, giant swing fwd. w. 1/1 t. thr. el-grip and 1/1 t. to undergrip. (Zou Li Min) 	28.	29.	30.
31. Giant swing bwd. 	32. One arm giant swing bwd. 	33.	34.	35.	36.
37. 1/2 t. bwd. thr. hdst. 		39.	40.	41.	42.
43. Giant swing bwd. with hop to undergrip. 	44. Flying giant swing bwd. 	45. Flying giant swing bwd. with 1/1 t. (Quast) 	46.	47.	48.



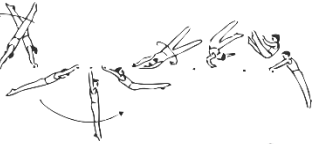

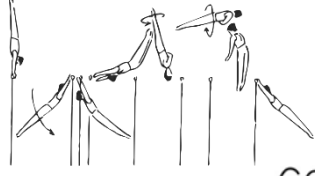





A = 0,1	B = 0,2	C = 0,3	D = 0,4	E = 0,5	F = 0,6 G = 0,7 H = 0,8 I = 0,9, J = 1.0
EG I: Long hang swings and turns					
49.	50. Giant swing bwd. with hop ½ t. to el-grip. 	51. Giant swing bwd. with hop 3/2 t. to undergrip, mixed el-grip. 	52. Giant swing bwd. with hop 3/2 t. to double el-grip (Rybalko) 	53.	54.
55.	56. 1/2t bwd. thr. hdst. to el-grip 	57.	58.	59.	60.
61.	62. Long swing fwd. with hop to el-grip. 	63.	64.	65.	66.
67.	68. El-grip giant swing. 	69. Giant swing rearways fwd. (Russian giant). 	70. Giant swing rw. bwd. (Czech giant swing). 	71.	72.

A = 0,1	B = 0,2	C = 0,3	D = 0,4	E = 0,5	F = 0,6 G = 0,7 H = 0,8 I = 0.9, J = 1.0
EG I: Long hang swings and turns					
73.	74. Steineman uprise w. ½ t. to support. 	75. El-grip giant swg. with 1/1 t. thr. hdst. in mx. gr. 	76. Giant swing rw. bwd. (Czech giant swing) with ½ turn to fwd giant swing. 	77.	78.
79.	80.	81.	82.	83.	84.
85.	86.	87.	88.	89.	90.
91.	92.	93.	94.	95.	96.

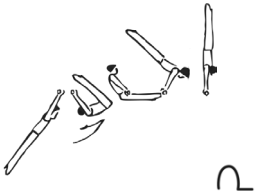


A = 0,1	B = 0,2	C = 0,3	D = 0,4	E = 0,5	F = 0,6 G = 0,7 H = 0,8 I = 0,9, J = 1.0
EG II: Flight elements					
1.	2. Back uprise and straddle over to hang rw. 	3. Back uprise and strad. hecht with 1/2 t. to hang. also w. 1/2 t.  (Markelov) M (Principi) Mm	4.	5.	6. Back uprise and hecht straight with 3/2 t. to hang.  (Walstrom) G Ye
7.	8.	9. Markelov str. with legs together .also with 1/2 t.  (Yamawaki) Y (Muñoz - Pozzo) Ym	10.	11.	12.
13.	14.	15. Swing fwd. and vault bwd. strad. to hang, also with 1/2 t.  (Tkatchev) T (Lynch) Tm	16. Tkatchev straight, also with 1/2 t. to mix el-grip into back uprise to hdst.  (Moznik) Tm	17.	18. Tkatchev straight with 1/1 t.  (Liukin) G Te
19.	20.	21. Swing fwd. and vault bwd. piked to hang, also with 1/2 t.  (Samiloglu) Tv Tvm	22.	23. Tkatchev straddled 1/2 t. to double el-grip.  (Kulesza) Tl	24.

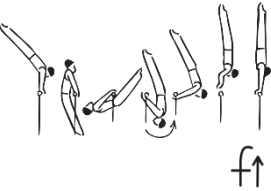
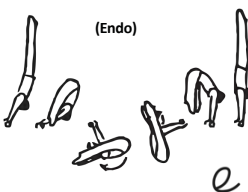
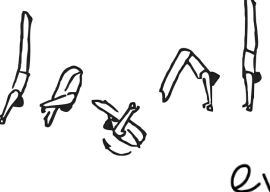
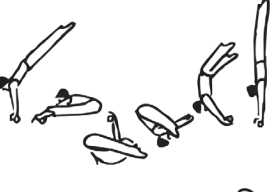


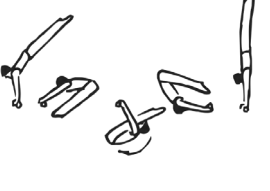
A = 0,1	B = 0,2	C = 0,3	D = 0,4	E = 0,5	F = 0,6 G = 0,7 H = 0,8 I = 0,9, J = 1.0
EG II: Flight elements					
25.	26. Back uprise and piked vault with ½ t. to hang. (Voronin)  V	27.	28. Stalder or free hip circle bwd to Tkatchev straddle, also with ½ t. (Piatti)  P P _m	29. Piatti straight. also with ½ t. to mix el-grip into back uprise to hdst. (Kierzkowski)  P P/m	30.
31.	32. Back uprise and rear vault with ¼ t. to hang.  V	33.	34. Piatti piked. also with ½ t.  P _v	35.	36. Piatti straight with 1/1 turn. (Suarez)  H P _e
37.	38.	39. Swing bwd. and salto fwd t. or strad. to hang, also from el-grip". (Jäger)  J	40. Swing bwd. and salto fwd. p. to hg. also from el-grip.  J _v	41. Salto fwd. straight, also from el-grip. (Balabanov)  J	42. Salto fwd. straight with 1/1 t. also from el grip (Winkler - Pogorelev)  G J _e
43.	44.	45.	46.	47.	48. Salto fwd. straight with 2/1 t. also from el grip.  H J _e



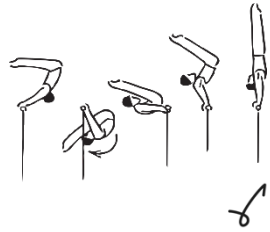
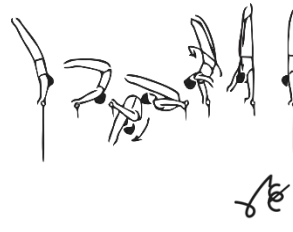
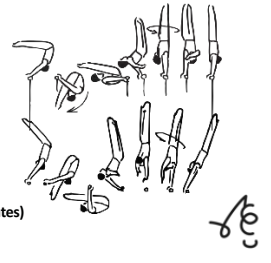
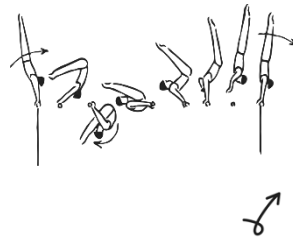
A = 0,1	B = 0,2	C = 0,3	D = 0,4	E = 0,5	F = 0,6 G = 0,7 H = 0,8 I = 0,9, J = 1.0
EG II: Flight elements					
49.	50.	51. Czech giant and vault bwd. strad. to hang.  cT	52. Swing fwd. and counter salto fwd. straddled to hang. (Xiao Ruizhi)  Tδ	53.	54.
55.	56.	57. Swing fwd. ½ t. to salto fwd. strad. to hang. (Deltchev)  G>	58. Swing fwd. and salto bwd. piked w. ½ t. to hang, also from Czech giant. (Gienger)  G cG (Sapronenko)	59.	60. Swing fwd. and salto bwd. w. 3/2 t. to hang. (Deff)  G Gε
61.	62.	63.	64.	65. Salto fwd, tuck over the bar, also from mel-grip. (Gaylord)  oo	66. Gaylord with ½ t. (Pegan)  G ooε
67.	68.	69.	70.	71.	72. Gaylord with 1/1 t. (Koudinov)  H ooε

A = 0,1	B = 0,2	C = 0,3	D = 0,4	E = 0,5	F = 0,6 G = 0,7 H = 0,8 I = 0,9, J = 1.0
EG II: Flight elements					
73.	74.	75.	76..)	77.	78. Gaylord piked. 
79.	80.	81.	82. Salto bwd. ½ t. tucked over the bar. 	83. Salto bwd. ½ t. piked over the bar. (Gaylord 2) 	84. Pegan piked. (Maras) 
85.	86.	87.	88. Double salto bwd. t. over the bar. (Kovacs) 	89. Kovacs with 1/1 t. (Kolman) 	90. Kovacs with 2/1 t. (Bretschneider) 
91.	92.	93.	94.	95. Kovacs piked or straight. 	96. Kovacs straight or piked with 1/1 turn. (Cassina)  (Pineda - piked) 

A = 0,1	B = 0,2	C = 0,3	D = 0,4	E = 0,5	F = 0,6 G = 0,7 H = 0,8 I = 0.9, J = 1.0
EG II: Flight elements					
97.	98.	99.	100.	101.	102. Kovacs straight with 2/1 turn. I
103.	104.	105.	106.	107.	108. Kovacs with 3/2 t. to mix grip. (Shaham) G
109.	110.	111.	112.	113.	114.
115.	116.	117.	118.	119.	120.

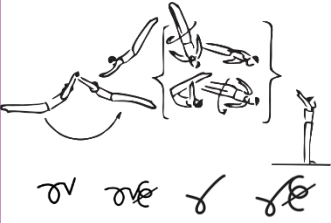
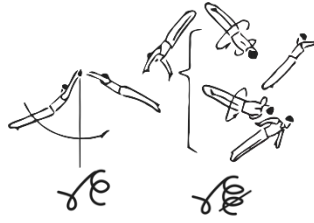
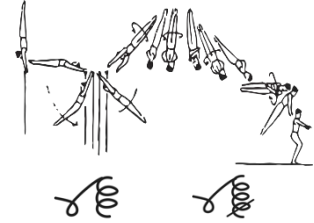
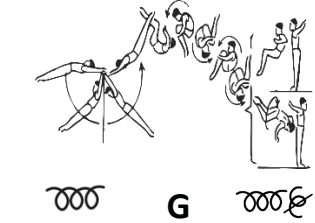
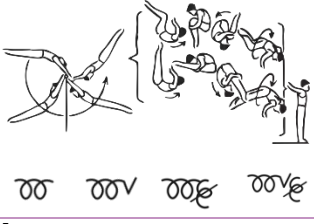
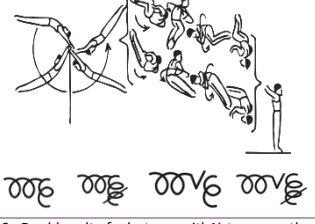
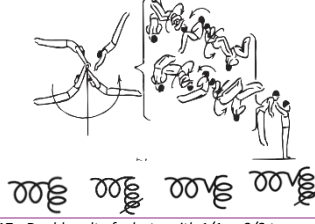
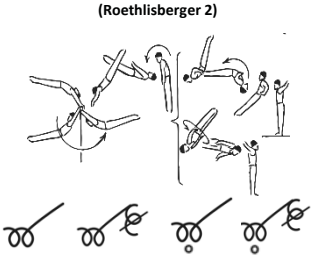
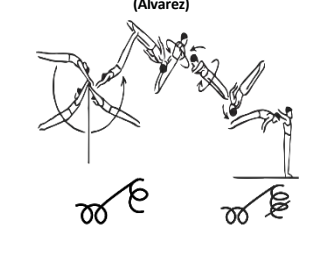
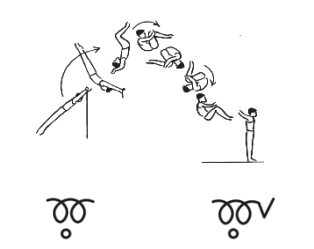
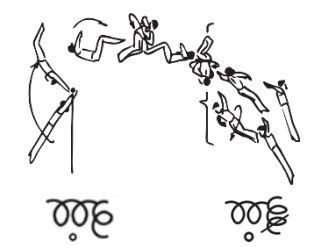
A = 0,1	B = 0,2	C = 0,3	D = 0,4	E = 0,5	F = 0,6 G = 0,7 H = 0,8 I = 0.9, J = 1.0
EG III: In bar and Adler elements					
1. <i>Kip to hdst. or from mixed grip to hdst</i>  r	2.	3.	4.	5.	6.
7.	8. <i>From hdst., free hip circle fwd. thr. hdst.</i> (Weiler)  u	9.	10.	11.	12.
13. <i>From hang or from support, free hip circle through handstand.</i>  f	14.	15.	16.	17.	18.
19.	20.	21.	22.	23.	24.


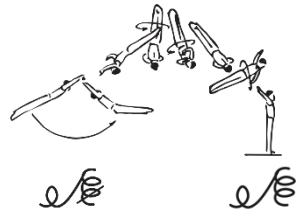
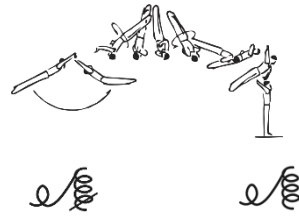
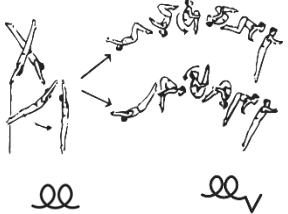
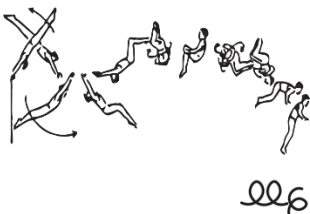
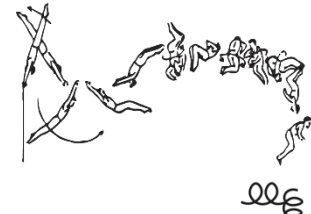
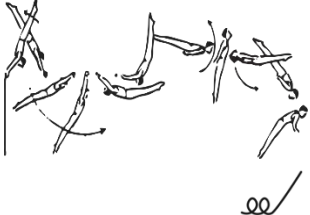
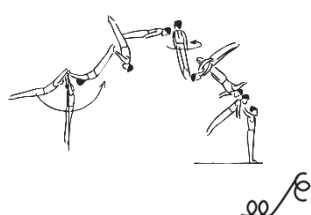
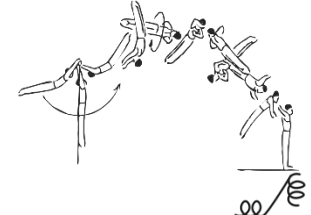
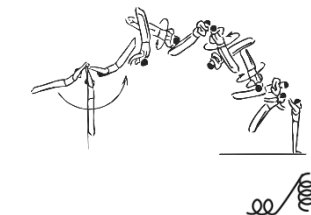


A = 0,1	B = 0,2	C = 0,3	D = 0,4	E = 0,5	F = 0,6 G = 0,7 H = 0,8 I = 0,9, J = 1.0
EG III: In bar and Adler elements					
25. From hang or from support, free hip circle hop to handstand. 	26.	27.	28.	29.	30.
31.	32. Free circle fwd. straddled thr. hdst. 	33. Free circle fwd. legs together thr. hdst. 	34.	35.	36.
37.	38. Free circle bwd. straddle thr. hdst. 	39.	40. Stalder with hop 3/2 turn through hdst. in mix el-grip. 	41. Stalder with hop 3/2 turn through hdst. in el-grip. 	42.
43.	44.	45. Stalder legs together thr. hdst. 	46.	47.	48.


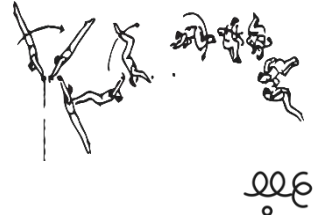

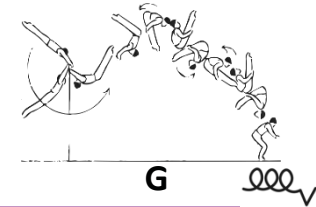
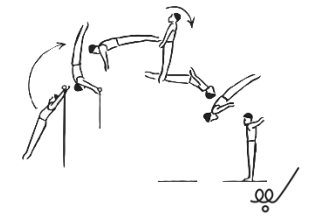

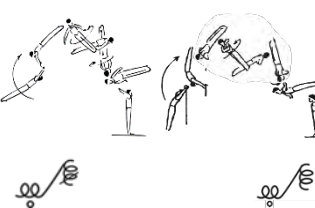
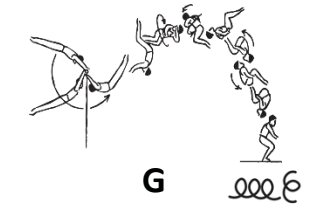
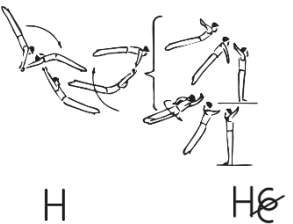
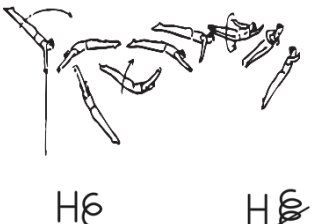
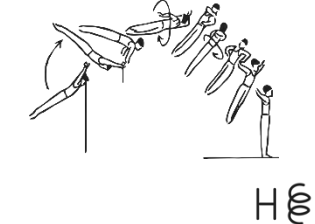
A = 0,1	B = 0,2	C = 0,3	D = 0,4	E = 0,5	F = 0,6 G = 0,7 H = 0,8 I = 0,9, J = 1.0
EG III: In bar and Adler elements					
49.	50.	51.	52.	53.	54.
55.	56. <i>Stalder with hop through hdst.</i>  S↑↓	57. <i>Stalder legs together with hop through hdst.</i>  Sv↑U	58.	69.	60.
61.	62.	63. <i>Stoop circle rearward fwd. through hdst. (Adler).</i>  ♂	64. <i>Adler with 1/2 t. through hdst. in ovgr.</i>  ♂	65. <i>Adler and 1/1 t. through hdst. in ungr.</i>  (Fuentes) ♂	66.
67.	68.	69.	70. <i>Adler hop to hdst. in ungr. or ovgr. or mixed grip</i>  ♂	71.	72.

A = 0,1	B = 0,2	C = 0,3	D = 0,4	E = 0,5	F = 0,6 G = 0,7 H = 0,8 I = 0,9, J = 1.0
EG III: In bar and Adler elements					
73.	74.	75.	76. Adler and 1/1 t. thr. hdst. in mixed grip, also with hop  (Baldauf)	77.	78.
79. Back toss to dorsal hang. 	80. From dorsal hang, uprise fwd. to support rv. (Steineman) 	81. Stoop in and free back toss to dorsal hang 	82.	83.	84.
85.	86.	87. Steineman uprise w. stoop or to hdst. (Köste) 	88.	89.	90.
91.	92. Steineman uprise w. flank bwd. to sup. or hang. 	93.	94.	95.	96.

A = 0,1	B = 0,2	C = 0,3	D = 0,4	E = 0,5	F = 0,6 G = 0,7 H = 0,8 I = 0,9, J = 1.0
EG III: In bar and Adler elements					
97.	98.	99. <i>Endo in el-grip thr. hdst.</i> 	100. <i>Endo legs together in el-grip thr. hdst.</i> 	101.	102.
103. <i>Stoop circle fwd. to straddle cut to hang or sup.</i> 	104. <i>Stoop circle fwd. to straddle cut through hdst.</i> 	105. <i>Stoop circle fwd. to straddle cut with 1/2 t.</i> 	106. <i>Carballo with 1/2 turn to mixed el-grip.</i> 	107. <i>Quintero to el-grip.</i> 	108.
109.	110.	111.	112.	113.	114.
115.	116.	117.	118.	119.	120.

A = 0,1	B = 0,2	C = 0,3	D = 0,4	E = 0,5	F = 0,6 G = 0,7 H = 0,8 I = 0,9, J = 1.0
EG IV: Dismounts					
1. Salto fwd. piked or straight, also with ½ t. 	2. Salto fwd. str. with 1/1 or 3/2 t. 	3. Salto fwd. str. with 2/1 or 5/2 t. 	4.	5.	6. Triple salto fwd. t. or with ½ t. (Rumbutis) 
7.	8.	9. Double salto fwd. t. or p. or with ½ turn. 	10. Double salto fwd. t. or p. with 1/1 or 3/2 t. 	11. Double salto fwd. t. or p. with 2/1 or 5/2 t. 	12.
13.	14.	15.	16. Double salto fwd. str. or with ½ t. or over the bar (Roethlisberger 2) 	17. Double salto fwd. str. with 1/1 or 3/2 t. (Alvarez) 	18.
19.	20.	21. Double salto fwd. t. or p. or with ½ turn over the bar. 	22. Dbl. salto fwd. t. or p. w. 1/1 or 3/2 t. over the bar. (Roethlisberger 1) 	23.	24.

A = 0,1	B = 0,2	C = 0,3	D = 0,4	E = 0,5	F = 0,6 G = 0,7 H = 0,8 I = 0,9, J = 1.0
EG IV: Dismounts					
25. Salto bwd. piked or str. also with ½ or 1/1 t. 	26. Salto bwd. str. with 3/2 or 2/1 t. 	27. Salto bwd. str. with 5/2 or 3/1 t. 	28.	29.	30.
31.	32. Double salto bwd. tuck or pike. 	33. Double salto bwd. t. with 1/1 t. (Tsukahara) 	34. Double salto bwd. t. with 2/1 t. 	35.	36.
37.	38.	39. Double salto bwd. str. 	40. Double salto bwd. str. with 1/1 t. 	41. Double salto bwd. str. with 2/1 t. (Watanabe) 	42. Double salto bwd. str. with 3/1 t. (Fedorchenko) 
43.	44.	45.	46.	47.	48. Triple salto bwd. t. or over the bar. (Andrianov)  (Hoffmann) 

A = 0,1	B = 0,2	C = 0,3	D = 0,4	E = 0,5	F = 0,6 G = 0,7 H = 0,8 I = 0,9, J = 1.0
EG IV: Dismounts					
49.	50. <i>Double salto bwd. t. over the bar.</i>  ○○	51. <i>Doble salto bwd. t. with 1/1 t. over the bar.</i>  ○○	52. <i>Double salto bwd. t. with 2/1 t. over the bar</i>  ○○	53.	54. <i>Triple salto bwd. p.</i> (Fardan)  G ○○○
55.	56.	57. <i>Double salto bwd. str over the bar.</i>  ○○	58. <i>Double salto bwd. str. w. 1/1 t. over the bar.</i> (Hayden)  ○○	59. <i>Double salto bwd str. w. 3/2 or 2/1 turn over the bar.</i> (Faulk) (Valverde)  ○○	60. <i>Triple salto bwd. t. with 1/1 t.</i> (Belle)  G ○○○
61. <i>Hecht strad., hecht or hecht w. 1/2 t.</i>  H H ○	62. <i>Hecht w. 1/1 or 3/2 t.</i>  H ○ H ○	63.	64. <i>Hecht w. 2/1 t.</i>  H ○	65.	66.
67.	68.	69.	70.	71.	72.

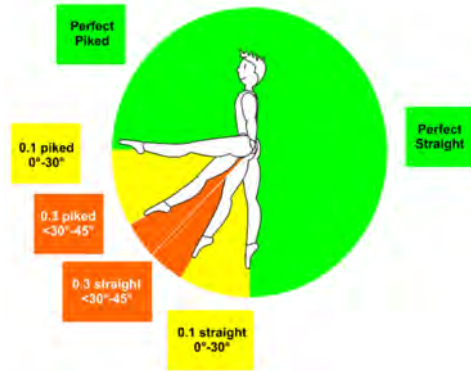
تفسيرات و توضيحات إضافية

1 : النص المكتوب في جدول الصعوبات يلغي الرسومات التوضيحية.

2- (انظر المادة k.5.4.7) هذا القانون يفسر التالي:

- (a) حركات اللف على الأجهزة الستة لن يعترف فيها اذا أدت اللفة بنقص بأكثر من (90 درجة) أو أكثر من وصف الحركة .
 (b) لن يعترف بحركات المرجحة على الأجهزة كلها إذا اكتملت الحركة بأكثر من 45 درجة من الوضع الصحيح أو أكثر من وضع النهاية المطلوبة . و على جهاز المتوازي ،على سبيل المثال ، يتم الاعتراف بالحركة من قبل لجنة - D عند أداء حركة ستوتزكهار (الفرور توست) عندما تؤدي بـ 45 درجة على الأقل فوق المستوى الأفقي.

3. (انظر الى 1.1.9) أداء الحركة بإتقان أيضا يتضمن أداء الحركة مع مواصفات محددة لوضع الجسم. تطبق التوضيحات التالية:



(a) وضع الجسم المستقيم يكون الخط مستقيم من الاكتاف خلال الورك والى الكاحل في الحركات الساكنة و مستقيم أو مثني قليل الى الأمام أو للخلف أثناء الحركات المتحركة (الدينامكية). إذا مرونة الورك أكثر من 45 درجة في أي وقت أثناء أداء الحركة فتعتبر الحركة منحنية (بايك).

(b) مواصفات وضع الجسم المنحني التام عندما تكون الركب مستقيمة و الورك منثنيا على الأقل 90 درجة. و يتضمن الخطأ الانحناء (البايك) أقل من 90 درجة من وضع الاستقامة أو الانتشاء الزائد للركبتين. و كذلك إذا كانت الركبة مثنية أكثر من 45 درجة في أي وقت أثناء التمرين تعتبر مكورة.

(c) التكور التام عندما يكون الورك منثنيا بقوة و الركب مثنية بقرب الصدر بحد أدنى 90 درجة. و يتضمن الخطأ ثني الورك أقل من 90 درجة من وضع الاستقامة و/أو ثني الركب أقل من 90 درجة .

(d) يعتبر الوضع مستقيماً إذا تم ثني الركبة للخلف إلى 90 درجة ولكن مع خطأ كبير، ولا تعترف لجنة التحكيم – D بالحركة إذا حدث ذلك أثناء أدائها.

(e) وضع فتح الرجلان يجب أن تفتح الرجلان بأقصى ما يمكن ليسمح بإظهار الطبيعة الفنية و الجمالية للحركة.

(f) كل وضع للدائرة الهوائية المكورة - المنحنية - المستقيمة - فتح الرجلين و على اللاعب أن يؤديها بوضوح و بشكل لافت للنظر و لا يثير أي شك بقدرته على أداء الحركة المقصودة.

(g) يؤدي الوقوف العادي على اليدين مع استقامة الجسم من دون تقوس على جميع الأجهزة.

(h) حركة الثبات بالقوة المطلوبة على جميع الأجهزة والمعتمدة على نوعية الحركة تؤدي كما يلي: الذراعان تكونان بالمستوى الأفقي التام و /أو يكون وضع الجسم بالمستوى الأفقي التام، و /أو تكون الرجل بالمستوى الأفقي التام.

(i) بعض الحركات الديناميكية عندما تؤدي بشكل سيئ تكون مشوشة مع حركة أخرى.
و بعض الأمثلة على ذلك:

i. حركات اللف على جميع الأجهزة التي تؤدي بأكثر أو أقل من لفة 90 درجة.

ii. التنقل على جهاز حضان الحلق بالارتكاز المقاطع بميل أكثر من 45 درجة تقابل التنقلات في الارتكاز الجانبي.

و في كل الحالات، يجب على اللاعب أن يؤدي الحركة التي يريد أن يظهرها بوضوح و من دون أخطاء . و الفشل في أداء ذلك ينتج عنه خصم كبير من لجنة التحكيم - E و عدم الاعتراف من لجنة - D (أو على حضان القفز و يمكن الاعتراف بالحركة و المجموعة مع تخفيض في قيمتها).

(j) و يستثنى من ذلك الحركة الصحيحة المطلوب تنفيذها والتي تحتاج إلى تعديلات لهذه التعريفات.

4. (انظر المادة 4.1.9) مع المادة b.2.5 فهما من أهم الإرشادات لجميع الحكام وبخاصة الحالات المتوقعة لجميع الحركات التي تؤدي بكمال إلى وضع النهاية التام. و يجب على الحكم في جميع الأوقات الاعتماد على حدسه و معرفته باللعبة. و تتضمن الأمثلة التالية معلومات مفيدة:

(a) من الممكن أداء الحركات مثل (التكاتف) على جهاز العقلة إلى وضع الوقوف على اليدين و لكنها غير معقولة، و من المحتمل عدم الرغبة بها. و لتوقع جميع الحالات، عند أداء اللاعب الحركة بأداء فني ممتاز لديه الوقت لإعادة التمسك مع استقامة الذراعين ليسمح باستمرارية المرجحة الكاملة بسهولة .

(b) من الممكن أداء حركة الملخة إلى وضعية الوقوف على اليدين من التعلق المعكوس على جهاز الحلق و لكنها بالتأكيد تكون من الاستثناءات التي لا تطبق حالة الخصم لعدم اكتمال هذه الحركة بوضع الوقوف على اليدين.

(c) هناك حالات خاصة لبعض الحركات لغرض خاص و إذا كان الغرض واضحا و جميلا فإنه يعفى من متطلبات السعة العادية.

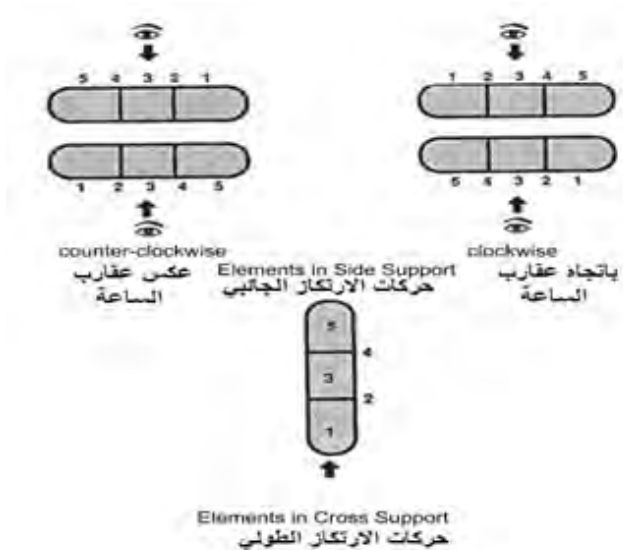
(d) من الممكن أداء ستوزكوهار (Stutzkehre) المعكوسة على جهاز المتوازي من خلال الوقوف على اليدين، و لكنها حركة أساسية مختلفة (وهي مدرجة في جدول الصعوبات)، و لا يمكن أن تصبح حركة عادية متوقعة للستوزكوهار المعكوسة.

(e) و هناك عدد قليل من الحركات الموجودة (ثني الذراع يقابل الضغط مع استقامة الذراعين على معظم الأجهزة ، و الارتفاع في الميزان على جهاز الحركات الأرضية ، حركات الزاوية تقابل الزاوية (مانا) على عدة أجهزة ، البلاش تقابل السوالو على جهاز الحلق) بينما لجنة حكام - D تعترف بالأوضاع الوسيطة، و تقييم الصعوبة للجنة حكام - E. و من المطلوب من اللاعب أداء الحركات بصورة واضحة و بما لا يدع مجالا للشك بقدرته على أداء الحركة المقصودة. و الأوضاع الوسيطة أو غير الواضحة دائما تتعرض للخصم من قبل لجنة الحكام - E و يمكن أن تقود الحركة إلى عدم اعتراف لجنة حكام - D بها.



5 أجزاء حسان الحلق

للمساعدة في تعريف الدوائر و التنقلات بالارتكاز الجانبي أو الارتكاز الطولي انظر الى الرسمة التوضيحية



ترجمة و إعداد الحكم الدولي / صلاح عسكر

salahaskar@gmail.com